

Design: **designed in collaboration with Gensler as product design consultant**

ATELIER

Operative Office System



La collezione Atelier si compone di 4 elementi iconici primari: un sistema libreria componibile, delle scrivanie su ruote, dei tavoli collaborativi e una lavagna pinnabile su ruote (Mobile Board). Il dettaglio che accomuna e distingue gli elementi della collezione è la struttura tubolare metallica a sezione quadrata che in corrispondenza dei tratti superiori orizzontali si raccorda con elementi a sezione tonda. I moduli libreria, le scrivanie e i tavoli semicircolari possono essere collegati reciprocamente attraverso appositi ganci sottopiano, di semplice utilizzo, per creare differenti composizioni all'interno dello spazio lavorativo, facilmente riconfigurabili. Il modulo libreria presenta sempre un contenimento con ante battenti alla base, il cui cappellosi trova a 75 cm da terra. Sopra il contenitore è possibile agganciare dei ripiani metallici riposizionabili e accessoriabili con una lampada a LED, fissata ad incastro, centralmente lungo la superficie inferiore dello stesso. L'accensione della lampada avviene contestualmente all'aggancio del ripiano sulle slottature predisposte, grazie al contatto con dei binari a bassa tensione presenti nei montanti verticali della libreria H240cm. I pannelli utilizzati per i piani di lavoro possono essere realizzati in pannello MDF da 28mm nobilitato con carte impregnate con resine melaminiche ad alta resistenza superficiale oppure in pannello truciolare rivestito in Linoleum. Indipendentemente dalla finitura, al piano viene sempre applicato un bordo in ABS nero. I componenti metallici sono verniciati a polveri epossidiche, colore nero RAL 9005, con una finitura superficiale leggermente gofrata. Le ruote sono in plastica nera. La collezione comprende anche tavoli riunioni H105 cm e mobili di servizio autonomi, entrambi facilmente movibili nello spazio circostante grazie alla presenza di ruote, pannelli divisorii in tessuto e accessori per il completamento della postazione di lavoro.

Peculiarità

- Struttura tubolare metallica a sezione mista quadrata-tonda
- Modulo libreria freestanding bifacciale integrabile con postazioni di lavoro
- Piani di lavoro (28 mm) con bordo nero
- Estrema flessibilità delle configurazioni
- Elementi "Mobile Board" e "Pinboard"

The Atelier collection consists of 4 primary iconic elements: a modular bookcase system, a desk system on casters, collaboration tables and a writable and pinnable whiteboard module on casters (Mobile Board). The detail that unites and distinguishes the elements of the collection is the square-section tubular metal structure which, in correspondence with the upper horizontal sections, merges into round section elements. The bookcase modules, the desk systems and the semicircular tables can be connected to each other through special hooks (cam levers) that are easy to use, in order to create different compositions within the work space, easily reconfigurable. The bookcase module always has a closed storage unit with hinged doors at the base, whose finishing top is located at 75 cm from the ground. Above this storage unit there's an open section consisting of repositionable metal shelves. As an option, each shelf can be fitted with a centrally positioned LED strip, along the bottom surface of the same. The light turns on at the same time as the shelf is attached to the prepared slots, through the contact with low voltage rails in the vertical frame sections of the bookcase 240 cm high. The panels used for the worktops are made of 28 mm thick MDF board finished with melamine impregnated papers with high surface resistance or can be made in 28 mm thick chipboard panel and finished with Linoleum. Regardless of the finish of the top, a black ABS is applied to the edges of the boards. The metal components are painted with embossed black RAL 9005 epoxy powders. The casters are multidirectional and made of black plastic. The collection also includes H105 cm meeting tables and autonomous service units, both easily movable in the surrounding space thanks to the presence of casters, fabric divider panels and accessories for completing the workstation.

Special features

- Tubular metal structure with mixed square-round section
- Double-sided freestanding bookcase module that can be integrated with workstations
- Worktops (28 mm) with black edges
- Extreme flexibility of configurations
- "Mobile Board" and "Pinboard" elements

Das System Atelier besteht aus 4 ikonischen Hauptelementen: anbaubares Bücherregalsystem, Schreibtische auf Rollen, Beistelltische und eine schreib- und pinnbare Tafel auf Rollen (Mobile Board). Die Einzelheit, die diese Elemente der Kollektion vereint und von anderen unterscheidet, ist die röhrenförmige Metallstruktur mit quadratischem Querschnitt, die im oberen Bereich (waagrecht) an die runden Profile angeschlossen wird. Die Bücherregale, die Schreibtische und die Halbkreis-Beistelltische können durch spezielle Haken (Nockenhebel) miteinander verbunden werden; diese Verbindungen sind einfach zu bedienen und ermöglichen verschiedene unterschiedliche Zusammenstellungen innerhalb des Arbeitsraumes, die leicht umgewandelt werden können. Das Bücherregal besteht im unteren Bereich immer aus Schrankelementen mit Drehtüren, die vom Boden bis zum Oberteil 75 cm hoch sind, der obere Bereich besteht aus offenen Regalmodulen, mit ausziehbaren Metall-Fachböden, die mit LED-Streifen (Einsatz durch ein Spundungssystem) ausgestattet werden können. Diese LED-Streifen sind mittig unterhalb der Fachbodenlänge angeordnet und werden während des Einsatzes der Fachböden betätigt und dies durch einen leichten Kontakt zwischen den Federschrauben und dem Kupferdraht, der sich innerhalb der senkrechten Schienen der Regalstruktur H240 cm befindet. Die Tischplatten bestehen aus 28 mm starken MDF-Platten, die mit melaminbeschichteten Dekorpapieren mit hoher Oberflächenbeständigkeit veredelt sind oder aus 28 mm starken Spanplatten, die mit Linoleum beschichtet sind. Bei beiden Varianten wird rundherum eine 1,5 mm schwarze ABS-Kante angebracht. Die Metallbestandteile werden mit schwarzen RAL 9005 Epoxidpulvern lackiert, mit einem auf der Oberfläche leicht gaufriertem Effekt. Die Rollen sind aus schwarzem Kunststoff. Die Kollektion umfasst auch Konferenztische H105 cm und freistehende Beistellmöbel, ausgestattet mit Rollen, stoffbezogene Trennelemente und Zubehör für die Vervollständigung des Arbeitsplatzes, wobei alle leicht im Umgebungsraum bewegbar sind.

Besondere Eigenschaften

- Röhrenförmige Metallstruktur mit quadratischem und rundem Querschnitt
- Beidseitiges freistehendes Bücherregalmodul, das mit Arbeitsplätzen integriert werden kann
- Arbeitsplatten in Stärke 28 mm mit schwarzer Kante
- Extreme Flexibilität der Konfigurationen
- Elemente "Mobile Board" und "Pinboard"

Le système Atelier est composé de 4 éléments distinctifs principaux: un système de bibliothèque modulaire, des bureaux sur roulettes, des tables collaboratives et un tableau pinnable sur roulettes (Mobile Board). Le détail qui unit et distingue les éléments de la collection est la structure métallique tubulaire de section carrée qui se relie à des éléments de section ronde au niveau des sections horizontales supérieures. Les modules bibliothèque, les bureaux et les tables semi-circulaires peuvent être connectés les uns aux autres au moyen de crochets spéciaux faciles à utiliser, permettant de créer différentes compositions dans l'espace de travail et de les reconfigurer facilement. Le module bibliothèque dans la partie inférieure est toujours configuré avec des éléments de rangement à portes battantes dont le dessus se trouve à une hauteur de 75 cm. Au-dessus des éléments il est possible d'accrocher des étagères en métal repositionnables, qui peuvent être équipées d'une bande de leds clipsée, positionnée centralement le long de la surface inférieure de l'étagère. La lumière est activée quand l'étagère est montée par encastrement sur le profil grâce à des connexions à basse tension qui se trouvent dans les montants verticaux de la bibliothèque H240 cm. Les panneaux utilisés pour les plans de travail sont en MDF de 28 mm recouverts de papiers imprégnés de résines mélaminiques à haute résistance superficielle ou bien en panneau aggloméré revêtu de linoléum. Indépendamment de la finition, les plateaux ont toujours un chant en ABS noir. Les composants métalliques sont laqués époxy en noir RAL 9005, avec finition légèrement gaufrée. Les roulettes sont en plastique noir. La collection comprend également des tables de réunion H105 cm et des meubles de service autonomes, faciles à déplacer dans l'espace environnant grâce à la présence de roulettes, de panneaux séparateurs en tissu et d'accessoires pour compléter le poste de travail.

Caractéristiques spéciales

- Structure métallique tubulaire de section mixte carrée et ronde
- Module bibliothèque double face libre intégrable aux postes de travail
- Plans de travail (28 mm) avec chant noir
- Extrême flexibilité des configurations
- Éléments "Mobile Board" et "Pinboard"

La colección Atelier se compone de 4 elementos icónicos principales: un sistema modular para librerías, escritorios sobre ruedas, mesas de colaboración y una pizarra pinchable sobre ruedas (Mobile Board). El detalle en común que distingue a los elementos de la colección es la estructura metálica tubular con una sección cuadrada que, en coincidencia con los tramos superiores horizontales, está conectada con elementos de sección redonda. Los módulos para librerías, los escritorios y las mesas semicirculares pueden conectarse entre sí mediante ganchos especiales situados debajo de tablero, fáciles de usar, para crear diferentes composiciones dentro del espacio de trabajo, fácilmente reconfigurables. El módulo librería presenta siempre una parte de almacenamiento con puertas batientes en la base, cuya encimera llega a 75 cm del suelo. Sobre el armario es posible enganchar estantes metálicos reposicionables que pueden equiparse con lámpara de led, encajada, centralmente a lo largo de la superficie inferior del mismo. El encendido de la lámpara se produce cuando el estante se engancha en las ranuras predisuestas, gracias al contacto con rieles de baja tensión presentes en los montantes verticales de la librería H240 cm. Los paneles utilizados para los tableros se pueden fabricar en un panel de MDF melaminado de 28 mm, con papeles impregnados con resinas de melamina de alta resistencia en la superficie o en un tablero de aglomerado recubierto de linóleo. Independientemente del acabado, en el tablero siempre se aplica un borde ABS negro. Los componentes metálicos están pintados con polvos epoxídicos, de color negro RAL 9005, con un acabado superficial ligeramente gofrado. Las ruedas son de plástico negro. La colección incluye también mesas de reuniones de 105 cm de altura y muebles auxiliares autónomos, ambos fácilmente desplazables en el espacio circundante gracias a la presencia de ruedas, paneles divisorios de tela y accesorios para completar la estación de trabajo.

Características especiales

- Estructura metálica tubular de sección mixta cuadrada y redonda.
- Módulo de librería autónoma de doble cara, integrable, con estaciones de trabajo.
- Tableros de trabajo (28 mm) con borde negro.
- Extrema flexibilidad de configuraciones.
- Elementos «Mobile Board» y «Pinboard»

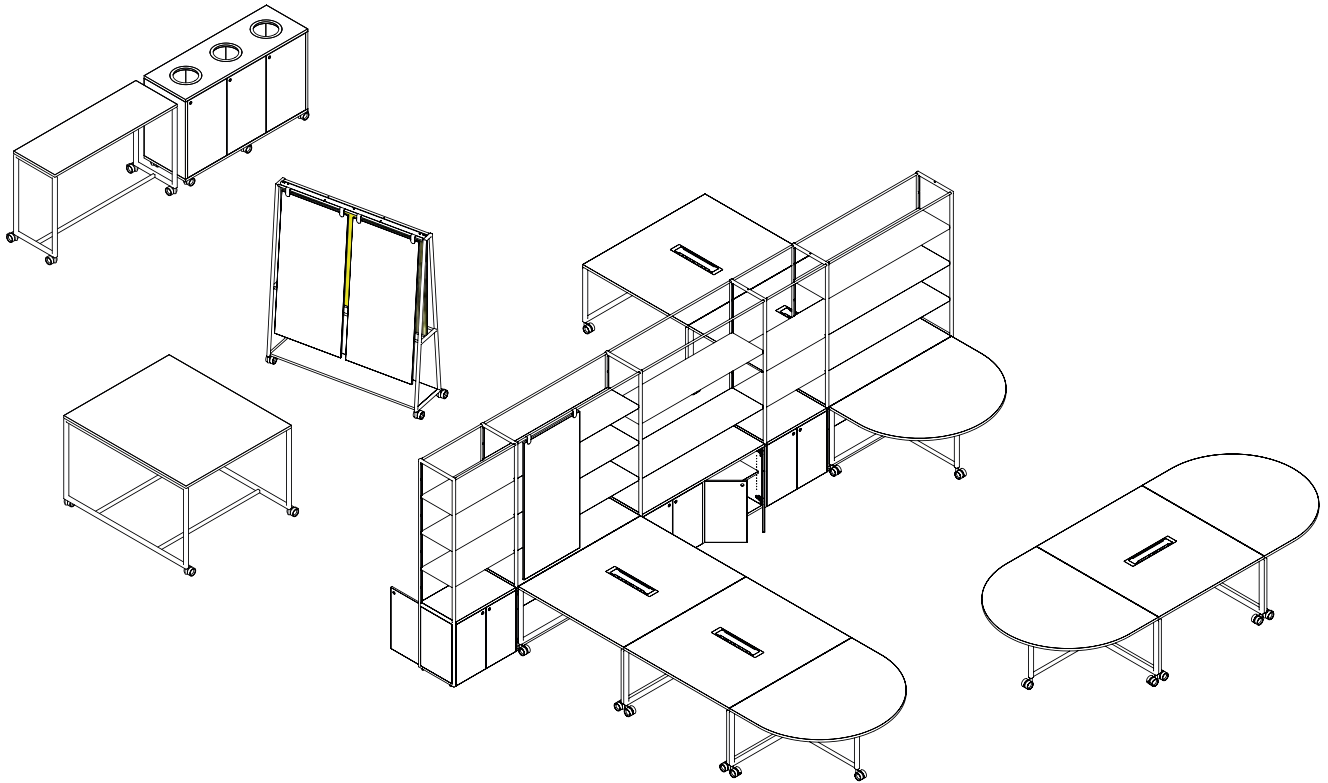
Finiture disponibili / Available finishes / Erhältliche Farben / Finitions disponibles / Acabados disponibles

<p>GG Melaminico Grigio Grafite Graphite Grey Melamine Melamin Graphitgrau Mélaminé Gris Graphite Melamínico Gris Grafito</p>	<p>L1 Linoleum Nero Carbone 4166 Linoleum Charcoal 4166 Linoleum Steinkohle 4166 Linoléum Charbon noir 4166 Linóleo Carbón negro 4166</p>	<p>6E Metallo verniciato nero texturizzato RAL9005 Black Textured painted metal RAL9005 Texturiertes Metall schwarz lackiert RAL9005 Métal peint texturé Noir RAL9005 Metal pintado Negro texturizado RAL9005</p>
<p>GN* Melaminico Grigio Nebbia Misty Grey Melamine Melamin Nebelgrau Mélaminé Gris Brouillard Melamínico Gris Niebla</p>	<p>L2 Linoleum Grigio Cenere 4132 Linoleum Ash Gray 4132 Linoleum Aschgrau 4132 Linoléum Gris Cendre 4132 Linóleo Gris Ceniza 4132</p>	
<p>OG** Onegloss nero Onegloss black Onegloss schwarz Onegloss noir Onegloss negra</p>	<p>QK Melaminico Nero Black Melamine Melamin Schwarz Mélaminé Noir Melamínico Negro</p>	

* Conforme ai requisiti minimi, relativamente al piano di lavoro, richiesti dalla legge italiana (D.Lgs. 81/2008)

Compliant with the minimum standards for worktops required by Italian law (Legislative Decree 81/2008)

Entspricht in Bezug auf die Arbeitsplatte den Mindestanforderungen, die im italienischen Recht vorgeschrieben sind (ReVo 81/2008)

Conforme aux conditions minimales requises par la loi italienne (décret législatif 81/2008), en ce qui concerne le plan de travail

De conformidad con los requisitos mínimos referidos al tablero de trabajo y requeridos por la ley italiana (Decreto legislativo 81/2008).

** Nel caso di elementi con fianchi e fronti la finitura OG (onegloss) viene applicata solamente al piano, gli altri elementi saranno in melaminico QK.

In the case of elements with sides and fronts the OG (onegloss) finish is only applied to the top, the other elements will be in QK melamine.

Bei Elementen mit Seiten und Fronten wird die OG (Onegloss)-Lackierung nur auf die Oberseite aufgetragen, die anderen Elemente werden in QK-Melamin ausgeführt.

Dans le cas d'éléments avec côtés et fronts, la finition OG (onegloss) n'est appliquée que sur le dessus, les autres éléments seront en mélaminé QK.

En el caso de los elementos con laterales y frentes, el acabado OG (onegloss) sólo se aplica a la parte superior, los demás elementos serán de melamina QK.

Desks on casters

Scrivanie su ruote / Schreibtische mit Rollen / Bureaux avec roulettes / Escritorios con ruedas

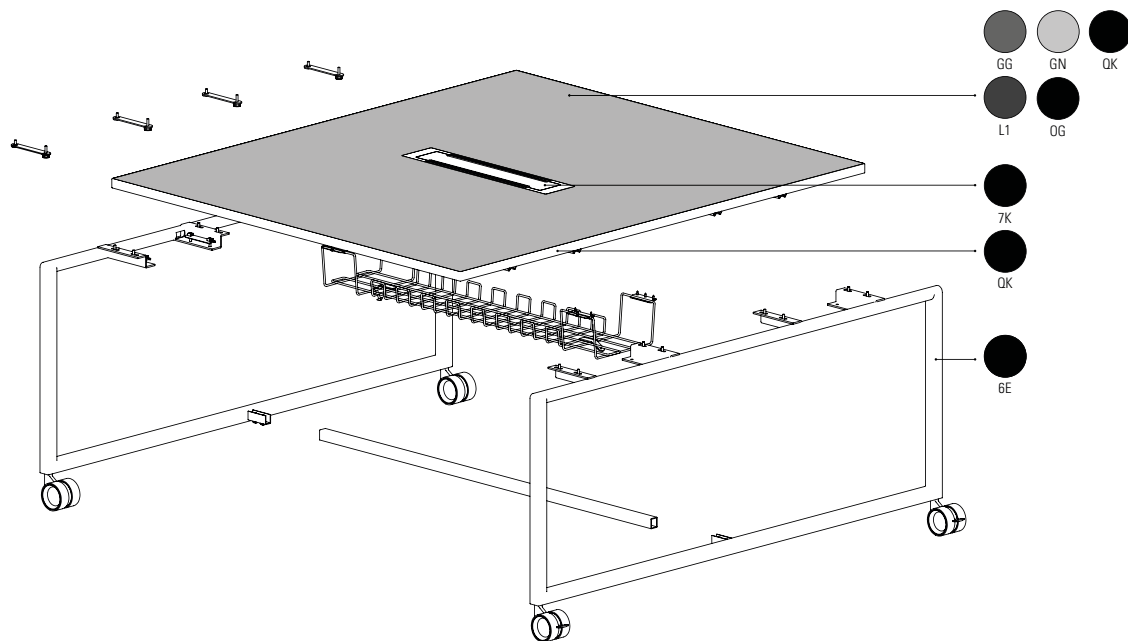

Le scrivanie rettangolari della collezione Atelier hanno dimensioni 140 x 162,5 H75 cm ed i tavoli di servizio semicircolare hanno dimensioni Ø162,5 x 120 H75 cm. La profondità particolare di questi piani di lavoro permette il perfetto allineamento con i moduli libreria nel momento in cui questi vengono agganciati tra di loro. La struttura portante delle scrivanie è composta da due basi anellari rettangolari laterali su ruote, collegate da una barra longitudinale. La struttura è caratterizzata da un tubolare a sezione in parte quadrata da 35x35mm, lungo i tratti di struttura orizzontale inferiore e i tratti verticali, e in parte tonda Ø 35mm lungo i tratti orizzontali superiori adiacenti al piano di lavoro. I piani di lavoro sono realizzati con pannelli da 28mm nobilitati con carte impregnate di resine melaminiche o rivestiti in Linoleum. Indipendentemente dalla finitura superficiale, i piani di lavoro sono sempre bordati in ABS nero. I piani sono inferiormente provvisti di set di aggancio laterale per offrire un'aggancio facile e veloce e allo stesso tempo per garantire la completezza dei piani giuntati.

The rectangular desks' dimensions in the Atelier collection are W140.0 x D162.5 H75 cm and the semicircular side tables have Ø162.5 x 120 H75 cm. The particular depth of these modules allows for a perfect alignment with the bookcase modules when they are hooked together. The supporting structure of the desks is composed of two lateral rectangular ring-shaped bases, accessorized with casters, connected together by a longitudinal bar. The tubular structure is characterized by a squared 35x35 mm section which merge into a rounded section (Ø 35 mm) in the two upper horizontal sections adjacent to the worktop. The worktops are made of 28 mm thick boards and can be finished either with high-resistance melamine impregnated papers or with Linoleum. Regardless of the surface finish, the worktops are always edged in 1.5 mm black ABS. The underside of the tops are provided with lateral coupling sets to offer an easy and quick connection and, at the same time, to guarantee the

Die rechteckigen Schreibtische der Atelier-Kollektion haben folgende Maße: B140,0 x T162,5 H75 cm und die Halbkreisbeistelltische Ø162,5 x 120 H75 cm. Die besondere Tiefe dieser Arbeitsplatten und ihre Struktur ermöglichen eine perfekte Ausrichtung mit den Bücherregalmodulen, wenn diese miteinander verbunden werden. Die tragende Struktur der Schreibtische besteht aus zwei seitlichen rechteckigen ringförmigen Fußgestellen mit Kunststoffrollen ausgestattet, die durch eine waagrechte Stange zusammen verbunden sind. Die Struktur charakterisiert sich durch eine quadratförmige 35x35 mm Sektion im unteren waag- und senkrechten Bereich sowie durch eine Ø 35 mm runde Form im oberen waagrechttem Bereich gleich unter der Tischplatte. Die Arbeitsplatten bestehen aus 28 mm starken Platten und können entweder mit einer hochbeständigen Oberfläche mit Melaminharz imprägnierten Dekorpapieren veredelt oder mit Linoleum beschichtet sein. Unabhängig von der Oberflächenbeschichtung sind die Arbeitsplatten immer mit 1,5 mm schwarzer ABS-Kante rundherum bekantet. Die Tischplatten sind mit seitlichen Verbindungsgarnituren, versehen, die eine einfache und schnelle Verbindung mit der Gestellstruktur gewährleisten und gleichzeitig eine Flächenbündigkeit der Tische ermöglichen.

Les bureaux rectangulaires de la collection Atelier mesurent 140,0 x 162,5 H75 cm et les tables de service semi-circulaires ont un Ø162,5 x 120 H75 cm. La profondeur particulière de ces plans de travail permet un alignement parfait avec les modules de la bibliothèque lorsqu'ils sont accrochés ensemble. La structure des bureaux est composée de deux piétements latéraux en forme d'anneaux rectangulaires sur des roues reliés par une barre longitudinale. La structure est caractérisée par une section tubulaire en partie carrée de 35 x 35 mm le long des sections de la structure horizontale inférieure et des sections verticales, et en partie ronde de Ø 35 mm le long des sections horizontales supérieures adjacentes au plan de travail. Les plans de travail sont fabriqués avec des panneaux MDF de 28 mm et peuvent être surfacés avec des papiers imprégnés de résine mélamine ou revêtus de linoléum. Quelle que soit la finition de surface, les plans de travail ont toujours un bord d'ABS noir de 1,5 mm. Les plateaux sont pourvus dans la partie inférieure de jeux de crochets latéraux pour offrir une connexion facile et rapide tout en garantissant la coplanarité des plateaux.

Los escritorios rectangulares de la colección Atelier miden 140x162,5 y 75 cm de altura y las mesas de servicio semicirculares tiene una dimensión de 120x162,5 y 75 cm de altura. La particular profundidad de los tableros permite una perfecta alineación con los módulos librería cuando se unen entre ellos. La estructura portante de los escritorios está compuesta por dos bases rectangulares laterales sobre ruedas, unidas por una barra longitudinal. La estructura se caracteriza por una sección tubular en parte cuadrada de 35x35 mm, en las secciones de la estructura horizontal inferior y en las secciones verticales, en parte redonda de Ø35 mm, a lo largo de las secciones horizontales superiores adyacentes al tablero. Los tableros están realizados con paneles de 28 mm recubiertos con papeles impregnados de resinas melaminicas o recubiertos con linóleo. Independientemente del acabado superficial, los tableros están rebordados en ABS de 1,5 mm de color negro. La parte inferior del tablero dispone de un set de ganchos lateral que ofrecen un enganche fácil y rápido y, a su vez, garantizan la coplanaridad de los tableros unidos.

Desks on casters

Scrivania su ruote / Schreibtische mit Rollen / Bureaux avec roulettes / Escritorios con ruedas

F70DK101

Scrivania doppia P162,5, su ruote • Double desk D162,5, on casters • Doppelschreibtisch T162,5, mit Rollen • Bureau double P162,5, avec roulettes • Escritorio doble P162,5, con ruedas

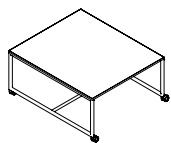

WxDxH cm	Finish	Kg	m ³	pcs
140 x 162.5 x 75	GG GN QK	80	0.875	5
140 x 162.5 x 75	OG	80	0.875	5
140 x 162.5 x 75	L1 L2	80	0.875	5

Varianti / Variants / Varianten / Variantes / Variantes

1. Base verniciata / Painted base / Lackiertes Untergestell / Piètement laqué / Base pintada: 6E

Il cestello e la salitacavi non sono inclusi. Il set di aggancio laterale è incluso • Cable tray and cable riser duct are not included. Lateral coupling set is included. • Kabelkorb und Kabelkette sind nicht mit inbegriffen Seitlicher Einhängesatz ist mit inbegriffen • Le panier et la goulotte de remontée de câbles ne sont pas inclus. Le kit de fixation laterale est inclus. • La bandeja y la subida cables no está incluida. El set de enganche lateral está incluido.

F70DK100

Scrivania doppia P162,5 con top access, su ruote • Double desk D162,5 with top access, on casters • Doppelschreibtisch T162,5 mit Top Access, mit Rollen • Bureau double P162,5 avec trappe top access, avec roulettes • Escritorio doble P162,5 con top access, con ruedas

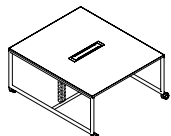

WxDxH cm	Finish	Kg	m ³	pcs
140 x 162.5 x 75	GG GN QK	84	0.971	7
140 x 162.5 x 75	OG	84	0.971	7
140 x 162.5 x 75	L1 L2	84	0.971	7

Varianti / Variants / Varianten / Variantes / Variantes

1. Base verniciata / Painted base / Lackiertes Untergestell / Piètement laqué / Base pintada: 6E

Il cestello, la salitacavi e il set di aggancio laterale sono inclusi • Cable tray, cable riser duct and lateral coupling set are included. • Kabelkorb, Kabelführung und seitlicher Einhängesatz sind mit inbegriffen • Le panier, la goulotte de remontée de câbles et le kit d'accrochage lateral sont inclus. • La bandeja, la subida cables y el set de enganche lateral están incluidos

F70TBM03

Tavolo a semicerchio • Semi-circular table • Halbrunder Tisch • Table semi-circulaire • Mesa semicircular

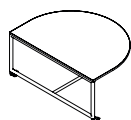

WxDxH cm	Finish	Kg	m ³	pcs
120 x 162.5 x 75	GG GN QK	65	0.661	6
120 x 162.5 x 75	OG	65	0.661	6
120 x 162.5 x 75	L1 L2	65	0.661	6

Varianti / Variants / Varianten / Variantes / Variantes

1. Base verniciata / Painted base / Lackiertes Untergestell / Piètement laqué / Base pintada: 6E

Il set di aggancio laterale è incluso • Lateral coupling set is included. • Seitlicher Einhängesatz ist mit inbegriffen • Le kit de fixation latérale est inclus. • El set de enganche lateral está incluido

Desks

Scrivanie / Schreibtische / Bureaux / Escritorios

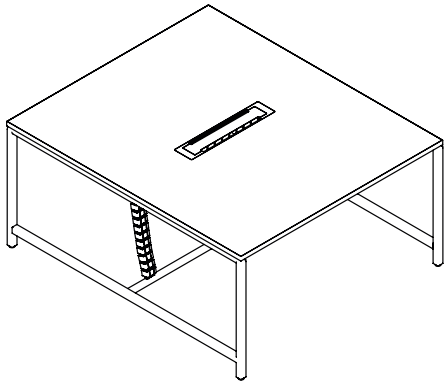

Le scrivanie fisse della collezione Atelier hanno le stesse dimensioni di quelle su ruote, permettendo le medesime configurazioni. La struttura della base varia rispetto alla base su ruote soltanto in corrispondenza dei piedini, garantendo la possibilità di accostare una scrivania fissa ad una su ruote. I tavoli bench presentano una base intermedia rientrata che favorisce un uso flessibile della postazione.

The fixed desks in the Atelier collection have the same sizes as those on casters, allowing the same configurations. The only difference in the structure of the bases with and without casters is the presence of feet in the fixed versions. Fixed desks can be easily paired with desks on casters. Bench tables feature an intermediate recessed base for a more flexible use of the workstation.

Die fixen Schreibtische der Kollektion Atelier haben die gleichen Maße wie die auf Rollen und ermöglichen die gleichen Konfigurationen. Das Untergestell weicht von dem auf Rollen nur im Bereich der Füße ab, sodass ein fixer Schreibtisch auch neben einem auf Rollen aufgestellt werden kann. Tischbänke haben ein zurückgesetztes Zwischengestell, das eine flexible Nutzung des Arbeitsplatzes erlaubt.

Les bureaux fixes de la collection Atelier ont les mêmes dimensions que les bureaux sur roulettes et permettent les mêmes configurations. La structure du piétement varie par rapport au piétement sur roulettes uniquement au niveau des pieds, garantissant ainsi la possibilité de juxtaposer un bureau fixe à un bureau sur roulettes. Les tables bench présentent un piétement intermédiaire en retrait qui favorise une utilisation flexible du poste de travail.

Los escritorios fijos de la colección Atelier tienen las mismas dimensiones que los escritorios sobre ruedas, lo que permite las mismas configuraciones. La estructura de la base varía con respecto a la base sobre ruedas sólo en correspondencia de los pies, asegurando la posibilidad de combinar un escritorio fijo con uno sobre ruedas. Las mesas escritorio tienen una base intermedia entrante que favorece el uso flexible del puesto de trabajo.

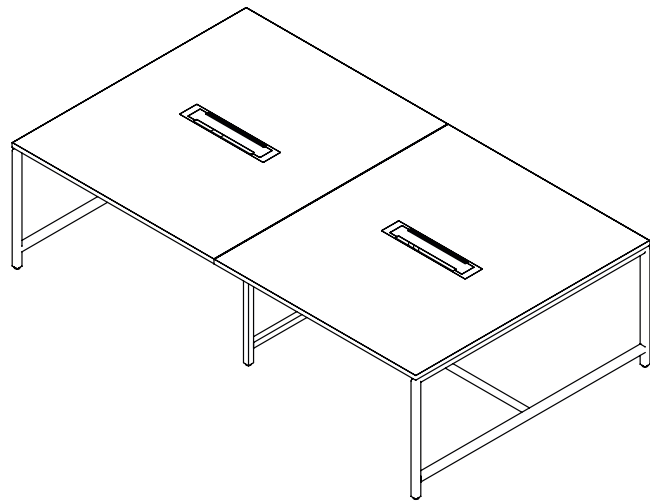

Desks

Scrivanie / Schreibtische / Bureaux / Escritorios

F70DK103

Scrivania doppia P162,5 • Double desk D162,5 • Doppelschreibtisch T162,5 • Bureau double P162,5 • Escritorio doble P162,5

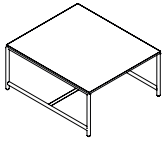

WxDxH cm	Finish	Kg	m ³	pcs
140 x 162.5 x 75	GG GN QK	80	0.875	3
140 x 162.5 x 75	OG	80	0.875	3
140 x 162.5 x 75	L1 L2	80	0.875	3

Varianti / Variants / Varianten / Variantes / Variantes

1. Base verniciata / Painted base / Lackiertes Untergestell / Piètement laqué / Base pintada: 6E

Cestello, salitacavi e set di aggancio laterale non inclusi • Cable tray, cable riser duct and lateral coupling set are not included • Kabelkorb, Kabelführung und seitlicher Einhängesatz sind nicht mit inbegriffen • Le panier, la goulotte de remontée de câbles et le kit de fixation latérale ne sont pas inclus • La bandeja, la subida cables y el set de enganche lateral no están incluidos

F70DK104

Scrivania doppia P162,5 con top access • Double desk D162,5 with top access • Doppelschreibtisch T162,5 mit Top Access • Bureau double P162,5 avec trappe top access • Escritorio doble P162,5 con top access

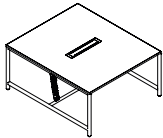

WxDxH cm	Finish	Kg	m ³	pcs
140 x 162.5 x 75	GG GN QK	84	0.971	5
140 x 162.5 x 75	OG	84	0.971	5
140 x 162.5 x 75	L1 L2	84	0.971	5

Varianti / Variants / Varianten / Variantes / Variantes

1. Base verniciata / Painted base / Lackiertes Untergestell / Piètement laqué / Base pintada: 6E

Cestello e salitacavi inclusi. Set di aggancio laterale non incluso • Cable tray and cable riser duct are included. Lateral coupling set is not included • Kabelkorb und Kabelführung sind mit inbegriffen Seitlicher Einhängesatz nicht mit inbegriffen • Le panier et la goulotte de remontée de câbles sont inclus. Le kit de fixation latérale non inclus • La bandeja y la subida cables están incluidas. El set de enganche lateral no incluido

F70DKX00

Scrivania multipla • Multiple desk • Mehrfachschreibtisch • Bureau multiple • Escritorio múltiple

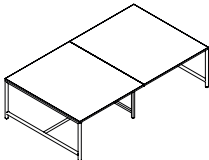

WxDxH cm	Finish	Kg	m ³	pcs
280 x 162.5 x 75	GG GN QK	146	1.069	14
280 x 162.5 x 75	OG	146	1.069	14
280 x 162.5 x 75	L1 L2	146	1.069	14

Varianti / Variants / Varianten / Variantes / Variantes

1. Base verniciata / Painted base / Lackiertes Untergestell / Piètement laqué / Base pintada: 6E

Cestello, salitacavi e set di aggancio laterale non inclusi • Cable tray, cable riser duct and lateral coupling set are not included • Kabelkorb, Kabelführung und seitlicher Einhängesatz sind nicht mit inbegriffen • Le panier, la goulotte de remontée de câbles et le kit de fixation latérale ne sont pas inclus • La bandeja, la subida cables y el set de enganche lateral no están incluidos

F70DKX01

Scrivania multipla con top access • Multiple desk with top access • Mehrfachschreibtisch mit Top Access • Bureau multiple avec trappe top access • Escritorio múltiple con top access

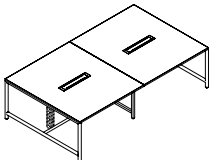

WxDxH cm	Finish	Kg	m ³	pcs
280 x 162.5 x 75	GG GN QK	168	1.524	20
280 x 162.5 x 75	OG	168	1.524	20
280 x 162.5 x 75	L1 L2	168	1.524	20

Varianti / Variants / Varianten / Variantes / Variantes

1. Base verniciata / Painted base / Lackiertes Untergestell / Piètement laqué / Base pintada: 6E

Cestello e salitacavi inclusi. Set di aggancio laterale non incluso • Cable tray and cable riser duct are included. Lateral coupling set is not included • Kabelkorb und Kabelführung sind mit inbegriffen Seitlicher Einhängesatz mit inbegriffen • Le panier et la goulotte de remontée de câbles sont inclus. Le kit de fixation latérale non inclus • La bandeja y la subida cables están incluidas. El set de enganche lateral no incluido

Collaboration tables

Tavoli collaborativi / Kollaborationstische / Tables collaboratives / Mesas de colaboración

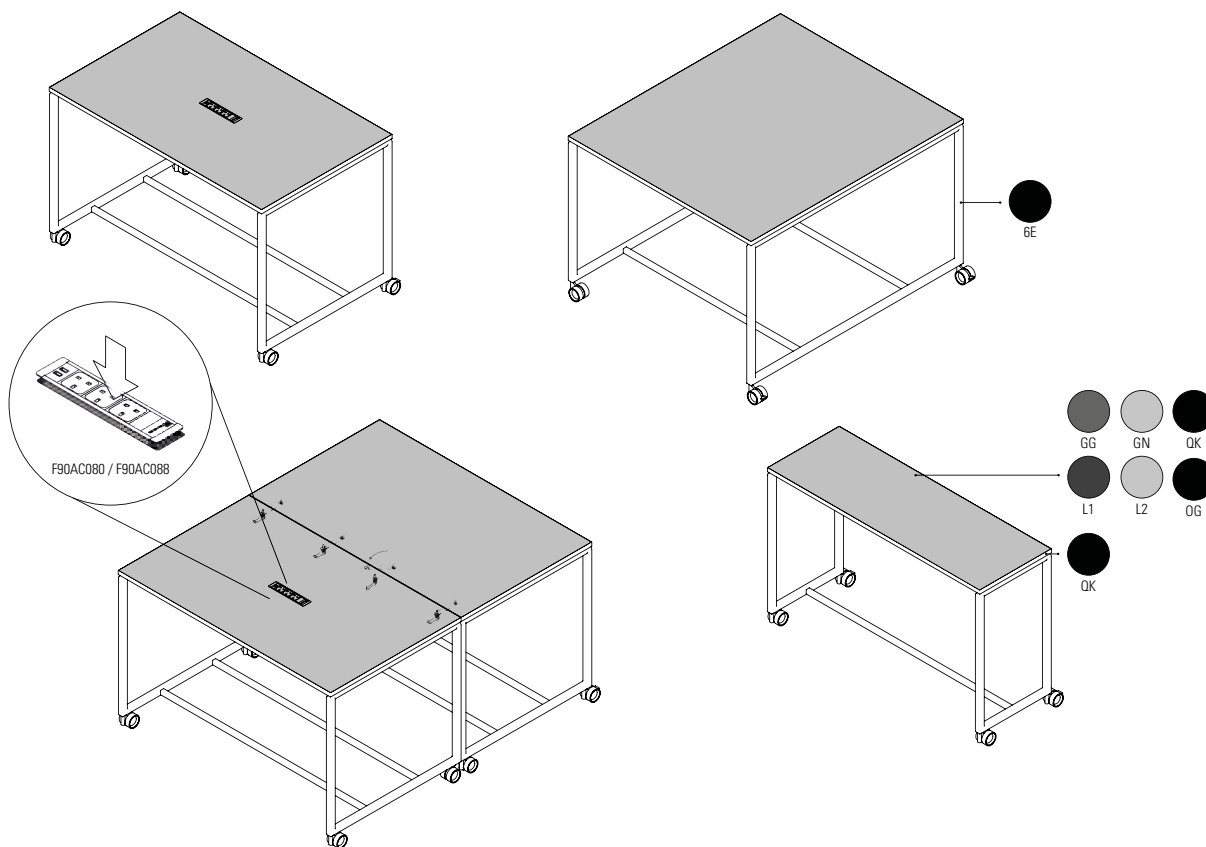

I tavoli riunioni sono pensati per rispondere alle esigenze di meeting informali e veloci. Per questo motivo sono caratterizzati da ruote multidirezionali per spostare e aggregare velocemente vari moduli assieme creando così delle isole operative su cui ci si possa appoggiare e soffermare per il tempo necessario. I piani sono inferiormente provvisti di un set di aggancio laterale per offrire una connessione facile e veloce e allo stesso tempo per garantire la coplanarità dei piani giuntati. Mentre la caratteristica profondità di 162,5cm permane, l'altezza di questi tavoli mobili è di 105cm per favorire uno scambio veloce di informazioni e creare un ambiente informale. La larghezza può variare a seconda delle necessità. I piani di lavoro rettangolari possono essere equipaggiati con un asola per multipresa a filo. Data l'altezza di 105 cm è possibile abbinare al piano una salita cavi adeguata completa di aggancio con viti da legno sottopiano e fissaggio magnetico alla barra sottostante o con base a disco da appoggiare a terra. La salitacavi va ordinata separatamente. Le ruote sono in plastica nera, due munite di freno e due senza.

The meeting tables composing the Atelier collection are designed to meet the needs of informal and fast meetings and that is why they are characterized by multidirectional casters to quickly move and aggregate various modules together, thus creating operational islands on which one can lean and linger for the time needed. The underside of the tops are provided with lateral coupling sets to offer an easy and quick connection and, at the same time, to guarantee the coplanarity of the jointed surfaces. While the characteristic depth of 162.5 cm remains, the height of these movable tables is 105 cm, in order to allow a quick exchange of information and to create an informal environment. The width can vary depending on the needs. Rectangular worktops can be equipped with a cut-off for a flush multi-socket. Given the height of 105 cm, the tables can be combined with a suitable cable raiser duct complete with hooking system and under-top wood screws and magnetic fastenings to the underlying bar or with a ground disc base. The cable raiser duct must be ordered separately. The casters are in black plastic, two with brakes and two without brakes.

Eigenschaft dieser Besprechungstische ist das Bedürfnis informeller und schneller Besprechungen zu bevorzugen; deshalb sind diese Tische mit Rollen ausgestattet die deren Bewegung in mehreren Richtungen genehmigen. Dies zusammen mit der Vielfältigkeit der Varianten ermöglicht eine schnelle Zusammenstellung von originalen Arbeitsinseln wo man sich für die notwendige Zeit aufhalten kann. Die Tischplatten sind unten mit seitlichen Verbindungsgarnituren versehen, die eine einfache und schnelle Verbindung gewährleisten und gleichzeitig eine Flächenbündigkeit der Tische ermöglichen. Die Tiefe dieser beweglichen Tische bleibt bei 162,5 cm mit Tischhöhe 105cm, die eine schnelle Kommunikation zwischen den Beteiligten im Arbeitsraum erleichtert. Die Breitenvarianten sind je nach Bedarf. Die Tischplatten können mit Ausschnitt für Mehrfachdose mit Kabel vorgesehen werden. Die Tischhöhe 105 cm genehmigt die Ausstattung mit senkrechter Kabelrinne, die mit Holzschrauben unter der Tischplatte und durch einen Magnet an die untere Gestellverbindungsstange befestigt wird, oder durch ein rundes Gegengewichtplättchen auf den Boden gestellt wird. Die Rollen sind aus schwarzem Kunststoff, zwei mit Bremse und 2 ohne.

Les tables de réunion sont conçues pour répondre au besoin de réunions informelles et rapides. C'est pourquoi elles sont caractérisées par des roues multidirectionnelles permettant de déplacer et d'unir rapidement plusieurs modules, créant ainsi des îlots opérationnels sur lesquels on peut travailler le temps nécessaire. Dans la partie inférieure, les plateaux sont pourvus d'un jeu de crochets latéraux pour permettre un raccordement facile et rapide tout en garantissant la coplanarité des plateaux que l'on rajoute. La profondeur caractéristique est toujours de 162,5 cm, tandis que la hauteur de ces tables mobiles est de 105 cm, plus favorable à un échange rapide d'informations et à la création d'une ambiance informelle. La largeur peut varier selon les besoins. Les plateaux rectangulaires peuvent être équipés d'une fente pour une multiprise à encaster dans le plateau. Vu la hauteur de 105 cm, il est possible de rajouter une goulotte pour la remontée de câbles avec vis à bois la fixant sous le plateau, attachée à la barre inférieure avec aimant ou avec une base à disque au sol. Commander à part la goulotte pour la remontée de câbles. Les roues sont en plastique noir, deux avec freins et deux sans.

Las mesas de reunión están diseñadas para satisfacer las exigencias de reuniones informales y rápidas. Por este motivo se caracterizan por ruedas multidireccionales para poder desplazar y agregar rápidamente varios módulos, creando así islas operativas donde apoyarse y permanecer todo el tiempo necesario. Debajo de los tableros de las mesas se instala un set de ganchos para ofrecer una unión rápida y fácil y, a su vez, garantizar la coplanaridad de los tableros unidos. Mientras se mantiene la profundidad característica de 162,5 cm, la altura de estas mesas móviles es de 105 cm para favorecer el intercambio rápido de información y crear un ambiente informal. El ancho puede variar según las necesidades. Los tableros rectangulares se pueden equipar con una ranura para regleta de enchufes a ras de la superficie. Visto la altura de 105 cm es posible equipar la mesa con una subida de cables adecuada y completa con enganche de tornillos debajo del tablero y fijación magnética a la barra inferior, o con una base a forma de disco que se apoya en el suelo. La subida de los cables se encarga por separado. Las ruedas son de material plástico negro, dos con freno y dos sin freno.

Collaboration tables

Tavoli collaborativi / Kollaborationstische / Tables collaboratives / Mesas de colaboración

F70TBM11

Tavolo collaborativo P162,5 H105 • Collaboration table D162.5 H105 • Kollaborationstisch P162,5 H105 • Table collaborative P162,5 H105 • Mesa de colaboración P162,5 H105

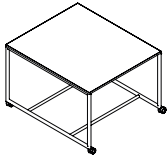

WxDxH cm	Finish	Kg	m ³	pcs
140 x 162.5 x 105	GG GN QK	89	1.145	5
140 x 162.5 x 105	OG	89	1.145	5
140 x 162.5 x 105	L1 L2	89	1.145	5

Varianti / Variants / Varianten / Variantes / Variantes

1. Base verniciata / Painted base / Lackiertes Untergestell / Piètement laqué / Base pintada: 6E

Salitacavi e set di aggancio laterale non sono inclusi • Cable tray and lateral coupling set are not included. • Kabelführung und seitlicher Einhängesatz sind nicht mit inbegriffen • La goulotte de remontée de câbles et le kit de fixation latérale ne sont pas inclus. • Subida cables y set de enganche lateral no están incluidos

F70TBM01

Tavolo collaborativo P162,5 H105 con asola per multipresa • Collaboration table D162,5 H105 with multisocket cable slot • Kollaborationstisch P162,5 H105 mit Kabeldurchführung für Steckdosenleiste • Table collaborative P162,5 H105 avec fente pour multiprise • Mesa de colaboración P162,5 H105 con ranura para regleta de enchufes

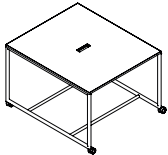

WxDxH cm	Finish	Kg	m ³	pcs
140 x 162.5 x 105	GG GN QK	89	1.145	5
140 x 162.5 x 105	OG	89	1.145	5
140 x 162.5 x 105	L1 L2	89	1.145	5

Varianti / Variants / Varianten / Variantes / Variantes

1. Base verniciata / Painted base / Lackiertes Untergestell / Piètement laqué / Base pintada: 6E

Salitacavi, multipresa e il set di aggancio laterale non sono inclusi • Cable riser duct, multi-socket and lateral coupling set are not included. • Kabelführung, Mehrfachsteckdose und seitlicher Einhängesatz sind nicht mit inbegriffen • La goulotte de remontée de câbles, la multiprise et le kit de fixation latérale ne sont pas inclus. • Subida cables, regleta de enchufes y set de enganche lateral no están incluidos

F70TBM12

Tavolo collaborativo P100 H105 • Collaboration table D100 H105 • Kollaborationstisch P100 H105 • Table collaborative P100 H105 • Mesa de colaboración P100 H105

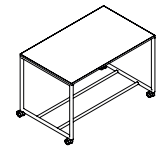

WxDxH cm	Finish	Kg	m ³	pcs
162.5 x 100 x 105	GG GN QK	66	0.749	5
162.5 x 100 x 105	OG	66	0.749	5
162.5 x 100 x 105	L1 L2	66	0.749	5

Varianti / Variants / Varianten / Variantes / Variantes

1. Base verniciata / Painted base / Lackiertes Untergestell / Piètement laqué / Base pintada: 6E

Salitacavi e set di aggancio laterale non sono inclusi • Cable tray and lateral coupling set are not included. • Kabelführung und seitlicher Einhängesatz sind nicht mit inbegriffen • La goulotte de remontée de câbles et le kit de fixation latérale ne sont pas inclus. • Subida cables y set de enganche lateral no están incluidos

F70TBM02

Tavolo collaborativo P100 H105 con asola per multipresa • Collaboration table D100 H105 with multisocket cable slot • Kollaborationstisch P100 H105 mit Kabeldurchführung für Steckdosenleiste • Table de collaboration P100 H105 avec fente pour multiprise • Mesa de colaboración P100 H105 con ranura para regleta de enchufes

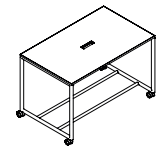

WxDxH cm	Finish	Kg	m ³	pcs
162.5 x 100 x 105	GG GN QK	66	0.749	5
162.5 x 100 x 105	OG	66	0.749	5
162.5 x 100 x 105	L1 L2	66	0.749	5

Varianti / Variants / Varianten / Variantes / Variantes

1. Base verniciata / Painted base / Lackiertes Untergestell / Piètement laqué / Base pintada: 6E

Salitacavi, multipresa e il set di aggancio laterale non sono inclusi • Cable riser duct, multi-socket and lateral coupling set are not included. • Kabelführung, Mehrfachsteckdose und seitlicher Einhängesatz sind nicht mit inbegriffen • La goulotte de remontée de câbles, la multiprise et le kit de fixation latérale ne sont pas inclus. • Subida cables, regleta de enchufes y set de enganche lateral no están incluidos

F70TBS11

Tavolo touchdown • Touchdown table • Touchdown-Tisch • Table touchdown • Mesa touchdown

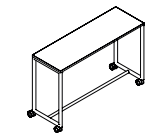

WxDxH cm	Finish	Kg	m ³	pcs
162.5 x 55 x 105	GG GN QK	47	0.445	4
162.5 x 55 x 105	OG	47	0.445	4
162.5 x 55 x 105	L1 L2	47	0.445	4

Varianti / Variants / Varianten / Variantes / Variantes

1. Base verniciata / Painted base / Lackiertes Untergestell / Piètement laqué / Base pintada: 6E

Salitacavi e set di aggancio laterale non sono inclusi • Cable tray and lateral coupling set are not included. • Kabelführung und seitlicher Einhängesatz sind nicht mit inbegriffen • La goulotte de remontée de câbles et le kit de fixation latérale ne sont pas inclus. • Subida cables y set de enganche lateral no están incluidos

F70TBS01

Tavolo touchdown con asola per multipresa F90AC088 • Touchdown table with with multisocket cable slot F90AC088 • Touchdown-Tisch mit Kabeldurchführung für Steckdosenleiste F90AC088 • Table touchdown avec fente pour multiprise F90AC088 • Mesa touchdown con ranura para regleta de enchufes F90AC088

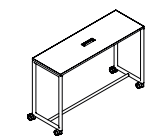

WxDxH cm	Finish	Kg	m ³	pcs
162.5 x 55 x 105	GG GN QK	47	0.445	4
162.5 x 55 x 105	OG	47	0.445	4
162.5 x 55 x 105	L1 L2	47	0.445	4

Varianti / Variants / Varianten / Variantes / Variantes

1. Base verniciata / Painted base / Lackiertes Untergestell / Piètement laqué / Base pintada: 6E

Salitacavi, multipresa e il set di aggancio laterale non sono inclusi • Cable riser duct, multi-socket and lateral coupling set are not included. • Kabelführung, Mehrfachsteckdose und seitlicher Einhängesatz sind nicht mit inbegriffen • La goulotte de remontée de câbles, la multiprise et le kit de fixation latérale ne sont pas inclus. • Subida cables, regleta de enchufes y set de enganche lateral no están incluidos

Accessories

Accessori / Zubehör / Accessoires / Accesorios

F70DPS01

Schermo frontale rivestito in tessuto • Fabric-covered screen panel • Frontseitige stoffbezogene Abschirmung • Panneau écran revêtu en tissu • Panel frontal tapizado en tela

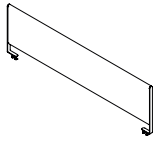

WxDxH cm	Finish	Kg	m ³	pcs
139.9 x 2.5 x 40	Cat.C	11	0.075	2

Varianti / Variants / Varianten / Variantes / Variantes

1. Elementi metallici / Metal parts / Metallelemente / Éléments en métal / Elementos de metal: **6E**

F70CD001

Salitacavi in plastica per H75 con base magnetica • Cable riser duct for H75 with magnetic base • Vertikale Kabelführung für H75 mit Magnetfuß • Goulotte pour remontée des câbles pour tables H75 avec base magnétique • Subida cables de plástico para H75 con base magnética



WxDxH cm	Finish	Kg	m ³	pcs
0 x 0 x 0	9K	1	0.001	1

F90CD006

Salitacavi in plastica per H105 con base magnetica o piastra a terra (fissaggio sottopiano con viti da legno) • Plastic cable riser for H105 tables, with magnetic base or ground plate (Under-desk fastening with wood screws) • Vertikale Kabelführung für H105 mit Magnetfuß oder Bodenplatte (Untertischbefestigung mit Holzschrauben) • Goulotte pour remontée des câbles en plastique pour tables H105, avec base magnétique ou plaque au sol (fixation sous le plateau avec vis à bois) • Subida cables de plástico para H105 con base magnética o placa a tierra (fijación debajo del tablero con tornillos para madera)

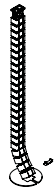

WxDxH cm	Finish	Kg	m ³	pcs
0 x 0 x 0	9K	1	0.001	1

F70AC006

Set di 4 staffe di collegamento • Set of 4 linking brackets • Satz mit 4 Verbindungsbügeln mit Nockenhebel • Jeu de 4 étriers de liaison avec levier à came • Set de 4 abrazaderas de unión con palanca de leva

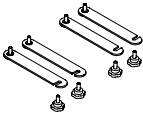

WxDxH cm	Finish	Kg	m ³	pcs
0 x 0 x 0	6E	0.5	0.001	1

F90AC080

Multipresa a incasso 3 x UK + 2 USB • Built-in socket 3 x UK + 2 USB • Einsetzbare Mehrfachsteckdose 3 x UK + 2 USB • Multiprise encastrée 3 x UK + 2 USB • Regleta de enchufes empotrada 3 x UK + 2 USB

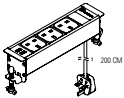

WxDxH cm	Finish	Kg	m ³	pcs
0 x 0 x 0	7K	1	0.001	1

Varianti / Variants / Varianten / Variantes / Variantes

1. Foratura del piano, se non già prevista / Drilling on the top, if not already provided / Bohrlloch in der Platte, falls nicht bereits vorgesehen / Perçage du plateau, si ce n'est pas déjà prévu / Perforación del tablero, si no está ya prevista:

F90AC088

Multipresa a incasso 2.0 (3 x UNEL + 2 USB 5V) • Built-in multisocket 2.0 (3 x UNEL + 2 USB 5V) • Einsetzbare Mehrfachsteckdose 2.0 (3 x UNEL + 2 USB 5V) • Multiprise encastrée 2.0 (3 x UNEL + 2 USB 5V) • Regleta de enchufes empotrable 2.0 (3 x UNEL + 2 USB 5V)

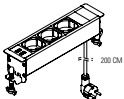

WxDxH cm	Finish	Kg	m ³	pcs
0 x 0 x 0	9K 9W	2	0.003	1

Varianti / Variants / Varianten / Variantes / Variantes

1. Foratura del piano, se non già prevista / Drilling on the top, if not already provided / Bohrlloch in der Platte, falls nicht bereits vorgesehen / Perçage du plateau, si ce n'est pas déjà prévu / Perforación del tablero, si no está ya prevista:

F90DW002

Cassetto sottopiano in metallo (DX/SX) • Under-desk metal drawer (RH/LH) • Untertisch-Metallschublade (RS/LS) • Tiroir sous le plateau en métal (D/G) • Cajón de metal debajo del tablero (dcho./izdo.)

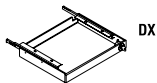

WxDxH cm	Finish	Kg	m ³	pcs
35 x 23 x 4	6G 6K 6W	1	0.012	1

Varianti / Variants / Varianten / Variantes / Variantes

1. Foratura per cassetto, se non già prevista / Drilling for the drawer, if not already provided / Bohrung für Schublade, falls nicht bereits vorgesehen / Perçage pour le tiroir, si ce n'est pas déjà prévu / Perforación para el cajón, si no está ya prevista:

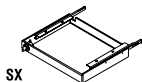

Storage cabinets

Contentori / Schränke / Armoires / Armarios

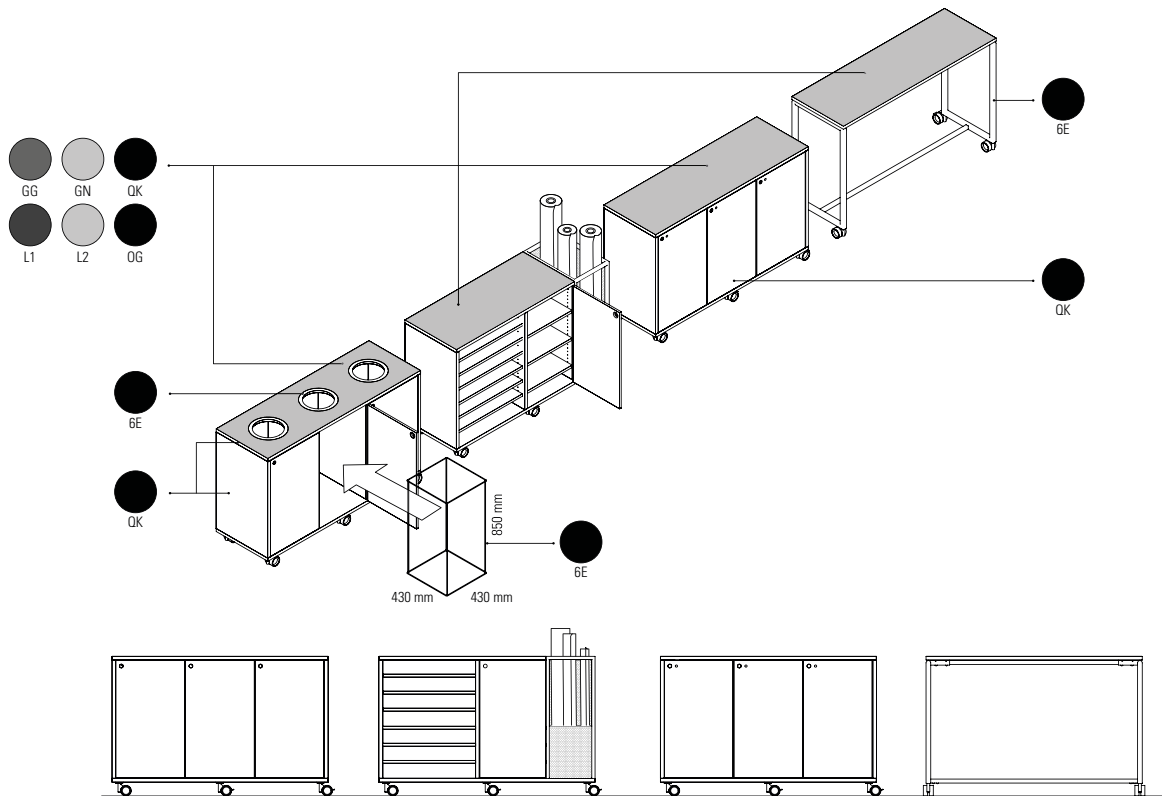

Sono disponibili tre tipologie di contenitori: • il modulo per l'archiviazione dei progetti (Project Storage) • il modulo per la raccolta differenziata (Bins) • il modulo con ante dotate di serratura (Confidential). Il modulo per l'archiviazione dei progetti prevede una sezione a giorno ospitante 6 ripiani riposizionabili lungo il sistema di fori a cremagliera sui fianchi del mobile, una sezione di contenimento con 3 ripiani, chiusa da una porta battente cieca senza serratura e una sezione di raccolta rotoli delimitata da una lamiera forata verniciata nera. Il modulo "Bins" prevede tre vani suddivisi da due fianchi interni e chiusi da porte battenti senza serratura. Il cappello di questo modulo è caratterizzato da tre asole, posizionate al centro di ogni vano, protette da una ghiera in acciaio verniciato nero incassata a filo, per resistere ad un uso intensivo del contenitore. All'interno di ogni vano c'è un cestello in filo metallico removibile su cui fissare il sacco in nylon adeguato. Il modulo "Confidential" è formato da tre sezioni contenitive ciascuna chiusa da una porta battente cieca con serratura integrata. Tutti i contenitori sono realizzati in pannelli in mdf melaminico bordati neri, mentre il solo cappello può anche essere realizzato in finitura melaminica o in Linoleum. Il solo cappello e fondo hanno spessore 28 mm mentre i rimanenti elementi hanno spessore 18 mm. Tutti i contenitori sono provvisti di un kit da 6 ruote di cui 2 con freno.

There are three different modules of storage available: • the project storage module (Project Storage) • the separate waste collection module (Bins) • the lockers module (Confidential). The Project Storage module has an open-fronted section hosting 6 repositionable shelves along the holes system on the sides of the cabinet, a containment section hosting 3 repositionable shelves and closed by a wooden hinged door without lock, and a paper-roll collection section bounded by a black painted perforated metal sheet. The Bins module has three containment sections divided by two internal sides and closed with wooden hinged doors without lock. The top of the module is characterized by three rounded cutoffs strengthened by a perimetric black painted steel rings, positioned in the center of each of the three sections, to facilitate wasteworting. Inside each compartment there is a removable metal wire cable rack on which the appropriate nylon bag can be attached. The Confidential module consists of three closed storage sections, each with a single wooden hinged door integrated with lock. All storage units are made of black edged melamine MDF panels, while only the top can be made in a different melamine finish or Linoleum. The top and bottom panels are 28-mm thick, while the remaining elements are 18-mm thick. Each unit is equipped with a kit of 6 wheels, 2 of which with brakes.

Es gibt drei Schrankvarianten: • Modul für die Archivierung von Projektunterlagen (Project Storage) • Modul für getrennte Müllsammlung (Bins) • Modul mit Türen inklusive Sperrung (Confidential). Das Modul für die Archivierung von Projektunterlagen besteht aus einem offenen Abteil mit 6 verstellbaren Fachböden, die an den Seitenwänden des Möbels in einer Zahnschiene einhängbar sind, einem Abteil mit 3 Fachböden, mit Volltür, ohne Sperrung, und einem Abteil für Zeichnungsrollen, das mit einem schwarz lackierten Lochblech begrenzt ist. Das Modul „Bins“ besteht aus 3 Abteilen, die im Innenraum durch zwei Wände getrennt sind, mit Türen ohne Sperrung. Die Abdeckung ist in der Mitte jedes Abteils mit einem ovalen Ausschnitt versehen, alle mit einer bündig eingesetzten, umlaufenden Kantenabdeckung aus schwarz lackiertem Stahl ausgestattet, um auch bei intensiver Nutzung geschützt zu sein. Jedes Abteil ist mit einem ovalen Metalldrahtkorb zur Befestigung der entsprechenden Nylontüten versehen. Das Modul „Confidential“ besteht aus drei Abteilen mit jeweils einer Volltür und eingebauter Sperrung. Alle Schrankelemente bestehen aus melaminharzbeschichteten MDF Platten mit schwarzen Kanten; nur die Abdeckung kann auch in einer anderen Melaminfarbe oder aus Linoleum gefertigt sein. Nur Abdeckung und Boden sind 28 mm stark, die übrigen Elemente sind 18 mm dick. Alle Schrankelemente sind mit einer Garnitur aus 6 Rollen versehen, davon 2 mit Bremsen.

Il existe trois variantes d'armoires : • le module pour le stockage des projets (Project Storage) • le module pour la collecte sélective des déchets (Bins) • le module avec portes avec serrure (Confidential). Le module de stockage des projets dispose d'une section ouverte avec 6 étagères mobiles se fixant le long du système de percements sur les côtés du meuble, d'une section fermée par une porte battante pleine sans serrure, avec 3 étagères et une section de stockage de rouleaux délimitée par une tôle perforée vernie en noir. Le module de collecte sélective des déchets (Bins) prévoit trois sections divisées par deux séparateurs internes et fermées par des portes battantes sans serrure. Le plateau du module présente trois trous, placés au centre de chacune des trois sections avec un bord en acier verni noir résistant à une utilisation intensive. A l'intérieur des 3 sections se trouve un panier en fil métallique, amovible, sur lequel il faudra fixer le sac plastique de dimension adéquate. Le module Confidential comprend trois sections, chacune fermée par une porte battante avec serrure intégrée. Les armoires sont composées de panneaux en MDF mélaminé bordé en noir tandis que le plateau peut être en finition mélaminé ou en linoléum. Le fond et le top sont en panneau MDF de 28 mm d'épaisseur, tandis que tous les autres éléments sont en panneau MDF de 18 mm. Les armoires sont équipées d'un kit de 6 roues, dont 2 avec frein.

Existen tres tipos diferentes de armarios: • el módulo para archivar proyectos (Project Storage) • el módulo para la recogida selectiva (Bins) • el módulo con puertas completas con cerradura (Confidential). El módulo para archivar proyectos tiene una sección abierta que contiene 6 estantes móviles recolocables siguiendo el sistema de perforaciones de cremallera en los costados del armario, una sección de almacenaje con 3 estantes cerrada por una puerta batiente ciega sin cerradura y una sección para guardar los dibujos limitada por un elemento metálico perforado y pintado de negro. El módulo «Bins» tiene tres compartimentos subdivididos por dos lados internos y cerrados con puertas batientes sin cerradura. La tapa de este módulo se caracteriza por tres orificios, ubicados en el centro de cada sección, protegidos por un elemento especial de acero pintado de negro y empotrado a nivel para resistir al uso intensivo. Al interior de cada sección hay una bandeja metálica removible donde poder fijar la bolsa de nylon adecuada. El módulo «Confidential» tiene tres compartimentos de almacenaje, cada uno cerrado con una puerta batiente ciega con cerradura integrada. Todos los armarios están realizados con paneles MDF melaminado rebordados de negro, mientras que solo la tapa puede ser realizada en acabado de melamina o en linóleo. Solo la tapa y el fondo tienen un espesor de 28 mm mientras que los demás elementos son de 18 mm. Todos los armarios disponen de un kit de 6 ruedas, de las cuales 2 con freno.

Storage cabinets

Contentori / Schränke / Armoires / Armarios

F70CBN01

Contentore Project storage • Project storage cabinet • Schrank Project Storage • Meuble Project storage • Armario Project Storage

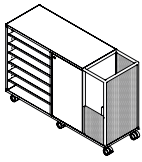

WxDxH cm	Finish	Kg	m ³	pcs
162.5 x 55 x 105	GG GN QK	115	0.938	4
162.5 x 55 x 105	OG	115	0.938	4
162.5 x 55 x 105	L1 L2	115	0.938	4

Varianti / Variants / Varianten / Variantes / Variantes

1. Contentore, escluso il cappello, in / Cabinet, excluding top, in / Schrankelement, mit Ausnahme des Oberteils, in / Armoire finition, sauf le dessus / Armario en . . , excepto la parte superior: **QK**

F70CBN02

Contentore Bins • Bins cabinet • Schrank Bins • Meuble Bins • Armario Bins

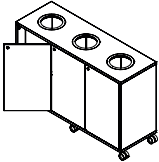

WxDxH cm	Finish	Kg	m ³	pcs
162.5 x 55 x 105	GG GN QK	105	0.938	1
162.5 x 55 x 105	OG	105	0.938	1
162.5 x 55 x 105	L1 L2	105	0.938	1

Varianti / Variants / Varianten / Variantes / Variantes

1. Contentore, escluso il cappello, in / Cabinet, excluding top, in / Schrankelement, mit Ausnahme des Oberteils, in / Armoire finition, sauf le dessus / Armario en . . , excepto la parte superior: **QK**

F70CBN03

Contentore Confidential • Confidential cabinet • Schrank Confidential • Meuble Confidential • Armario Confidential



WxDxH cm	Finish	Kg	m ³	pcs
162.5 x 55 x 105	GG GN QK	105	0.938	4
162.5 x 55 x 105	OG	105	0.938	4
162.5 x 55 x 105	L1 L2	105	0.938	4

Varianti / Variants / Varianten / Variantes / Variantes

1. Contentore, escluso il cappello, in / Cabinet, excluding top, in / Schrankelement, mit Ausnahme des Oberteils, in / Armoire finition, sauf le dessus / Armario en . . , excepto la parte superior: **QK**

Mobile board and pinboards

Lavagna mobile e bacheche / Bewegliche Wandtafeln und Pinnwände / Tableau mobile et tableaux d'affichage / Pizarra móvil y tablonces de anuncios

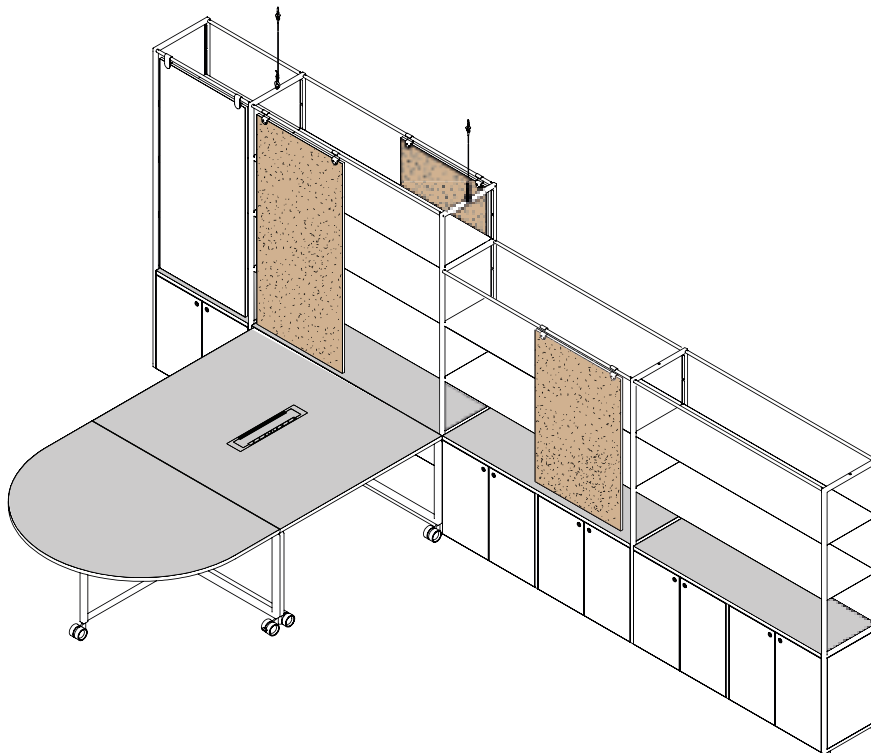
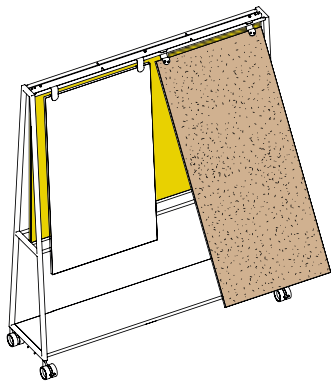

La lavagna mobile (Mobile board) si caratterizza di una struttura in tubi di acciaio verniciati a polveri nere goffrate la cui sezione è in parte quadrata e in parte tonda. Poggia su 5 ruote di cui 2 con il freno. Ha un cestello/ripiano in lamiera forata al livello inferiore per l'appoggio di borse, zaini o altri oggetti personali voluminosi. Il cestello intermedio è invece realizzato in lamiera piena, dove si possono appoggiare puntine, pennarelli, cancellino o altri accessori. Tra il cestello per appoggiare le penne e la struttura a tubi saldati in cima, viene fissato il pannello intermedio, in anima di multistrato rivestito su entrambi i lati, prima in sughero e poi, esteriormente, in tessuto. Questo pannello è pinnabile, ovvero si può utilizzare come se fosse una bachecha, appuntandoci dei fogli grazie a delle puntine metalliche, sia sul fronte che sul retro. Da un tocco di colore importante a tutta la stanza in quanto tale, ha anche un discreto potere fonoassorbente. Sui tubi superiori è possibile appendere le pinboard, 2 per ogni lato. Le pinboards sono realizzate con un sandwich speciale sviluppato ad hoc che permette di ottenere un pannello leggero, ma anche molto rigido. Da un lato presentano una superficie in sughero pinnabile, mentre sul retro sono realizzate con un laminato bianco riscrivibile. Le pinboards vengono completate con l'applicazione di un bordo in ABS nero che permette una presa sicura e priva di spigoli taglienti, oltre ad un appoggio resistente agli urti. Le pinboards, grazie ai loro ganci, possono essere fissate alla mobile board, alle librerie o al set di tubi per il fissaggio a muro, sia dal lato del sughero, sia dal lato del laminato riscrivibile.

The mobile whiteboard features an embossed, powder-coated tubular steel structure, with a cross-section that is partly square and partly round. It stands on five casters, two of which feature brakes. At its foot is a perforated metal tray/shelf to hold bags, backpacks or other bulky personal items. The intermediate tray in full sheet metal can be used to store thumb tacks, board markers and erasers and other accessories. Between the marker tray and the welded tubular structure at the top is an intermediate panel, with a plywood core and a layer of cork on both sides, covered with fabric. This panel is pinnable, and can be used as a message board, using thumb tacks to pin papers to both the front and back of the board. It adds that all-important touch of colour to the entire room, with a fabric covering that also offers a fair bit of sound absorbency. The upper tubular bars can be used to hang two further pinboards on each side. The pinboards are made using a sandwich of materials specially developed to give a lightweight yet very rigid panel. On one side the outer surface is in pinnable cork, while on the rear is a layer of writable white laminate. The pinboards are completed with black ABS edging to provide good grip with no sharp corners, as well as protection in case of knocks and blows. The pinboards feature hooks with which to attach to the mobile board, the bookcases or set of wall-fastening tubes, both on the cork side and on the write-andwipe laminated side

Die bewegliche Wandtafel (Mobile board) hat eine Stahlrohrstruktur, pulverlackiert schwarz mit Prägeeffekt, die einen teils quadratischen und teils runden Querschnitt aufweist. Sie stützt sich auf 5 Rollen, davon 2 mit Bremse. Hat auf der unteren Ebene einen Korb/Ablage aus Lochblech für Taschen, Rucksäcke und andere größere persönliche Gegenstände. Der mittlere Korb ist aus Blech, nicht gelocht, und dient der Aufbewahrung von Reißzwecken, Filzstiften, Tafelschwamm und sonstigem Zubehör. Zwischen diesem Ablagekorb und der oberen Struktur aus verschweißten Rohren wird ein Zwischenpaneel befestigt, bestehend aus einem Schichtholz Kern, der beidseitig zuerst mit Kork beschichtet und dann außen mit Stoff überzogen ist. Dieses Paneel kann wie eine Pinnwand verwendet werden, das heißt, Memos können beidseitig durch Reißzwecken befestigt werden. Der Stoffbezug setzt nicht nur attraktive farbliche Akzente in den Raum, sondern sorgt auch für eine gewisse Schalldämmung. Auf der oberen Rohrstruktur können auf jeder Seite 2 Pinboards eingehängt werden. Diese Pinboards bestehen aus mehreren Schichten und wurden speziell entwickelt, um ein leichtes, aber auch sehr steifes Paneel zu erhalten. Eine Seite ist mit Kork beschichtet und pinnbar, die Rückseite ist aus weißem Laminat und mehrfach beschreibbar. Die Pinboards sind mit schwarzen ABS-Profilen eingefasst, um die Hände vor scharfen Kanten zu schützen und eine stoßfeste Auflage zu garantieren. Die Pinboards können mit ihren Haken an der Wandtafel, im Bücherregal oder an einem Set von Rohren zur Befestigung an der Wand eingehängt werden, sowohl auf der Korkseite als auch auf der mehrfach beschreibbaren Laminatseite.

Le tableau mobile (Mobile Board) est caractérisé par une structure en tube d'acier peinte avec des poudres gaufrées noires dont la section est en partie carrée et en partie ronde. Il repose sur 5 roues, dont 2 avec frein. Il est doté d'un panier/étagère en tôle perforée au niveau inférieur pour y poser des sacs ou d'autres objets personnels volumineux. Le panier intermédiaire est en tôle pleine et peut accueillir des épingles, des marqueurs, des effaceurs ou d'autres accessoires. Entre le panier sur lequel poser les stylos et la structure en tube soudée en haut, on fixe le panneau intermédiaire, ayant une âme en multiplis revêtu en liège des deux côtés, puis extérieurement en tissu. Ce panneau est pinnable, pouvant être utilisé des deux côtés pour l'affichage de feuilles avec des punaises métalliques. Il donne une touche de couleur importante à toute la pièce grâce au tissu qui possède aussi un certain pouvoir d'absorption acoustique. Sur les tubes supérieurs, il est possible de suspendre les tableaux pinnables (Pin Board), 2 de chaque côté. Ils sont fabriqués avec un sandwich spécial développé ad hoc qui permet d'obtenir un panneau léger mais également très rigide. Un côté présente du liège pinnable tandis que l'autre côté est réalisé en stratifié blanc effaçable. Un chant en ABS noir permet une prise en main sûre sans bords tranchants, ainsi qu'un support résistant aux impacts. À travers ses crochets, le tableau pinnable peut être fixé au tableau mobile, aux bibliothèques ou aux tubes d'accrochage au mur, aussi bien du côté du liège que du côté du stratifié effaçable.

La pizarra móvil (Mobile board) se caracteriza por una estructura en tubos de acero pintados con polvo negro gofrado, cuya sección es en parte cuadrada y en parte redonda. Se apoya sobre 5 ruedas, de las cuales 2 con freno. Se completa con una bandeja/estante de chapa perforada en la parte inferior para apoyar bolsos, mochilas u otros objetos personales voluminosos. La bandeja intermedia está hecha con chapa no perforada para colocar chinchetas, rotuladores, gomas de borrar u otros accesorios. Entre la bandeja donde se apoyan los lápices y la estructura de tubos soldados en la parte superior, se fija un panel intermedio, con núcleo estratificado recubierto sobre ambos lados, primero con corcho y en la parte externa con tela. Este panel se puede pinchar, es decir, se puede usar como un tablón de anuncios, apuntando hojas con chinchetas metálicas tanto en el frente como en la parte posterior. Da un toque de color importante a toda la habitación gracias a la superficie en tela que, como tal, también tiene un discreto poder absorbente de los ruidos. En los tubos superiores es posible colgar los tablonces móviles, 2 por cada lado. Los tablonces están realizados como panel sandwich especial estudiado específicamente, ligero y rígido al mismo tiempo. La superficie de un lado es de corcho pinchable, mientras que la superficie de la parte trasera es de laminado blanco para poder escribir. Los tablonces se completan con la aplicación de un borde de ABS negro que permite un agarre seguro sin aristas afiladas, así como un apoyo resistente a los golpes. Los tablonces se completan con ganchos que se pueden fijar a la pizarra móvil, a las librerías o a los juegos de tubos para la fijación en la pared, tanto del lado del corcho como del laminado.

Mobile board and pinboards

Lavagna mobile e bacheche / Bewegliche Wandtafeln und Pinnwände / Tableau mobile et tableaux d'affichage / Pizarra móvil y tablonces de anuncios

F70PB001

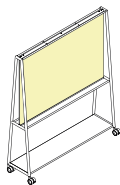

Lavagna su ruote con pannello intermedio pinnabile rivestito in tessuto • Mobile board on casters with middle pinnable panel upholstered in fabric • Whiteboard auf Rollen mit pinnbarer Zwischenplatte, stoffbezogen • Tableau sur roulettes avec panneau central punaisable revêtu en tissu • Pizarra sobre ruedas y con panel intermedio pinchable tapizado en tela

WxDxH cm	Finish	Kg	m ³	pcs
167.5 x 42.7 x 199.2	Cat.C	86	1.318	7

Varianti / Variants / Varianten / Variantes / Variantes

1. Base verniciata / Painted base / Lackiertes Untergestell / Piètement laqué / Base pintada: 6E

F70PB002



Lavagna su ruote con pannello intermedio in laminato riscrivibile • Mobile board on casters with middle panel in whiteboard laminate • Whiteboard auf Rollen mit wiederbeschreibbarer, laminiertes Zwischenplatte • Tableau sur roulettes avec panneau intermédiaire en laminé pour écriture effaçable • Pizarra sobre ruedas y con panel intermedio laminado para escribir

WxDxH cm	Finish	Kg	m ³	pcs
167.5 x 42.7 x 199.2	BU	90	1.318	7

Varianti / Variants / Varianten / Variantes / Variantes

1. Base verniciata / Painted base / Lackiertes Untergestell / Piètement laqué / Base pintada: 6E

Utilizzare solo pennarelli per lavagne bianche cancellabili a secco. • Use only dry-erase whiteboard markers. • Nur trocken abwischbare Whiteboard-Marker verwenden • Utiliser uniquement des marqueurs pour tableau blanc effaçables à sec. • Utilizar solo marcadores aptos para pizarras blancas con borrado seco

F70DPP01

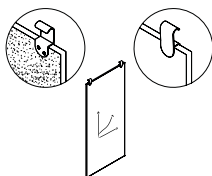

Pinboard con un lato in sughero e uno in laminato riscrivibile, con ganci, per libreria H240 cm • Pinboard with one side in cork and one in whiteboard laminate, with hooks for attachment to H240 cm bookcase • Pinnwand mit einer Seite aus Kork und einer Seite aus wiederbeschreibbarem Laminat, mit Haken, für Bücherregal H240 cm • Panneau d'affichage avec un côté en liège et un côté en stratifié pour écriture effaçable, avec crochets, pour bibliothèque H240 cm • Tablero de anuncios con un lado de corcho y el otro en laminado para escribir, con ganchos, para la librería H240 cm

WxDxH cm	Finish	Kg	m ³	pcs
74 x 1.8 x 161.9		13	0.140	2

Utilizzare solo pennarelli per lavagne bianche cancellabili a secco. • Use only dry-erase whiteboard markers. • Nur trocken abwischbare Whiteboard-Marker verwenden • Utiliser uniquement des marqueurs pour tableau blanc effaçables à sec. • Utilizar solo marcadores aptos para pizarras blancas con borrado seco

F70DPP03

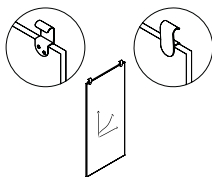

Pinboard con 2 lati in laminato riscrivibile, con ganci, per libreria H240 cm • Pinboard with both sides in whiteboard laminate, with hooks for attachment to H240 cm bookcases • Pinnwand mit 2 Seiten aus wiederbeschreibbarem Laminat, mit Haken, für Bücherregal H240 cm • Panneau d'affichage avec 2 côtés en stratifié pour écriture effaçable, avec crochets, pour bibliothèque H240 cm • Tablero de anuncios con 2 lados en laminado para escribir, con ganchos, para la librería de H240 cm

WxDxH cm	Finish	Kg	m ³	pcs
74 x 1.8 x 161.9		13	0.140	2

Utilizzare solo pennarelli per lavagne bianche cancellabili a secco. • Use only dry-erase whiteboard markers. • Nur trocken abwischbare Whiteboard-Marker verwenden • Utiliser uniquement des marqueurs pour tableau blanc effaçables à sec. • Utilizar solo marcadores aptos para pizarras blancas con borrado seco

F70DPP04

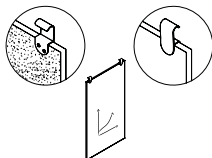

Pinboard con un lato in sughero e uno in laminato riscrivibile, con ganci, per libreria H200 cm • Pinboard with one side in cork and one in whiteboard laminate, with hooks for attachment to H200 cm bookcases • Pinnwand mit einer Seite aus Kork und einer Seite aus wiederbeschreibbarem Laminat, mit Haken, für Bücherregal H200 cm • Panneau d'affichage avec un côté en liège et un côté en stratifié pour écriture effaçable, avec crochets, pour bibliothèque H200 cm • Tablero de anuncios con un lado de corcho y el otro en laminado para escribir, con ganchos, para la librería H200 cm

WxDxH cm	Finish	Kg	m ³	pcs
74 x 1.8 x 121.9		11	0.110	2

Utilizzare solo pennarelli per lavagne bianche cancellabili a secco. • Use only dry-erase whiteboard markers. • Nur trocken abwischbare Whiteboard-Marker verwenden • Utiliser uniquement des marqueurs pour tableau blanc effaçables à sec. • Utilizar solo marcadores aptos para pizarras blancas con borrado seco

F70DPP05

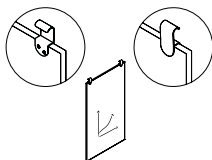

Pinboard con 2 lati in laminato riscrivibile, con ganci, per libreria H200 cm • Pinboard with both sides in whiteboard laminate, with hooks for attachment to H200 cm bookcases • Pinnwand mit 2 Seiten aus wiederbeschreibbarem Laminat, mit Haken, für Bücherregal H200 cm • Panneau d'affichage avec 2 côtés en stratifié pour écriture effaçable, avec crochets, pour bibliothèque H200 cm • Tablero de anuncios con 2 lados en laminado para escribir, con ganchos, para la librería de H200 cm

WxDxH cm	Finish	Kg	m ³	pcs
74 x 1.8 x 121.9		11	0.110	2

Utilizzare solo pennarelli per lavagne bianche cancellabili a secco. • Use only dry-erase whiteboard markers. • Nur trocken abwischbare Whiteboard-Marker verwenden • Utiliser uniquement des marqueurs pour tableau blanc effaçables à sec. • Utilizar solo marcadores aptos para pizarras blancas con borrado seco

F70AC027

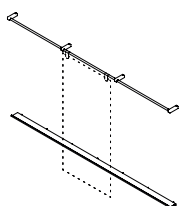

Set di 3 tubi per appendimento delle lavagne a muro • Set of 3 tubes for hanging the pinboards to the wall • Set mit 3 Rohren zum Aufhängen der Pinnwand an der Wand • Jeu de 3 tubes pour accrocher les tableaux au mur • Set de 3 tubos para colgar los tableros de anuncios en la pared

WxDxH cm	Finish	Kg	m ³	pcs
252 x 12.5 x 3	6E	10	0.020	1

Ferramenta per il fissaggio al muro in calcestruzzo incluso • Hardware for concrete wall anchoring included. • Befestigungsteile zur Befestigung an der Betonwand mit inbegriffen • Quincaillerie à fixer au mur en béton incluse • Herrajes para fijación en pared de hormigón incluidos

Sample compositions

Esempi di composizioni / Zusammenstellungsbeispiele / Exemples de compositions / Ejemplos de composiciones

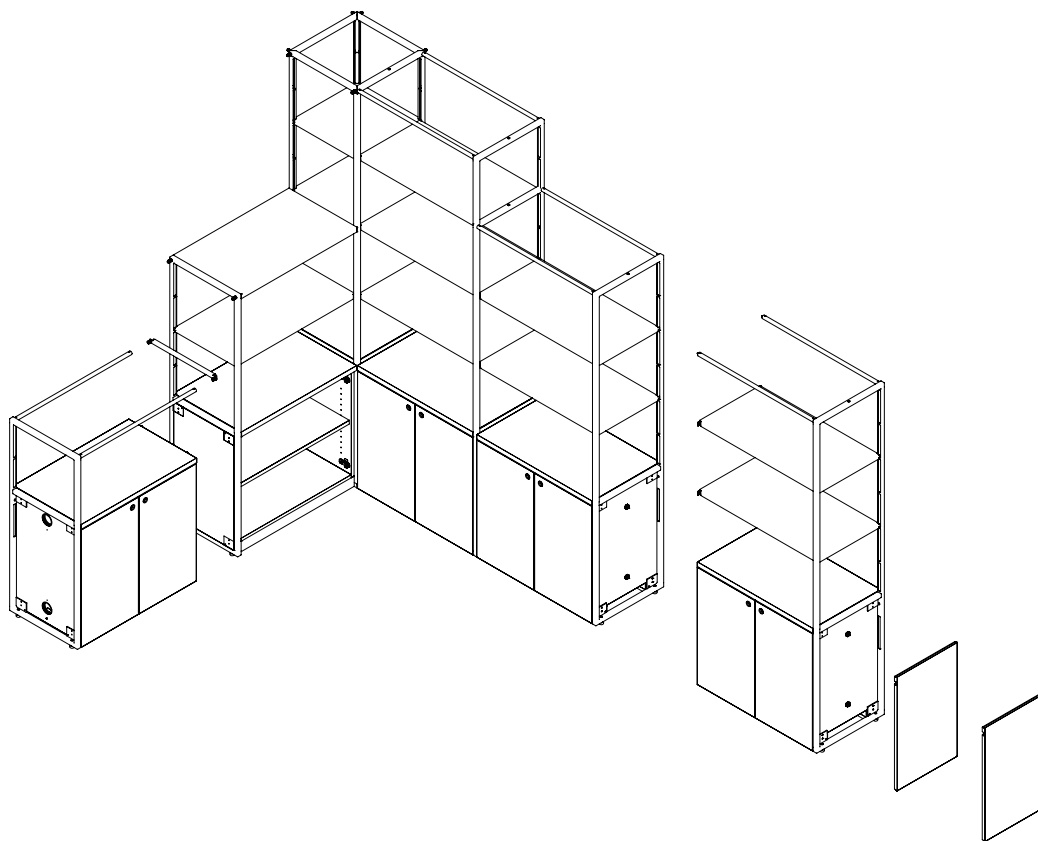

La collezione Atelier si compone di 3 moduli libreria: 47, 80 e 162,5 cm. La combinazione di questi moduli dà vita ad infinite possibili combinazioni. Ogni modulo è disponibile in varie altezze e può essere configurato con ante sia sul fronte che sul retro oppure con ante solo sul fronte e schiena fissa sul retro. Alla base del contenitore, sotto il fondo si nascondono delle lamiere piegate che permettono un'agile gestione dei cablaggi. Tutti i frame H> di 160 sono dotati di kit per l'aggancio di sicurezza al soffitto. Ogni modulo libreria deve essere completato con una coppia tubi o un ripiano all'ultimo livello. Per ordinare dei moduli libreria con LED si prega di utilizzare i codici specifici. Non è possibile realizzare degli speciali su questi articoli. Avvertenze sulla sicurezza: Ogni modulo libreria H>160 cm è completo di almeno un kit per il fissaggio a soffitto/muro. Il kit non contiene le viti di fissaggio a muro. Si consiglia di scegliere accuratamente la tipologia di viti e tasselli a seconda della tipologia di muro a cui ci si desidera fissare. Si consiglia di posizionare gli oggetti più pesanti nei ripiani inferiori. NON arrampicarsi o appendersi alla struttura della libreria.

The Atelier collection consists of 3 bookcase modules: W47, W80 cm and W162,5cm. The combination of these modules creates endless solutions. Each module is available in a range of heights and can be configured with both front and back doors, or with front doors only and a fixed back panel. Hidden metal cable trays are located under the bottom of the cabinet to easily manage any cable. Each frame higher than 160 cm is equipped with a kit for fitting the structure to the ceiling for safety reasons. All bookcase modules must be completed with a pair of tubes or a shelf at the top level. To order bookcase modules with LEDs, please use their specific codes. These items are not available in a customized configuration. Safety note Each frame H>160 cm is equipped with a kit for ceiling/wall mounting. The kit does not contain the wall fixing screws. It is recommended to choose carefully the correct type of screws according to the type of wall to which it must be fixed. It is recommended to place the heaviest objects in the lower shelves. Avoid climbing or hanging on the structure of the bookcase.

Die Atelier-Kollektion umfasst 3 Bücherregalmodule: 47 cm, 80 cm und 162,5 cm. Die Kombination dieser Module ermöglicht endlose Lösungen. Jedes Modul ist in verschiedenen Höhen erhältlich und kann mit Türen auf der Vorder- und auf der Rückseite oder mit Türen nur auf der Vorderseite und fixer Rückwand ausgeführt werden. Unten am Schrankelement, unter dem Boden, sind versteckt einige gebogene Bleche untergebracht, die eine einfache Kabelführung ermöglichen. Alle frame H> 160 sind mit einem Bausatz für eine Sicherheitsabhängung an der Decke ausgestattet. Jedes Bücherregal muss mit zwei Rohren oder einem Fachboden auf der obersten Ebene komplettiert werden. Bei der Bestellung von Bücherregalen mit LED bitte die speziellen Artikelnummern verwenden. Für diese Artikel sind keine Spezialausführungen möglich. Sicherheitshinweis Jedes Bücherschrankmodul wird komplett mit einem Bausatz für die Decken-/Wandmontage geliefert. Der Bausatz enthält nicht die Wandbefestigungsschrauben. Es wird empfohlen, die Art der Schrauben und Dübel je nach Art der Wand, an der Sie befestigen möchten, sorgfältig auszuwählen. Es wird empfohlen, die schwersten Gegenstände in die unteren Regale zu legen. Vermeiden Sie es, auf die Struktur des Bücherregals zu klettern oder daran zu hängen.

La collection Atelier comprend 3 modules de bibliothèque : 47 cm, 80 cm et 162,5 cm. La combinaison de ces modules permet de créer des solutions interminables. Chaque module est disponible en plusieurs hauteurs et peut être configuré avec portes à l'avant et à l'arrière ou avec portes uniquement à l'avant et panneau arrière fixe. À la base de l'armoire, sous le fond se trouvent des éléments en tôle pliée qui permettent de gérer facilement les câblages. Tous les frame H>160 sont fournis avec un kit pour la fixation de sécurité au plafond. Chaque module bibliothèque doit être complété par une paire de tubes ou une étagère au dernier niveau. Pour commander des modules bibliothèque avec LED il faut utiliser les codes spécifiques. Il n'est pas possible de réaliser des éléments spéciaux pour ces articles. Remarque de sécurité Chaque module de bibliothèque H>160 est livré avec un kit de montage au plafond ou au mur. Le kit ne contient pas les vis pour fixation murale ou au plafond. Il est recommandé de choisir soigneusement le type de vis et de chevilles en fonction du type de mur auquel on souhaite fixer le meuble. Il est recommandé de placer les objets les plus lourds dans les étagères inférieures. NE PAS grimper ou s'accrocher à la structure de la bibliothèque.

La colección Atelier está compuesta por 3 módulos librerías : 47 cm, 80 cm y 162,5 cm. La combinación de estos módulos crea infinitas soluciones. Cada módulo está disponible en distintas alturas y puede ser configurado con puertas en la parte delantera y trasera o con puertas sólo en la parte delantera y trasera fija en la parte de atrás. En la base del contenedor, debajo del fondo, se ocultan láminas metálicas dobladas para permitir una gestión ágil del cableado. Todos los frame H> de 160 están equipados con un kit de enganche de seguridad al techo. Cada módulo de la estantería debe completarse con un par de tubos o un estante en el último nivel. Para encargar los módulos de librería con luces led utilizar los códigos específicos. No es posible hacer versiones especiales en estos artículos. Indicación de seguridad Cada módulo de librería se completa con un kit para montaje en techo/ pared. El kit no contiene los tornillos de fijación a la pared. Se recomienda elegir cuidadosamente el tipo de tornillos y tacos según el tipo de pared a la que se desea fijar. Se recomienda colocar los objetos más pesados en los estantes inferiores. Evite trepar o colgarse de la estructura de la estantería.

Sample compositions

Esempi di composizioni / Zusammenstellungsbeispiele / Exemples de compositions / Ejemplos de composiciones

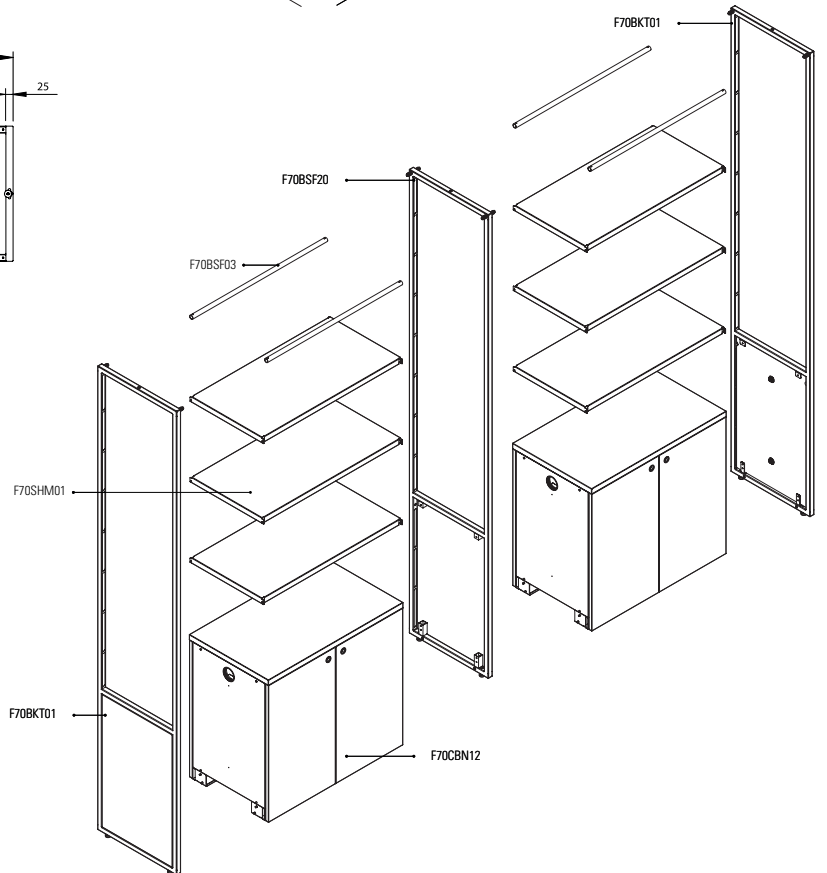
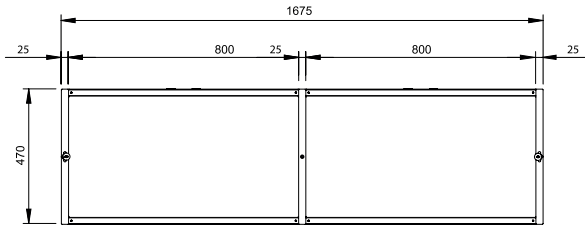
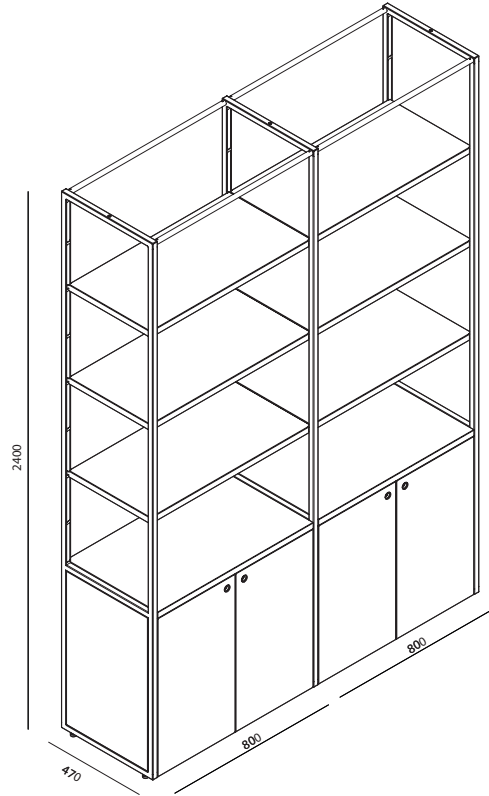
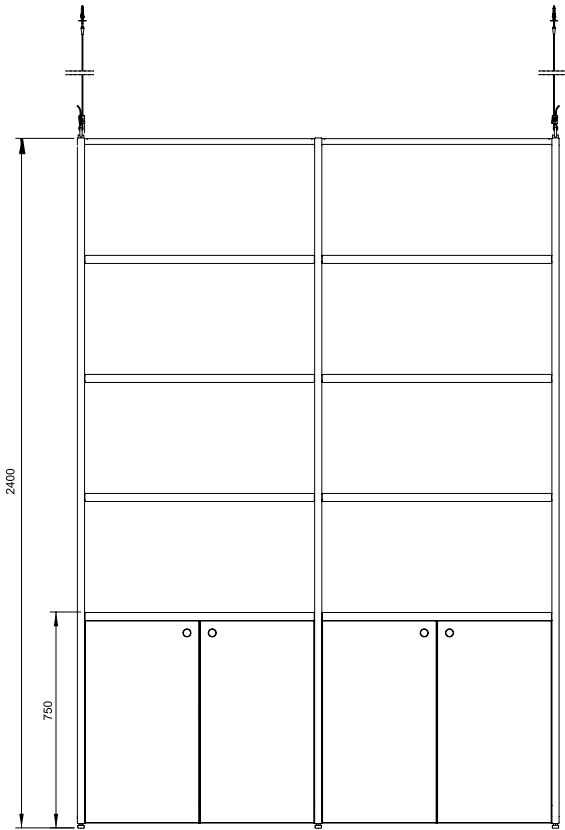

Elements for bookcases

Componenti per libreria / Bestandteile für Bücherregale / Éléments pour les bibliothèques / Componentes para librerías

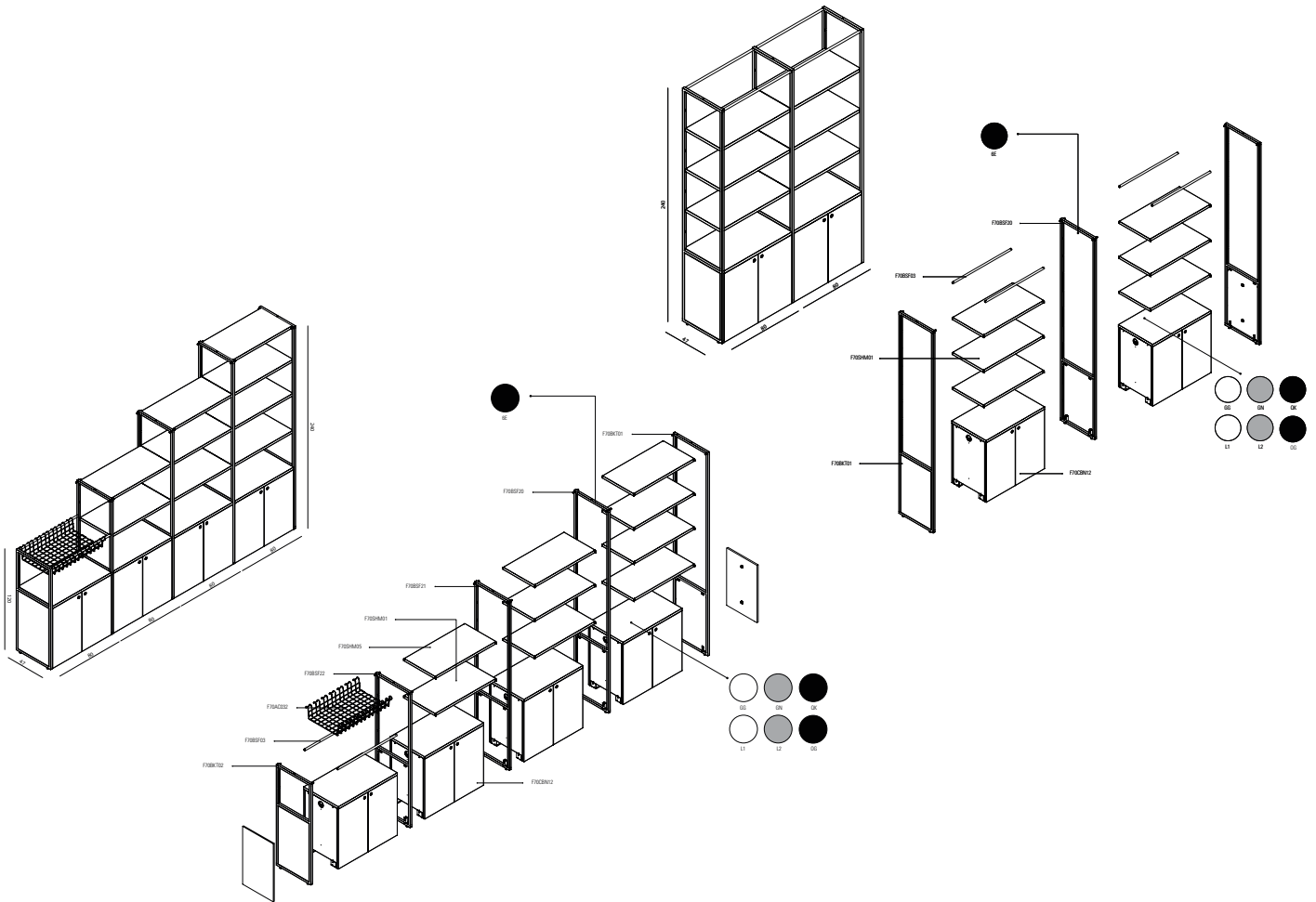

I frame terminali rappresentano le opzioni disponibili per il completamento della configurazione di un tratto di libreria. Il frame terminale, completo di pannello di tamponamento, andrà ordinato della stessa altezza del modulo libreria intermedio a cui si desidera abbinare. La colonna che permette i collegamenti a "T" e a "L" consente di collegare 2 o 3 moduli libreria di partenza o intermedi assieme. La colonna può mettere in connessione anche moduli di diverse altezze, a patto che vengano selezionati gli articoli corretti. Infine, la colonna presenta ripiani fissi e non riposizionabili e non può essere attrezzata con il sistema di illuminazione integrato. Per ordinare dei moduli libreria con LED si prega di utilizzare i codici specifici. Non è possibile realizzare degli speciali su questi articoli. Ogni modulo libreria, va completato con l'articolo desiderato da posizionarsi al livello più alto, sia esso una coppia tubi o un ripiano. Esistono 2 tipologie di ripiano superiore: un ripiano in metallo che permette il collegamento di un modulo basso ad un modulo accostato più alto e un ripiano fisso che viene avvitato tra due frame della stessa altezza sfruttando i fori filettati per la coppia tubi.

End frames are used to complete a bookcase section. When ordering, ensure that the height of the end frame, complete with its finishing side panel, matches the height of the intermediate bookcase module it is to be paired with. By using columns, you can create "T" or "L" configurations. Columns allow you to connect together two or three starting or intermediate bookcase modules. Columns are also useful to join modules of different heights, as long as compatible items are selected. Please note that columns have fixed shelves that cannot be repositioned and cannot be fitted with built-in lighting systems. To order bookcase modules with LEDs, please use their specific codes. These items cannot be manufactured in special configurations. Each bookcase module must be completed with either a pair of tubes or a shelf at the top, according to preference. The range includes two types of top shelf: A metal shelf for the connection of a lower module to a joined, higher module, and a fixed shelf to be screwed between two frames of the same height using the threaded holes for the pair of tubes.

Die Abschlussrahmen sind verfügbare Optionen, um die Konfiguration eines Teils des Bücherregals zu vervollständigen. Der Abschlussrahmen, komplett mit Seitenwand, muss in der gleichen Höhe wie das Zwischenregal bestellt werden, mit dem es verbunden werden soll. Mit der Säule, die eine Tund L-Verbindung ermöglicht, können 2 oder 3 Grund- oder Zwischenmodule zusammen verbunden werden. Mit der Säule können auch Module verschiedener Höhen verbunden werden, aber es müssen die korrekten Artikel ausgewählt werden. Die Säule ist mit fixen Fachböden ausgestattet, die nicht versetzbar sind, und sie kann nicht mit der integrierten Beleuchtung ausgerüstet werden. Bei der Bestellung von Bücherregalen mit LED bitte die speziellen Artikelnummern angeben. Für diese Artikel sind keine Spezialausführungen möglich. Jedes Modul der Bücherregale muss mit dem gewünschten Artikel komplettiert werden, der auf der obersten Ebene anzuordnen ist; das können zwei Rohre oder ein Fachboden sein. Es gibt 2 Arten von oberen Fachböden: ein Fachboden aus Metall, mit dem ein niedriges Modul mit einem höheren Modul verbunden werden kann, und ein fixer Fachboden, der zwischen zwei Rahmen der gleichen Höhe, unter Nutzung der Gewindelöcher der beiden Rohre, verschraubt wird.

Les cadres terminaux représentent les options disponibles pour compléter la configuration d'une portion de bibliothèque. Le cadre terminal, avec panneau de finition, doit être commandé de la même hauteur que le module bibliothèque central auquel on souhaite l'associer. La colonne qui permet les raccords en T et en L permet de raccorder ensemble 2 ou 3 modules bibliothèque de départ ou centraux. La colonne peut raccorder également des modules de hauteurs différentes, à condition de sélectionner les bons articles. Enfin, la colonne présente des étagères fixes, non réglables en hauteur et ne peut pas être équipée du système d'éclairage intégré. Pour commander des modules bibliothèque avec LED il faut utiliser les codes spécifiques. Il n'est pas possible de réaliser des éléments spéciaux pour ces articles. Chaque module bibliothèque doit être complété avec l'article désiré à placer au niveau le plus haut, au choix une paire de tubes ou une étagère. Il existe 2 types d'étagère supérieure : une étagère en métal qui permet de raccorder un module bas à un module plus haut et une étagère fixe qui est vissée entre deux cadres de la même hauteur en utilisant les trous filetés pour la paire de tubes.

Los bastidores terminales representan las opciones disponibles para completar la configuración de un tramo de librería. El bastidor terminal que se completa con el panel de remate, se encarga de la misma altura del módulo de la librería intermedia con la que desea combinarlo. La columna que permite las conexiones en "T" y "L" permite conectar 2 o 3 módulos de la librería inicial o intermedia. La columna también puede unir módulos de diferentes alturas, siempre que se seleccionen los elementos correctos. Por último, la columna tiene estantes fijos y no reposicionables y no puede ser equipada con el sistema de iluminación integrado. Para encargar los módulos de librería con luces led, utilizar los códigos específicos. No es posible hacer versiones especiales en estos artículos. Cada módulo de la librería debe ser completado con el artículo deseado para colocar en el nivel más alto, ya sea un par de tubos o un estante. Hay dos tipos de estante superior: un estante de metal que permite la conexión de un módulo inferior con uno arrimado más alto, y un estante fijo que se atornilla entre dos bastidores de la misma altura utilizando los agujeros roscados para el par de tubos.

Elements for bookcases

Componenti per librerie / Bestandteile für Bücherregale / Éléments pour les bibliothèques / Componentes para librerías

F70BKT01

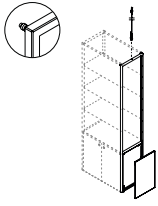

Frame terminale H240 cm con pannello tamponamento esterno • End frame H240 cm with external finishing side panel • Abschlussrahmen H240 cm mit äußerer Abschlusswand • Unité terminale H240 cm avec panneau latéral de finition externe • Armazón terminal H240 cm con panel de remate externo

WxDxH cm	Finish	Kg	m ³	pcs
2.5 x 47 x 240	QK	14	0.163	3

Varianti / Variants / Varianten / Variantes / Variantes

1. Base verniciata / Painted base / Lackiertes Untergestell / Piètement laqué / Base pintada: 6E

Kit per il fissaggio al soffitto incluso. • Kit for ceiling attachment included • Kit zur Befestigung von Bücherschränken an der Decke ist mit inbegriffen • Le Jeu de fixation des bibliothèques au plafond est inclus. • Kit para fijar las librerías al techo está incluido

F70BKT02

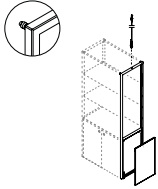

Frame terminale H200 cm con pannello tamponamento esterno • End frame H200 cm with external finishing side panel • Abschlussrahmen H200 cm mit äußerer Abschlusswand • Unité terminale H200 cm avec panneau latéral de finition externe • Armazón terminal H200 cm con panel de remate externo

WxDxH cm	Finish	Kg	m ³	pcs
2.5 x 47 x 200	QK	13	0.138	3

Varianti / Variants / Varianten / Variantes / Variantes

1. Base verniciata / Painted base / Lackiertes Untergestell / Piètement laqué / Base pintada: 6E

Kit per il fissaggio al soffitto incluso. • Kit for ceiling attachment included • Kit zur Befestigung von Bücherschränken an der Decke ist mit inbegriffen • Le Jeu de fixation des bibliothèques au plafond est inclus. • Kit para fijar las librerías al techo está incluido

F70BKT03

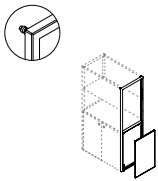

Frame terminale H160 cm con pannello tamponamento esterno • End frame H160 cm with external finishing side panel • Abschlussrahmen H160 cm mit äußerer Abschlusswand • Unité terminale H160 cm avec panneau latéral de finition externe • Armazón terminal H160 cm con panel de remate externo

WxDxH cm	Finish	Kg	m ³	pcs
2.5 x 47 x 160	QK	12	0.118	2

Varianti / Variants / Varianten / Variantes / Variantes

1. Base verniciata / Painted base / Lackiertes Untergestell / Piètement laqué / Base pintada: 6E

F70BKT04

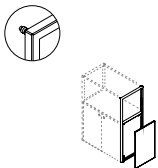

Frame terminale H120 cm con pannello tamponamento esterno • End frame H120 cm with external finishing side panel • Abschlussrahmen H120 cm mit äußerer Abschlusswand • Unité terminale H120 cm avec panneau latéral de finition externe • Armazón terminal H120 cm con panel de remate externo

WxDxH cm	Finish	Kg	m ³	pcs
2.5 x 47 x 120	QK	11	0.098	2

Varianti / Variants / Varianten / Variantes / Variantes

1. Base verniciata / Painted base / Lackiertes Untergestell / Piètement laqué / Base pintada: 6E

F70CBN10

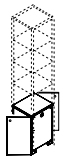

Contenitore L47 cm per libreria, con anta sul fronte e sul retro • L47 storage unit for bookcase, 2 side doors • Schrankelement L47 für Bücherregal, 2 Türen seitlich • Meuble L47 pour bibliothèque, portes à l'avant et à l'arrière • Armario A47 para librería con puerta en la parte delantera y trasera

WxDxH cm	Finish	Kg	m ³	pcs
47 x 47 x 73.4	GG GN QK	34.5	0.197	6
47 x 47 x 73.4	OG	34.5	0.197	6
47 x 47 x 73.4	L1 L2	34.5	0.197	6

F70CBN11

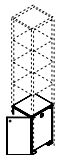

Contenitore L47 cm per libreria, con anta sul fronte e schiena sul retro • L47 storage unit for bookcase, with back panel • Schrankelement L47 für Bücherregal, mit Rückwand • Meuble L47 pour bibliothèque avec porte et panneau arrière • Armario A47 para librería, puerta en la parte delantera y respaldo por detrás

WxDxH cm	Finish	Kg	m ³	pcs
47 x 47 x 73.4	GG GN QK	34.5	0.197	6
47 x 47 x 73.4	OG	34.5	0.197	6
47 x 47 x 73.4	L1 L2	34.5	0.197	6

F70CBN12

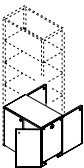

Contenitore L80 cm per libreria, con ante sul fronte e sul retro • L80 storage unit for bookcase, 2 side doors • Schrankelement L80 für Bücherregal, 2 Türen seitlich • Meuble L80 pour bibliothèque, portes à l'avant et à l'arrière • Armario A80 para librería con puerta en la parte delantera y trasera

WxDxH cm	Finish	Kg	m ³	pcs
80 x 47 x 73.4	GG GN QK	57	0.211	6
80 x 47 x 73.4	OG	57	0.211	6
80 x 47 x 73.4	L1 L2	57	0.211	6

Elements for bookcases

Componenti per libreria / Bestandteile für Bücherregale / Éléments pour les bibliothèques / Componentes para librerías

F70CBN13

Contentitore L80 cm per libreria, con ante sul fronte e schiena sul retro • L80 storage unit for bookcase, with back panel • Schrankelement L80 für Bücherregal, mit Rückwand • Meuble L80 pour bibliothèque avec porte et panneau arrière • Armario A80 para librería, puerta en la parte delantera y respaldo por detrás

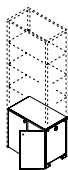

WxDxH cm	Finish	Kg	m ³	pcs
80 x 47 x 73.4	GG GN QK	57	0.211	6
80 x 47 x 73.4	OG	57	0.211	6
80 x 47 x 73.4	L1 L2	57	0.211	6

F70CBN14

Contentitore L162,5 cm per libreria, con ante sul fronte e sul retro • L1625 storage unit for bookcase, 2 side doors • Schrankelement L1625 für Bücherregal, 2 Türen seitlich • Meuble L1625 pour bibliothèque, portes à l'avant et à l'arrière • Armario A162,5 para librería con puerta en la parte delantera y trasera

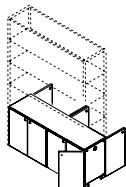

WxDxH cm	Finish	Kg	m ³	pcs
162.5 x 47 x 73.4	GG GN QK	82	0.400	12
162.5 x 47 x 73.4	OG	82	0.400	12
162.5 x 47 x 73.4	L1 L2	82	0.400	12

F70CBN15

Contentitore L162,5 cm per libreria, con ante sul fronte e schiena sul retro • L1625 storage unit for bookcase, with back panel • Schrankelement L1625 für Bücherregal, mit Rückwand • Meuble L1625 pour bibliothèque avec porte et panneau arrière • Armario A162,5 para librería, puerta en la parte delantera y respaldo por detrás

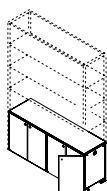

WxDxH cm	Finish	Kg	m ³	pcs
162.5 x 47 x 73.4	GG GN QK	82	0.400	12
162.5 x 47 x 73.4	OG	82	0.400	12
162.5 x 47 x 73.4	L1 L2	82	0.400	12

F70BSF20

Frame intermedio H240 cm • Intermediate frame, H240 cm • Zwischenrahmen H240 cm • Châssis intermédiaire H240 cm • Armazón intermedio H240 cm

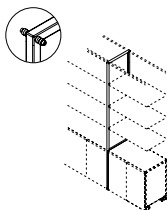

WxDxH cm	Finish	Kg	m ³	pcs
0 x 0 x 240	6E	9	0.150	1

F70BSF21

Frame intermedio H200 cm • Intermediate frame, H200 cm • Zwischenrahmen H200 cm • Châssis intermédiaire H200 cm • Armazón intermedio H200 cm

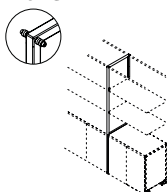

WxDxH cm	Finish	Kg	m ³	pcs
0 x 0 x 200	6E	8	0.100	1

F70BSF22

Frame intermedio H160 cm • Intermediate frame, H160 cm • Zwischenrahmen H160 cm • Châssis intermédiaire H160 cm • Armazón intermedio H160 cm

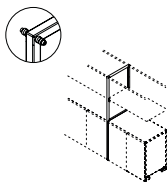

WxDxH cm	Finish	Kg	m ³	pcs
0 x 0 x 160	6E	7	0.080	1

F70BSF23

Frame intermedio H120 cm • Intermediate frame, H120 cm • Zwischenrahmen H120 cm • Châssis intermédiaire H120 cm • Armazón intermedio H120 cm

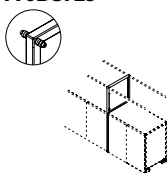

WxDxH cm	Finish	Kg	m ³	pcs
0 x 0 x 120	6E	6	0.060	1

Elements for bookcases

Componenti per librerie / Bestandteile für Bücherregale / Éléments pour les bibliothèques / Componentes para librerías

F70BKT00

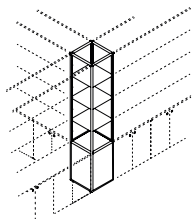

Modulo colonna H240 cm per collegamenti a "T" o a "L" • H240 cm column for L- or T-joints • H240 cm Säule für L- oder T-Verbindungen • Colonne H240 cm pour liaison en L ou en T • Módulo columna H240 cm para conexiones en «T» o «L»

WxDxH cm	Finish	Kg	m ³	pcs
47 x 47 x 240	GG GN QK	42	0.600	4
47 x 47 x 240	OG	42	0.600	4
47 x 47 x 240	L1 L2	42	0.600	4

Varianti / Variants / Varianten / Variantes / Variantes

1. Base verniciata / Painted base / Lackiertes Untergestell / Piètement laqué / Base pintada: 6E

Compatible solo con libreria senza LED • Suitable for use with bookcases without LEDs • Nur kompatibel mit Bücherregalen ohne LEDs • Compatible uniquement avec les bibliothèques sans LED • Compatible sólo con librerías sin led

F70SHM03



Ripiano metallico per modulo L470mm • Metal shelf for W470 mm module • Metallablage für Modul L470 mm • Tablette métallique pour module L470 mm • Estante metálico para módulo A470 mm

WxDxH cm	Finish	Kg	m ³	pcs
47 x 42 x 2.7	6E	5	0.014	1

Kit LED F70AC031 non incluso. Carico massimo consigliato 15 Kg/ml. • LED Kit F70AC031 not included. Maximum recommended load 15 Kg/ml. • LED-Kit F70AC031 nicht enthalten. Empfohlene Höchstlast 15 kg/ml. • Kit LED F70AC031 non inclus. Charge maximale recommandée 15 Kg/ml. • Kit LED F70AC031 no incluido. Carga máxima recomendada 15 Kg/ml.

F70SHM01



Ripiano metallico per modulo L800 mm • Metal shelf for W800 mm module • Metallablage für Modul L800 mm • Tablette métallique pour module L800 mm • Estante metálico para módulo A800 mm

WxDxH cm	Finish	Kg	m ³	pcs
82.4 x 42 x 2.7	6E	6	0.026	1

Kit LED F70AC029 non incluso. Carico massimo consigliato 15 Kg/ml. • LED Kit F70AC031 not included. Maximum recommended load 15 Kg/ml. • LED-Kit F70AC031 nicht enthalten. Empfohlene Höchstlast 15 kg/ml. • Kit LED F70AC031 non inclus. Charge maximale recommandée 15 Kg/ml. • Kit LED F70AC031 no incluido. Carga máxima recomendada 15 Kg/ml.

F70SHM02



Ripiano metallico per modulo L1625mm • Metal shelf for W1625mm module • Metallablage für Modul L1625 mm • Tablette métallique pour module L1625 mm • Estante metálico para módulo A1625 mm

WxDxH cm	Finish	Kg	m ³	pcs
162.5 x 42 x 2.7	6E	12	0.050	1

Kit LED F70AC030 non incluso. Carico massimo consigliato 15 Kg. • LED Kit F70AC031 not included. Maximum recommended load 15 Kg/ml. • LED-Kit F70AC031 nicht enthalten. Empfohlene Höchstlast 15 kg/ml. • Kit LED F70AC031 non inclus. Charge maximale recommandée 15 Kg/ml. • Kit LED F70AC031 no incluido. Carga máxima recomendada 15 Kg/ml.

F70SHM05

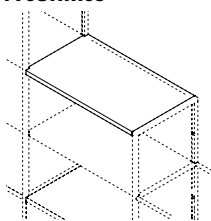

Ripiano metallico per modulo L80 cm da posizionare al livello più alto per collegare 2 moduli di altezze diverse • Metal shelf for W80 cm module to be placed at the highest level to connect 2 modules of different heights • Metallregal für Modul L80 cm zur Positionierung auf der höchsten Ebene zur Verbindung von 2 Modulen unterschiedlicher Höhe • Étagère métallique pour module L80 cm à placer au niveau le plus élevé pour relier 2 modules de hauteurs différentes • Estante de metal para el módulo A80 cm que se colocará en el nivel más alto para conectar 2 módulos de diferentes alturas

WxDxH cm	Finish	Kg	m ³	pcs
81.2 x 47 x 2.8	6E	6	0.026	1

Da utilizzare al posto della coppia tubi. Carico massimo consigliato 15 Kg • To be used in place of the pair of tubes. Maximum recommended load 15 kg • Wird anstelle des Rohrpaars verwendet. Empfohlene Höchstlast 15 kg • A utiliser à la place de la paire de tubes. Charge maximale recommandée 15 kg • Para utilizar en lugar del par de tubos. Carga máxima recomendada 15 kg

F70SHM06

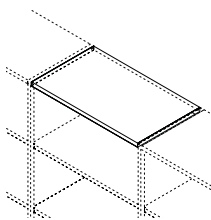

Ripiano metallico per modulo L80 cm da posizionare al livello più alto per collegare 2 moduli della stessa altezza • Metal shelf for W80 cm module to be placed at the highest level to connect 2 frames of the same height • Metallregal für Modul L80 cm zur Positionierung auf der höchsten Ebene zur Verbindung von 2 Modulen gleicher Höhe • Étagère métallique pour module L80 cm à placer au niveau le plus élevé pour relier 2 modules de même hauteur • Estante de metal para el módulo A80 cm que se colocará en el nivel más alto para conectar 2 módulos de la misma altura

WxDxH cm	Finish	Kg	m ³	pcs
80 x 47 x 2.8	6E	6	0.026	1

Da utilizzare al posto della coppia tubi. Carico massimo consigliato 15 Kg • To be used instead of the pair of tubes • Anstelle des Rohrpaars zu verwenden • A utiliser à la place de la paire de tubes • Para usar en lugar del par de tubos

F70BSF07

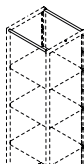

Coppia di tubi D20 per libreria L470mm • Pair of tubes D20 for bookcase W470 mm • Rohrpaar D20 für Bücherregal L470 mm • Paire de tubes D20 pour bibliothèque L470 mm • Par de tubos D20 para librería A470 mm

WxDxH cm	Finish	Kg	m ³	pcs
2 x 47 x 2	6E	2	0.005	1

Elements for bookcases

Componenti per libreria / Bestandteile für Bücherregale / Éléments pour les bibliothèques / Componentes para librerías

F70BSF03

Coppia di tubi D20 per libreria L800mm • Pair of tubes D20 for bookcase W800 mm • Rohrpaar D20 für Bücherregal L800 mm • Paire de tubes D20 pour bibliothèque L800 mm • Par de tubos D20 para librería A800 mm

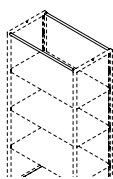

WxDxH cm	Finish	Kg	m ³	pcs
2 x 80 x 2	6E	4	0.009	1

F70BSF05

Coppia di tubi D20 per libreria L1625mm • Pair of tubes D20 for bookcase W1625 mm • Rohrpaar D20 für Bücherregal L1625mm • Paire de tubes D20 pour bibliothèque L1625 • Par de tubos D20 para librería A1625 mm

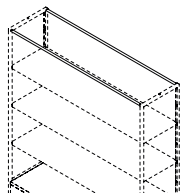

WxDxH cm	Finish	Kg	m ³	pcs
2 x 162.5 x 2	6E	7	0.017	1

F70BSF17

Staffa per collegare la coppia tubi ad un frame più alto • Bracket to connect the pair of tubes to a higher frame • Halterung zur Verbindung des Rohrpaares mit einem höheren Rahmen • Étrier pour relier la paire de tubes à un cadre supérieur • Abrazadera para conectar el par de tubos a un bastidor más alto

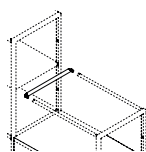

WxDxH cm	Finish	Kg	m ³	pcs
41 x 1.4 x 2.5	6E	1	0.001	1

F70AC032

Cesto in rete metallica da appendere alla coppia di tubi sulla parte superiore delle librerie • Wire mesh basket for hanging onto the pair of tubes at the top of the bookcase • Drahtgeflechtkorb zum Aufhängen an den beiden Rohren auf der Oberseite der Bücherregale • Panier en treillis métallique à accrocher à la paire de tuyaux dans la partie supérieure de la bibliothèque • Bandeja de red metálica para colgar al par de tubos en la parte superior de las librerías

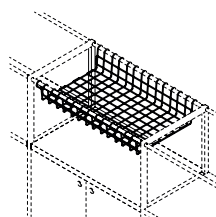

WxDxH cm	Finish	Kg	m ³	pcs
70 x 48 x 12	6E	6	0.180	1

Non compatibile con il modulo L47 cm. Carico Max 10 kg • Not suitable for use with L47 cm module. Max load 10 kg. • Nicht kompatibel mit dem Modul L47 cm. Maximale Belastung 10 kg • Non compatible avec le module L47 cm. Charge maximale 10 kg • No es compatible con el módulo A47 cm. Carga máxima 10 kg

F90AC091

Kit per il fissaggio al soffitto delle librerie (max 3 m) • Kit for ceiling attachment (max 3 m) • Kit zur Befestigung von Bücherschränken an der Decke (max. 3 m) • Le Jeu de fixation des bibliothèques au plafond (max 3 m) • Kit para fijar las librerías al techo (máx. 3 m)

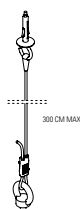

WxDxH cm	Finish	Kg	m ³	pcs
0 x 0 x 0		1	0.001	1

Il kit include golfare, kit cavo e tassello fisher con uncino. • Kit includes eyebolt, cable kit and fisher plug with hook. • Der Bausatz enthält Ös-schraube, Kabelsatz und Fischerstecker mit Haken • Le kit comprend un œillet, un kit de câbles et une cheville avec crochet • El kit incluye un cáncamo, un cable y un taco fisher con gancho

F70AC025

Carter in lamiera metallica con reggipiano • Metal sheet carter with shelf support • Carter aus Stahlblech mit Regalauflage • Carter en tôle avec support pour étagère • Carter de chapa con soporte para estantes

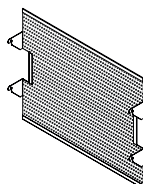

WxDxH cm	Finish	Kg	m ³	pcs
76 x 9 x 60	6E	11	0.062	1

Bookcases with LED

Librerie con LED / Bücherregale mit LED / Bibliothèques avec LED / Librerías con led

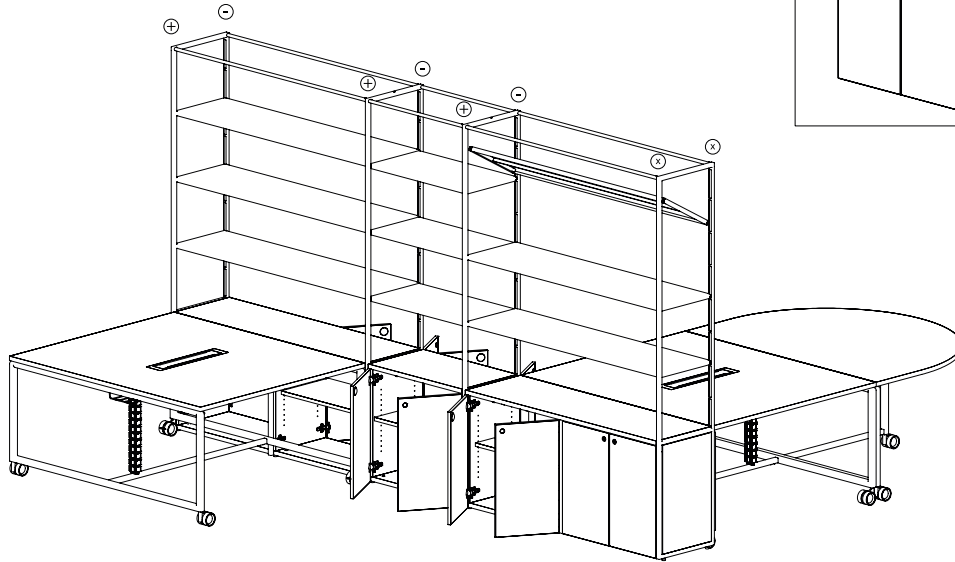
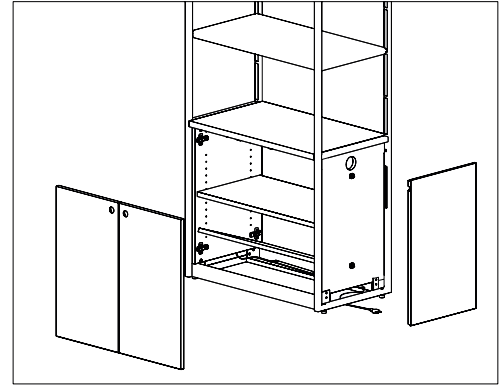
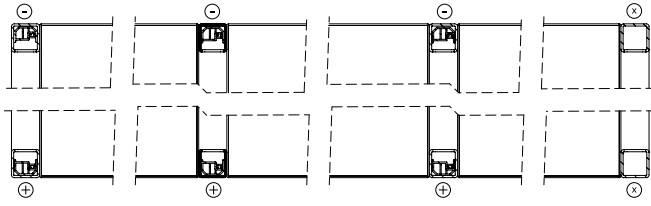

La parte di struttura sovrastante il contenimento chiuso, ospita ripiani metallici riposizionabili. Questi ultimi possono essere accessoriati con lampade a LED con accensione a contatto a bassa tensione. In questo caso la struttura tubolare della libreria funge sia da salita cavi sia da trasmettitore di corrente elettrica a basso voltaggio (24Volt). La struttura metallica è disponibile in finitura nera. Tutti i pannelli sono sempre realizzati in melaminico nero, bordati neri, eccezion fatta per il cappello del contenitore che può essere configurato in varie finiture ma sempre bordato nero in continuità con la struttura. Multiprese non incluse.

The part of structure above the closed cabinets, instead, is composed of repositionable metal shelves. The latter can be fitted with LED lighting with a low-voltage dry contact switch system. In this case, the tubular structure of the bookcase acts both as a cable riser and as a low-voltage electrical conductor (24 Volt). The metal structure is available in a black finish. All the panels are finished with black melamine-impregnated paper and black ABS edging, except for the cabinet top, which comes in a choice of finishes, but always edged in black to match the structure. Multisockets not included.

Der Teil der Struktur oberhalb der geschlossenen Schrankelemente ist mit verstellbaren Metallfachböden ausgestattet. Diese können mit Niederspannungs-LED-Lampen ausgerüstet werden, die durch Berührung einschaltbar sind. In diesem Fall dient die rohrförmige Struktur des Bücherregals sowohl der Kabelführung nach oben als auch zur Übertragung der elektrischen Niederspannung (24Volt). Die Metallstruktur ist in schwarzer Farbe erhältlich. Die Platten sind immer schwarz, melaminharzbeschichtet, mit schwarzen Kanten, ausgenommen die Abdeckung der Schränke, die verschiedene Oberflächen haben kann, jedoch stets mit schwarzen Kanten für die Kontinuität mit der Struktur. Mehrfachsteckdosen sind nicht inbegriffen.

La partie de la structure située au dessus l'Meuble est composée d'étagères métalliques repositionnables qui peuvent être équipées de lampes LED qui s'actionnent par contact. Dans ce cas, la structure tubulaire de la bibliothèque sert à la fois pour la remontée des câbles et aussi à transmettre le courant électrique de basse tension (24 volts). La structure métallique est disponible en finition noire. Tous les panneaux sont en mélaminé noir, avec chants noirs à l'exception du dessus de l'Meuble qui peut être en finitions différentes mais toujours avec des chants noirs suivant donc la finition de la structure. Multiprises non comprises.

La parte de la estructura por encima del armario cerrado instala estantes metálicos reposicionables. Estos pueden estar equipados con lámparas de led con encendido de contacto a baja tensión. En este caso, la estructura tubular de la librería actúa como subida de cables que como transmisor de corriente eléctrica a baja tensión (24 V). La estructura metálica está disponible en acabado negro. Todos los paneles están hechos siempre con melaminado negro, rebordeados del mismo color, excepto para la tapa del armario que puede presentar distintos acabados, pero siempre rebordeados de negro, creando continuidad con la estructura. No se incluyen las regletas de enchufes.

Bookcases with LED

Librerie con LED / Bücherregale mit LED / Bibliothèques avec LED / Librerías con led

F70BLC01



Modulo di partenza da 47 cm con 3 ripiani in metallo con LED • Starting module W47 cm with 3 metal shelves with LED lamp • Startmodul 47 cm mit 3 Metallablagen mit LED-Leuchte • Unité de départ 47 cm avec 3 étagères en métal avec LED • Módulo inicial de 47 cm con 3 estantes metálicos con led

WxDxH cm	Finish	Kg	m ³	pcs
47 x 47 x 240	GG GN QK	51	1.476	17
47 x 47 x 240	OG	51	1.476	17
47 x 47 x 240	L1 L2	51	1.476	17

Varianti / Variants / Varianten / Variantes / Variantes

1. Con ante sul fronte e la schiena sul retro / With doors on the front and the back on the other side / Mit Türen auf der Vorderseite und der Rückseite auf der anderen Seite / Avec portes et panneau arrière / Con puertas en la parte delantera y respaldo por detrás.

2. Con ante sul fronte e sul retro / With front and back doors / Mit Front- und Hintertüren / Avec portes à l'avant et à l'arrière / Con puertas delanteras y traseras.

Kit per il fissaggio al soffitto è incluso • Kit for ceiling attachment included • Kit zur Befestigung von Bücherschränken an der Decke ist mit inbegriffen • Le Jeu de fixation des bibliothèques au plafond est inclus. • Kit para fijar las librerías al techo está incluido

F70BLC11



Modulo di partenza da 80 cm con 3 ripiani in metallo con LED • Starting module W80 cm with 3 metal shelves with LED lamp • Startmodul 80 cm mit 3 Metallablagen mit LED-Leuchte • Unité de départ 80 cm avec 3 étagères en métal avec LED • Módulo inicial de 80 cm con 3 estantes metálicos con led

WxDxH cm	Finish	Kg	m ³	pcs
80 x 47 x 240	GG GN QK	85	1.578	14
80 x 47 x 240	OG	85	1.578	14
80 x 47 x 240	L1 L2	85	1.578	14

Varianti / Variants / Varianten / Variantes / Variantes

1. Base verniciata / Painted base / Lackiertes Untergestell / Piètement laqué / Base pintada: 6E

2. Con ante sul fronte e la schiena sul retro / With doors on the front and the back on the other side / Mit Türen auf der Vorderseite und der Rückseite auf der anderen Seite / Avec portes et panneau arrière / Con puertas en la parte delantera y respaldo por detrás.

3. Con ante sul fronte e sul retro / With front and back doors / Mit Front- und Hintertüren / Avec portes à l'avant et à l'arrière / Con puertas delanteras y traseras.

Kit per il fissaggio al soffitto è incluso • Kit for ceiling attachment included • Kit zur Befestigung von Bücherschränken an der Decke ist mit inbegriffen • Le Jeu de fixation des bibliothèques au plafond est inclus. • Kit para fijar las librerías al techo está incluido

F70BLC21

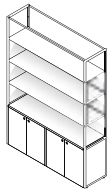

Modulo di partenza da 162,5 cm con 3 ripiani in metallo con LED • Starting module W162.5 cm with 3 metal shelves with LED lamp • Startmodul 162,5 cm mit 3 Metallablagen mit LED-Leuchte • Unité de départ 162,5 cm avec 3 étagères en métal avec LED • Módulo inicial de 162,5 cm con 3 estantes metálicos con led

WxDxH cm	Finish	Kg	m ³	pcs
162.5 x 47 x 240	GG GN QK	147	1.778	18
162.5 x 47 x 240	OG	147	1.778	18
162.5 x 47 x 240	L1 L2	147	1.778	18

Varianti / Variants / Varianten / Variantes / Variantes

1. Base verniciata / Painted base / Lackiertes Untergestell / Piètement laqué / Base pintada: 6E

2. Con ante sul fronte e la schiena sul retro / With doors on the front and the back on the other side / Mit Türen auf der Vorderseite und der Rückseite auf der anderen Seite / Avec portes et panneau arrière / Con puertas en la parte delantera y respaldo por detrás.

3. Con ante sul fronte e sul retro / With front and back doors / Mit Front- und Hintertüren / Avec portes à l'avant et à l'arrière / Con puertas delanteras y traseras.

Kit per il fissaggio al soffitto è incluso • Kit for ceiling attachment included • Kit zur Befestigung von Bücherschränken an der Decke ist mit inbegriffen • Le Jeu de fixation des bibliothèques au plafond est inclus. • Kit para fijar las librerías al techo está incluido

F70BLI01



Modulo intermedio da 47 cm con 3 ripiani in metallo con LED • Intermediate module W47 cm with 3 metal shelves with LED lamp • Mittelteil 47 cm mit 3 Metallablagen mit LED-Leuchte • Module central 47 cm avec 3 étagères en métal avec LED • Módulo intermedio de 47 cm con 3 estantes metálicos con led

WxDxH cm	Finish	Kg	m ³	pcs
47 x 47 x 240	GG GN QK	42	0.765	15
47 x 47 x 240	OG	42	0.765	15
47 x 47 x 240	L1 L2	42	0.765	15

Varianti / Variants / Varianten / Variantes / Variantes

1. Base verniciata / Painted base / Lackiertes Untergestell / Piètement laqué / Base pintada: 6E

2. Con ante sul fronte e la schiena sul retro / With doors on the front and the back on the other side / Mit Türen auf der Vorderseite und der Rückseite auf der anderen Seite / Avec portes et panneau arrière / Con puertas en la parte delantera y respaldo por detrás.

3. Con ante sul fronte e sul retro / With front and back doors / Mit Front- und Hintertüren / Avec portes à l'avant et à l'arrière / Con puertas delanteras y traseras.

Kit per il fissaggio al soffitto è incluso • Kit for ceiling attachment included • Kit zur Befestigung von Bücherschränken an der Decke ist mit inbegriffen • Le Jeu de fixation des bibliothèques au plafond est inclus. • Kit para fijar las librerías al techo está incluido

F70BLI11



Modulo intermedio da 80 cm con 3 ripiani in metallo con LED • Intermediate module W80 cm with 3 metal shelves with LED lamp • Mittelteil 80 cm mit 3 Metallablagen mit LED-Leuchte • Module central 80 cm avec 3 étagères en métal avec LED • Módulo intermedio de 80 cm con 3 estantes metálicos con led

WxDxH cm	Finish	Kg	m ³	pcs
80 x 47 x 240	GG GN QK	69	0.883	12
80 x 47 x 240	OG	69	0.883	12
80 x 47 x 240	L1 L2	69	0.883	12

Varianti / Variants / Varianten / Variantes / Variantes

1. Base verniciata / Painted base / Lackiertes Untergestell / Piètement laqué / Base pintada: 6E

2. Con ante sul fronte e la schiena sul retro / With doors on the front and the back on the other side / Mit Türen auf der Vorderseite und der Rückseite auf der anderen Seite / Avec portes et panneau arrière / Con puertas en la parte delantera y respaldo por detrás.

3. Con ante sul fronte e sul retro / With front and back doors / Mit Front- und Hintertüren / Avec portes à l'avant et à l'arrière / Con puertas delanteras y traseras.

Kit per il fissaggio al soffitto è incluso • Kit for ceiling attachment included • Kit zur Befestigung von Bücherschränken an der Decke ist mit inbegriffen • Le Jeu de fixation des bibliothèques au plafond est inclus. • Kit para fijar las librerías al techo está incluido

Bookcases with LED

Librerie con LED / Bücherregale mit LED / Bibliothèques avec LED / Librerías con led

F70BLI21

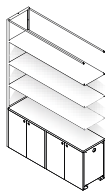

Modulo intermedio da 162,5 cm con 3 ripiani in metallo con LED • Intermediate module W162.5 cm with 3 metal shelves with LED lamp • Mittelteil 162,5 cm mit 3 Metallablagen mit LED-Leuchte • Module central L162,5 cm avec 3 étagères en métal avec LED • Módulo intermedio de 162,5 cm con 3 estantes metálicos con led

WxDxH cm	Finish	Kg	m ³	pcs
162.5 x 47 x 240	GG GN QK	131	1.083	16
162.5 x 47 x 240	OG	131	1.083	16
162.5 x 47 x 240	L1 L2	131	1.083	16

Varianti / Variants / Varianten / Variantes / Variantes

1. Base verniciata / Painted base / Lackiertes Untergestell / Piètement laqué / Base pintada: **6E**

2. Con ante sul fronte e la schiena sul retro / With doors on the front and the back on the other side / Mit Türen auf der Vorderseite und der Rückseite auf der anderen Seite / Avec portes et panneau arrière / Con puertas en la parte delantera y respaldo por detrás:

3. Con ante sul fronte e sul retro / With front and back doors / Mit Front- und Hintertüren / Avec portes à l'avant et à l'arrière / Con puertas delanteras y traseras:

Kit per il fissaggio al soffitto è incluso • Kit for ceiling attachment included • Kit zur Befestigung von Bücherschränken an der Decke ist mit inbegriffen • Le Jeu de fixation des bibliothèques au plafond est inclus. • Kit para fijar las librerías al techo está incluido