

Design: **Fantoni Research centre**

SISTEMA 28

Operative Office System



SISTEMA 28

Il Sistema 28 è caratterizzato da tavoli e scrivanie prodotti con pannelli nobilitati da 28mm, offrendo soluzioni per ogni necessità, grazie ad una vasta gamma di scrivanie pannellate facilmente assemblabili, che combinano perfettamente forma e funzione. Tutte le postazioni sono ad altezza 75 cm con piedini regolabili, possono avere diverse configurazioni ed eventualmente adottare schermi in diversi materiali e finiture. Adottano inoltre fianchi con salitacavi integrata e un sistema di giunti speciali per un rapido montaggio. Possono essere abbinate ad un pannello frontale H75 cm a cui agganciare eventualmente uno schermo in legno, in tessuto, o ad un pannello frontale H120 cm dotato di binario in alluminio per l'aggancio di vaschette portadocumenti. I tavoli di servizio sono formati da una serie di tavoli sagomati, in pannello nobilitato e da una struttura metallica tubolare verniciata. La collezione di mobili comprende anche cassettiere autonome o portanti, pannelli schermo ed accessori per il completamento del posto di lavoro e per l'archiviazione dei documenti. I contenitori, confezionati assemblati, ad esclusione di quelli ad ante scorrevoli, sono disponibili a giorno, con ante in legno o con ante in cristallo temperato. Hanno maniglie invisibili e piedini regolabili in plastica cromata. Possono avere schiena di finitura.

Peculiarità

- Pannelli in truciolare 100% riciclato e nobilitati da 18, 22, 28 mm | • Scrivania con push-to-open | • Scrivania regolabile in altezza | • Noce Canaletto presenta una finitura superficiale 3D che riproduce al tatto la profondità della venatura.

System 28 is a series of tables and desks produced using faced 28-mm panels. It offers solutions for every need, thanks to a wide range of easy-to-assemble panelled desks, which provide a perfect combination of form and function. All workstations are 75 cm high, with adjustable feet, can be arranged in different configurations, and if desired, can be fitted with screens in a number of materials and finishes. They also feature built-in cable risers on the sides, and a special connector system for quick and easy assembly. They can be combined with an H75-cm front panel, which can in turn be fitted with a screen in wood or fabric, alternatively, an H120-cm front panel with aluminium rail, to be fitted with document trays. The side tables are a series of curved tables with faced-panel tops and a tubular metal structure, painted. The furniture collection also includes independent or load-bearing drawer pedestals, screen panels and accessories to complete the office and to provide archiving for documents. The storage cabinets come ready-assembled, with the exception of the version with sliding doors. They are available open-fronted, with wooden doors or tempered glass doors, and feature invisible handles and adjustable feet in chrome-effect plastic. They are also available with a finished back.

Special features

- 18, 22 and 28 mm thick melamine- faced 100% recycled chipboard panels | • Workstations with push-to-open tray | • Height-adjustable desk | • Canaletto Walnut has a three-dimensional finish that reproduces the feel of a deep walnut grain.

Sistema 28 besteht aus Tischen und Schreibtischen aus hochwertig melaminharzbeschichteten, 28 mm dicken Platten, die Lösungen für jeden Bedarf ermöglichen und dank eines umfangreichen Sortiments von leicht zusammenbaubaren Schreibtischen mit Verblindungen eine perfekte Kombination von Form und Funktion ergeben. Alle Arbeitsplätze sind 75 cm hoch, mit verstellbaren Füßen, können unterschiedlich zusammengestellt und auf Wunsch mit Schirmen in diversen Materialien und Ausführungen ausgestattet werden. Außerdem können Seitenteile mit integrierter Kabelführung und ein besonderes Verbindungssystem für Schnellmontage angewendet werden. Sie können mit einer Sichtblende, H75 cm, versehen werden, in die ein eventueller Schirm aus Holz, oder Stoff einhängbar ist, oder mit einer Sichtblende H120 cm, ausgestattet mit Aluminiumschiene zum Einhängen von Schirmen oder Ablagen für Dokumente. Die Beistelltische bestehen aus einer Reihe von Tischen in besonderen Formen aus beschichteten Platten und einem Metallrohrgestell, lackiert. Zur Möbelkollektion gehören auch freistehende und tragende Schubladenelemente, Abschirmpaneele und Zubehör zur Komplettierung der Arbeitsplätze und für die Archivierung von Unterlagen. Die Schränke, zusammengebaut geliefert, außer bei Schiebetüren, sind in offener Ausführung, mit Türen aus Holz oder vorgespanntem Glas erhältlich. Unsichtbare Griffe, Füße aus Kunststoff verchromt und verstellbar. Sie können mit Abschlussrückwänden ausgestattet werden.

Besondere Eigenschaften

- Spanplatten aus 100% Recycling-Material, mit Melaminharz- Dekorbeschichtung, 18, 22 oder 28 mm stark | • Arbeitsplätze mit Push to Open | • Höhenverstellbarer Schreibtisch | • Nussbaum Canaletto weist eine 3D-Oberfläche auf, die bei der Berührung die Tiefe der Maserung fühlbar macht.

Le Système 28 est caractérisé par des tables et des bureaux produits avec des panneaux mélaminés de 28 mm d'épaisseur, offrant des solutions à toutes les exigences grâce à une vaste gamme de bureaux avec pieds-panneaux facilement assemblables, qui combinent parfaitement la forme et la fonction. Tous les postes ont une hauteur de 75 cm avec vérous de réglage. Ils peuvent avoir différentes configurations et être complétés éventuellement par des écrans en différents matériaux et finitions. Ils sont équipés également de piètements avec goulotte intégrée et d'un système de joints spéciaux pour un montage rapide. Ils peuvent être associés à un voile de fond H75 cm auquel accrocher éventuellement un écran en bois, ou en tissu, ou à un panneau frontal H120 cm muni de rail en aluminium pour l'accrochage de bacs porte-documents. Les tables de service sont formées d'une série de plans non rectilignes, en panneau mélaminé et d'une structure métallique tubulaire laquée. La collection de meubles comprend aussi des caissons à tiroirs indépendants ou porteurs ainsi que des panneaux écran et des accessoires pour compléter le poste de travail et pour l'archivage des documents. Les meubles, emballés déjà assemblés à l'exclusion de ceux à portes coulissantes, sont disponibles sans portes ou bien avec portes en bois ou en verre trempé. Ils ont des poignées invisibles et des vérous de réglage en plastique chromé. Ils peuvent être complétés par un panneau arrière de finition.

Caractéristiques spéciales

- Panneaux en aggloméré 100% recyclé et surfacés de 18, 22, 28 mm d'épaisseur. | • Bureau avec push-to-open | • Bureau réglable en hauteur. | • Le Noyer Canaletto présente une finition superficielle en 3D qui reproduit au toucher la profondeur des veines du bois.

El Sistema 28 se caracteriza por mesas y escritorios fabricados con tableros melaminados de 28 mm, que ofrecen soluciones para cada actividad, gracias a una amplia gama de escritorios paneledos fáciles de ensamblar y que conjugan a la perfección forma y función. Todos los puestos de trabajo tienen una altura de 75 cm, con patas regulables; pueden presentar varias configuraciones e incorporar separadores de distintos materiales y acabados. Adoptan también costados para la subida de cables integrada y un sistema de juntas especiales para un montaje rápido. Pueden combinarse con un tablero frontal de 75 cm de altura donde enganchar, en su caso, un separador de madera, o tela, o con un tablero frontal de 120 cm de altura, completo con riel de aluminio para enganchar la bandeja portadocumentos. Las mesas auxiliares están formadas por una serie de mesas perfiladas, construidas con tablero melaminado y con una estructura metálica tubular pintada. La colección de muebles abarca también cajoneras autónomas o portantes, separadores y accesorios para completar el puesto de trabajo y facilitar el archivo de documentos. Los armarios, embalados ya ensamblados, excepto aquellos con puertas correderas, están disponibles sin puertas, con puertas de madera o cristal templado. Los tiradores son invisibles y las patas de plástico cromado son regulables. Pueden tener una trasera de acabado.

Características especiales

- Paneles de aglomerado 100% reciclado con revestimiento melamínico de 18, 22 y 28 mm | • Escritorio con push-to-open | • Escritorio de altura regulable | • El Nogal Canaletto presenta un acabado superficial 3D que reproduce al tacto la profundidad del vetado

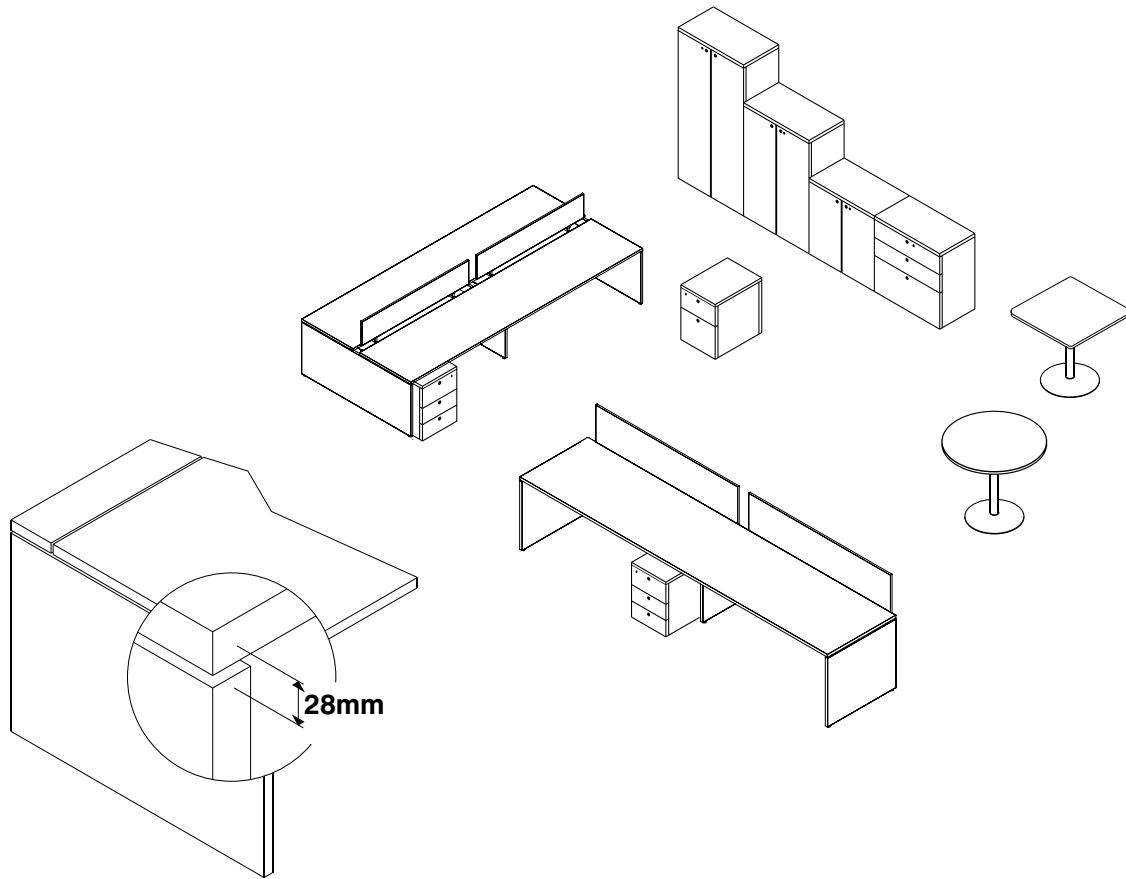

Finiture disponibili / Available finishes / Erhältliche Farben / Finitions disponibles / Acabados disponibles

3N Melaminico Noce Canaletto 3D
3D Canaletto Walnut Melamine
Melamin Nussbaum Canaletto 3D
Mélaminé Noyer Canaletto 3D
Melamínico Nogal Canaletto 3D

AR Melaminico Argento
Silver Melamine
Melamin Silber
Mélaminé Argent
Melamínico Plata

BN* Melaminico Bianco Niveo
Snow White Melamine
Melamin Schneeweiß
Mélaminé Blanc Neige
Melamínico Blanco Nieve

GN* Melaminico Grigio Nebbia
Misty Grey Melamine
Melamin Nebelgrau
Mélaminé Gris Brouillard
Melamínico Gris Niebla

RL* Melaminico Rovere Galles
Galles Oak Melamine
Melamin Eiche Galles
Mélaminé Chêne Galles
Melamínico Roble Galles

OG Onegloss nero
Onegloss black
Onegloss schwarz
Onegloss noir
Onegloss negra

QK Melaminico Nero
Black Melamine
Melamin Schwarz
Mélaminé Noir
Melamínico Negro

Cat.A Rivestimento in tessuto 100% Trevira
100% Trevira fabric coverings
Bezug aus Trevira 100%
Revêtement en tissu Trévira 100%
Tapizado en tela Trevira 100%

Cat.C Rivestimento in tessuto lana vergine
Pure wool covering
Bezug aus reiner Wolle
Revêtement en pure laine
Tapizado en pura lana virgen

Cat.J Rivestimento in tessuto 100% lana Focus
Fabric cover 100% wool Focus
Stoffbezug 100% Wolle Focus
Revêtement en tissu 100% laine Focus
Funda de tejido 100% lana Focus

* Conforme ai requisiti minimi, relativamente al piano di lavoro, richiesti dalla legge italiana (D.Lgs. 81/2008)
Compliant with the minimum standards for worktops required by Italian law (Legislative Decree 81/2008)

Entspricht in Bezug auf die Arbeitsplatte den Mindestanforderungen, die im italienischen Recht vorgeschrieben sind (ReVo 81/2008)
Conforme aux conditions minimales requises par la loi italienne (décret législatif 81/2008), en ce qui concerne le plan de travail

De conformidad con los requisitos mínimos referidos al tablero de trabajo y requeridos por la ley italiana (Decreto legislativo 81/2008).

** Nel caso di elementi con fianchi e fronti la finitura OG (onegloss) viene applicata solamente al piano, gli altri elementi saranno in melaminico QK.

In the case of elements with sides and fronts the OG (onegloss) finish is only applied to the top, the other elements will be in QK melamine.

Bei Elementen mit Seiten und Fronten wird die OG (Onegloss)-Lackierung nur auf die Oberseite aufgetragen, die anderen Elemente werden in QK-Melamin ausgeführt.

Dans le cas d'éléments avec côtés et fronts, la finition OG (onegloss) n'est appliquée que sur le dessus, les autres éléments seront en mélaminé QK.

En el caso de los elementos con laterales y frentes, el acabado OG (onegloss) sólo se aplica a la parte superior, los demás elementos serán de melamina QK.

Basic desk

Scrivania basic / Schreibtische „basic“ / Bureau « basic » / Escritorio «basic»

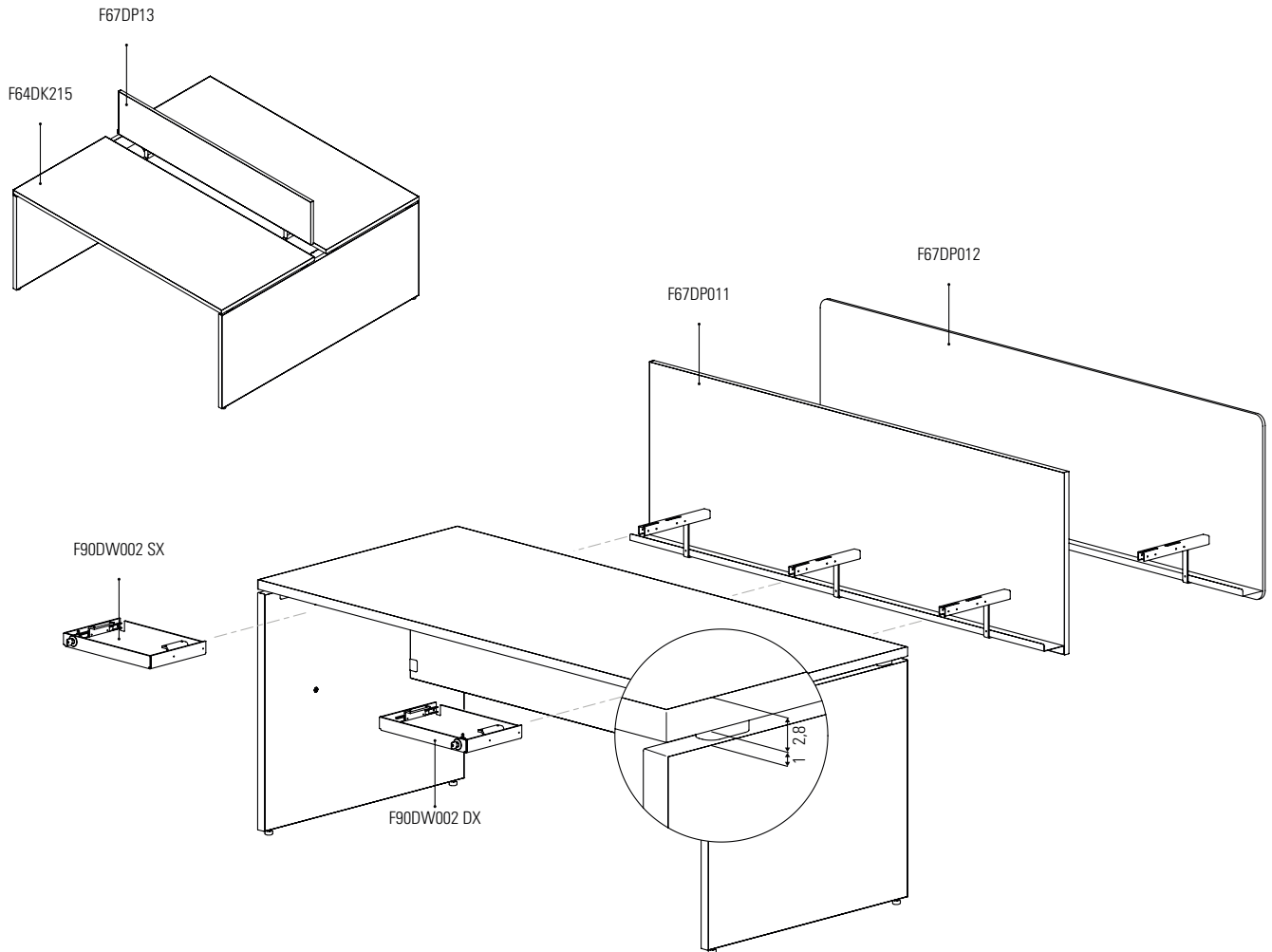

Le scrivanie basic sono caratterizzate da fianchi pannellati semplici e modesty panel integrato con due fori passacavi. Sottopiano sono dotate di una monorotaia metallica. Sono facilmente assemblabili e utilizzano piedini regolabili in plastica cromata. Possono essere completate con varie tipologie di schermi frontali e bifrontali in diversi materiali, oppure con un piano dattilo.

Basic desks feature simple side panels and built-in modesty panels with two openings for cables. The underside of the desk is fitted with a metal monorail. They are easy to assemble and feature adjustable feet in chrome-effect plastic. They can be completed with various types of front and double-front panels in a range of materials, or with a typing table.

Schreibtische „basic“ sind mit einfacher seitlicher Verblendung und integrierter Sichtblende mit zwei Kabeldurchgangsöffnungen ausgestattet. Unter der Platte ist eine metallische Einfachschiene angebracht. Sie können leicht zusammgebaut werden und sind mit verstellbaren Füßen aus Kunststoff verchromt ausgestattet. Ausstattung mit ein- oder zweiseitigen Schirmen in diversen Materialien oder mit Schreibplatte möglich.

Les bureaux « basic » sont caractérisés par des pieds-panneaux simples et un voile de fond intégré avec deux trous pour le passage des câbles. Ils sont équipés sous le plateau d'un monorail métallique. Ils sont facilement assemblables et sont munis de vérins de réglage en plastique chromé. Ils peuvent être complétés avec différents types d'écrans frontaux et bifaces en différents matériaux, ou bien avec un retour.

Los escritorios «basic» se caracterizan por laterales hechos con paneles simples y panel frontal integrado con dos agujeros pasacables. Debajo del tablero se instala un riel metálico. Se ensamblan fácilmente y se utilizan patas regulables de plástico cromado. Se pueden completar con varios tipos de separadores delanteros de doble cara en distintos materiales, o con una mesa auxiliar.

Basic desk

Scrivania basic / Schreibtische „basic“ / Bureau « basic » / Escritorio «basic»

F64DK115

Scrivania singola • Single desk • Einzelschreibtisch • Bureau individuel • Escritorio individual

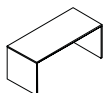

WxDxH cm	Finish	Kg	m ³	pcs
120 x 80 x 75	BN	42	0.168	3
140 x 80 x 75	BN	45	0.186	3
160 x 80 x 75	BN	49	0.204	3
180 x 80 x 75	BN	53	0.222	3
120 x 80 x 75	3N GN RL	42	0.168	3
140 x 80 x 75	3N GN RL	45	0.186	3
160 x 80 x 75	3N GN RL	49	0.204	3
180 x 80 x 75	3N GN RL	53	0.222	3
120 x 80 x 75	OG	42	0.168	3
140 x 80 x 75	OG	45	0.186	3
160 x 80 x 75	OG	49	0.204	3
180 x 80 x 75	OG	53	0.222	3

F64DK116

Scrivania singola con fianco ridotto dx/sx • Single desk with reduced right/left side panel • Einzeltisch mit reduzierter rechter/linker Seite • Bureau simple avec panneau latéral droit/gauche réduit • Escritorio individual con panel lateral derecho/izquierdo reducido

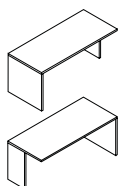

WxDxH cm	Finish	Kg	m ³	pcs
120 x 80 x 75	BN	42	0.168	3
140 x 80 x 75	BN	45	0.186	3
160 x 80 x 75	BN	49	0.204	3
180 x 80 x 75	BN	53	0.222	3
120 x 80 x 75	3N GN RL	42	0.168	3
140 x 80 x 75	3N GN RL	45	0.186	3
160 x 80 x 75	3N GN RL	49	0.204	3
180 x 80 x 75	3N GN RL	53	0.222	3
120 x 80 x 75	OG	42	0.168	3
140 x 80 x 75	OG	45	0.186	3
160 x 80 x 75	OG	49	0.204	3
180 x 80 x 75	OG	53	0.222	3

F64DK117

Scrivania singola con fianchi ridotti • Single desk with reduced sides • Einzeltisch mit reduzierten Seiten • Bureau unique avec côtés réduits • Escritorio individual con laterales reducidos

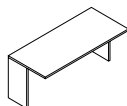

WxDxH cm	Finish	Kg	m ³	pcs
120 x 80 x 75	BN	42	0.168	3
140 x 80 x 75	BN	45	0.186	3
160 x 80 x 75	BN	49	0.204	3
180 x 80 x 75	BN	53	0.222	3
120 x 80 x 75	3N GN RL	42	0.168	3
140 x 80 x 75	3N GN RL	45	0.186	3
160 x 80 x 75	3N GN RL	49	0.204	3
180 x 80 x 75	3N GN RL	53	0.222	3
120 x 80 x 75	OG	42	0.168	3
140 x 80 x 75	OG	45	0.186	3
160 x 80 x 75	OG	49	0.204	3
180 x 80 x 75	OG	53	0.222	3

Da utilizzarsi in combinazione con F64DK116. • To be used in combination with F64DK116. • Zu verwenden in Kombination mit F64DK116. • A utiliser en combinaison avec F64DK116. • Para utilizar en combinación con F64DK116.

F64DK215

Scrivania doppia • Double desk • Doppelschreibtisch • Bureau double • Escritorio doble

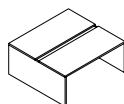

WxDxH cm	Finish	Kg	m ³	pcs
120 x 170 x 75	BN	96	0.371	7
140 x 170 x 75	BN	104	0.412	7
160 x 170 x 75	BN	114	0.453	7
180 x 170 x 75	BN	124	0.494	7
120 x 170 x 75	3N GN RL	96	0.371	7
140 x 170 x 75	3N GN RL	104	0.412	7
160 x 170 x 75	3N GN RL	114	0.453	7
180 x 170 x 75	3N GN RL	124	0.494	7
120 x 170 x 75	OG	96	0.371	7
140 x 170 x 75	OG	104	0.412	7
160 x 170 x 75	OG	114	0.453	7
180 x 170 x 75	OG	124	0.494	7

Basic desk

Scrivania basic / Schreibtische „basic“ / Bureau « basic » / Escritorio «basic»

F64DK216

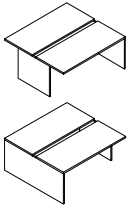

Scrivania doppia con fianco ridotto dx/sx • Double desk with reduced right/left side • Doppelter Schreibtisch mit reduzierter rechter/linker Seite • Bureau double avec côté droit/gauche réduit • Escritorio doble con reducción del lado derecho/izquierdo

WxDxH cm	Finish	Kg	m ³	pcs
120 x 170 x 75	BN	96	0.371	7
140 x 170 x 75	BN	104	0.412	7
160 x 170 x 75	BN	114	0.453	7
180 x 170 x 75	BN	124	0.494	7
120 x 170 x 75	3N GN RL	96	0.371	7
140 x 170 x 75	3N GN RL	104	0.412	7
160 x 170 x 75	3N GN RL	114	0.453	7
180 x 170 x 75	3N GN RL	124	0.494	7
120 x 170 x 75	OG	96	0.371	7
140 x 170 x 75	OG	104	0.412	7
160 x 170 x 75	OG	114	0.453	7
180 x 170 x 75	OG	124	0.494	7

F64DK217

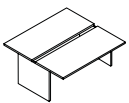

Scrivania doppia con fianchi ridotti • Double desk with reduced sides • Doppelter Schreibtisch mit reduzierten Seiten • Bureau double à côtés réduits • Escritorio doble con lados reducidos

WxDxH cm	Finish	Kg	m ³	pcs
120 x 170 x 75	BN	96	0.371	7
140 x 170 x 75	BN	104	0.412	7
160 x 170 x 75	BN	114	0.453	7
180 x 170 x 75	BN	124	0.494	7
120 x 170 x 75	3N GN RL	96	0.371	7
140 x 170 x 75	3N GN RL	104	0.412	7
160 x 170 x 75	3N GN RL	114	0.453	7
180 x 170 x 75	3N GN RL	124	0.494	7
120 x 170 x 75	OG	96	0.371	7
140 x 170 x 75	OG	104	0.412	7
160 x 170 x 75	OG	114	0.453	7
180 x 170 x 75	OG	124	0.494	7

F64DKX15

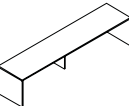

Scrivania extralong singola • Extralanger Einzeltisch • Doppelschreibtisch mit Holzschirm • Bureau simple extralong • Escritorio individual extralargo

WxDxH cm	Finish	Kg	m ³	pcs
240 x 80 x 75	BN	81	0.380	3
280 x 80 x 75	BN	90	0.420	3
320 x 80 x 75	BN	98	0.460	3
360 x 80 x 75	BN	107	0.500	3
240 x 80 x 75	3N GN RL	81	0.380	3
280 x 80 x 75	3N GN RL	90	0.420	3
320 x 80 x 75	3N GN RL	98	0.460	3
360 x 80 x 75	3N GN RL	107	0.500	3
240 x 80 x 75	OG	81	0.380	3
280 x 80 x 75	OG	90	0.420	3
320 x 80 x 75	OG	98	0.460	3
360 x 80 x 75	OG	107	0.500	3

F64DKX16

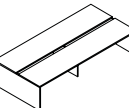

Scrivania extralong doppia • Extralong double desk • Extralanger Doppelschreibtisch • Bureau double extralong • Escritorio doble extralargo

WxDxH cm	Finish	Kg	m ³	pcs
240 x 170 x 75	BN	81	0.380	3
280 x 170 x 75	BN	90	0.420	3
320 x 170 x 75	BN	98	0.460	3
360 x 170 x 75	BN	107	0.500	3
240 x 170 x 75	3N GN RL	81	0.380	3
280 x 170 x 75	3N GN RL	90	0.420	3
320 x 170 x 75	3N GN RL	98	0.460	3
360 x 170 x 75	3N GN RL	107	0.500	3
240 x 170 x 75	OG	81	0.380	3
280 x 170 x 75	OG	90	0.420	3
320 x 170 x 75	OG	98	0.460	3
360 x 170 x 75	OG	107	0.500	3

Basic desk

Scrivania basic / Schreibtische „basic“ / Bureau « basic » / Escritorio «basic»

F64TBS15

Penisola per scrivanie doppie • Peninsula for double desks • Peninsula für Doppelschreibtische • Péninsule pour bureaux doubles • Península para escritorios dobles

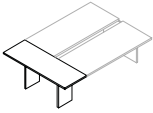

WxDxH cm	Finish	Kg	m ³	pcs
170 x 60 x 75	BN	47	0.370	3
170 x 60 x 75	3N GN RL	47	0.370	3
170 x 60 x 75	OG	47	0.370	3

F64CMR00

Scrivania con dattilo configurabile dx/sx • Desk with configurable right/left-hand typing • Schreibtisch mit rechts/links konfigurierbarem Schreibpult • Bureau avec frappe configurable droite/gauche • Escritorio con escritura configurable derecha/izquierda

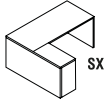
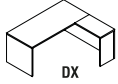

WxDxH cm	Finish	Kg	m ³	pcs
160 x 80 x 75	BN	72	0.400	5
180 x 80 x 75	BN	76	0.400	5
160 x 80 x 75	3N GN RL	72	0.400	5
180 x 80 x 75	3N GN RL	76	0.400	5
160 x 80 x 75	OG	72	0.400	5
180 x 80 x 75	OG	76	0.400	5

Screens

Schermi / Bildschirme / Écrans / Pantallas

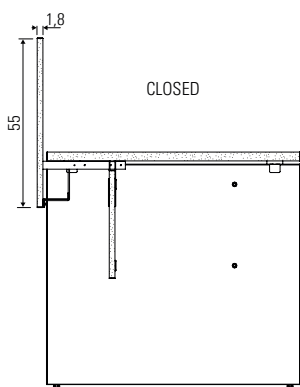
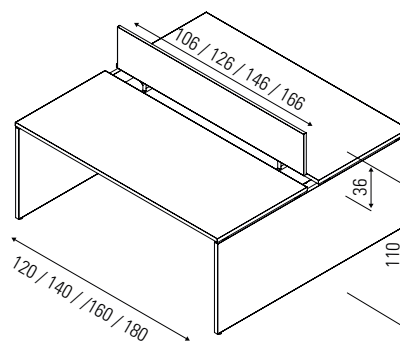
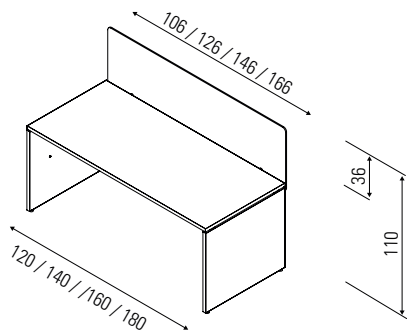

F67DP011

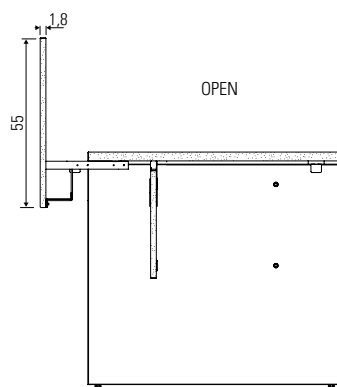

F67DP011

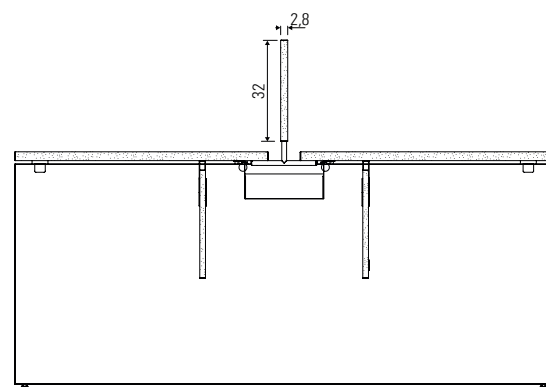

F67DP014

Gli schermi per le scrivanie basic ed extralong sbordano dal piano di 36 cm e possono essere in pannello nobilitato o rivestiti in tessuto (spessore 28 mm). Questi schermi sono disponibili in versione frontale, cioè con tre staffe, oppure in versione bifrontale, cioè con una coppia di staffe. Le staffe sono verniciate Grigio Nebbia.

The screens for basic and extralong desks measure 36 cm from the edge of the top, and are available in faced panel or fabric-covered (thickness 28 mm). These screens are available in a frontal version, i.e., with three rods, or double-fronted, with one pairs of rods. The rods are painted Misty Grey.

Die Schirme für Schreibtische „basic“ und „extralong“ heben sich 36 cm von der Platte ab und können aus dekorbeschichteten Platten oder mit Stoffbezug (Stärke 28 mm). Die Schirme sind in einseitiger - mit drei Paar Bügeln - oder zweiseitiger Ausführung - mit ein Paar Bügeln - erhältlich. Die Bügel sind in der Farbe Nebelgrau lackiert.

Les écrans pour les bureaux « basic » et « extralong » dépassent du plateau de 36 cm et peuvent être en panneau surfacé ou recouverts de tissu (épaisseur 28 mm). Ces écrans sont disponibles en version frontale, c'est-à-dire avec trois crochets, ou en version double, c'est-à-dire avec une paire de crochets. Les étriers de fixation sont laqués Gris Brouillard.

Los separadores para los escritorios «basic» y «extralong» sobresalen del tablero de 36 cm y pueden ser construidos con panel melaminado o recubiertos en tela (28 mm de espesor). Estas pantallas están disponibles en versión frontal, es decir, con tres soportes, o en versión bifrontal, es decir, con un par de soportes. Las abrazaderas están pintadas de color Gris Niebla.

Screens

Schermi / Bildschirme / Écrans / Pantallas

F67DP011

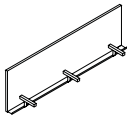

Schermo frontale mobile in legno • Movable wooden front window • Bewegliche Holzfrontscheibe • Paroi frontale mobile en bois • Pantalla frontal de madera móvil

WxDxH cm	Finish	Kg	m ³	pcs
106 x 1.8 x 55	BN	12	0.069	3
126 x 1.8 x 55	BN	15	0.080	3
146 x 1.8 x 55	BN	17	0.096	3
166 x 1.8 x 55	BN	19	0.120	3
186 x 1.8 x 55	BN	20	0.122	3
106 x 1.8 x 55	3N AR GN RL	12	0.069	3
126 x 1.8 x 55	3N AR GN RL	15	0.080	3
146 x 1.8 x 55	3N AR GN RL	17	0.096	3
166 x 1.8 x 55	3N AR GN RL	19	0.120	3
186 x 1.8 x 55	3N AR GN RL	20	0.122	3
106 x 1.8 x 55	QK	12	0.069	3
126 x 1.8 x 55	QK	15	0.080	3
146 x 1.8 x 55	QK	17	0.096	3
166 x 1.8 x 55	QK	19	0.120	3
186 x 1.8 x 55	QK	20	0.122	3

Varianti / Variants / Varianten / Variantes / Variantes

1. Cestello / Tray / Kabelkorb / Panier / Bandeja portacables: 6E, 6J

F67DP012

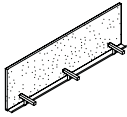

Schermo frontale mobile rivestito in tessuto • Movable fabric-covered front screen • Mobile stoffbespannte Frontscheibe • Ecran frontal mobile recouvert de tissu • Pantalla frontal móvil recubierta de tela

WxDxH cm	Finish	Kg	m ³	pcs
106 x 2.8 x 55	Cat.F Cat.G Cat.I	9	0.120	3
126 x 2.8 x 55	Cat.F Cat.G Cat.I	10	0.130	3
146 x 2.8 x 55	Cat.F Cat.G Cat.I	12	0.150	3
166 x 2.8 x 55	Cat.F Cat.G Cat.I	13	0.180	3
186 x 2.8 x 55	Cat.F Cat.G Cat.I	14	0.190	3
106 x 2.8 x 55	Cat.L Cat.O Cat.Q Cat.S Cat.U	9	0.120	3
126 x 2.8 x 55	Cat.L Cat.O Cat.Q Cat.S Cat.U	10	0.130	3
146 x 2.8 x 55	Cat.L Cat.O Cat.Q Cat.S Cat.U	12	0.150	3
166 x 2.8 x 55	Cat.L Cat.O Cat.Q Cat.S Cat.U	13	0.180	3
186 x 2.8 x 55	Cat.L Cat.O Cat.Q Cat.S Cat.U	14	0.190	3

Varianti / Variants / Varianten / Variantes / Variantes

1. Cestello / Tray / Kabelkorb / Panier / Bandeja portacables: 6E, 6J

F67DP013

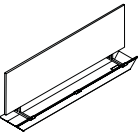

Schermo bifrontale in legno con cestello portacavi • Double-sided wooden screen with cable basket • Doppelseitiger Holzschirm mit Kabelkorb • Écran en bois double face avec panier à câbles • Pantalla de madera de doble cara con cesta de cables

WxDxH cm	Finish	Kg	m ³	pcs
106 x 2.2 x 32	BN	13	0.063	3
126 x 2.2 x 32	BN	15	0.073	3
146 x 2.2 x 32	BN	18	0.093	3
166 x 2.2 x 32	BN	21	0.100	3
186 x 2.2 x 32	BN	23	0.120	3
106 x 2.2 x 32	3N AR GN RL	13	0.063	3
126 x 2.2 x 32	3N AR GN RL	15	0.073	3
146 x 2.2 x 32	3N AR GN RL	18	0.093	3
166 x 2.2 x 32	3N AR GN RL	21	0.100	3
186 x 2.2 x 32	3N AR GN RL	23	0.120	3
106 x 2.2 x 32	QK	13	0.063	3
126 x 2.2 x 32	QK	15	0.073	3
146 x 2.2 x 32	QK	18	0.093	3
166 x 2.2 x 32	QK	21	0.100	3
186 x 2.2 x 32	QK	23	0.120	3

Varianti / Variants / Varianten / Variantes / Variantes

1. Cestello / Tray / Kabelkorb / Panier / Bandeja portacables: 6E, 6J

Screens

Schermi / Bildschirme / Écrans / Pantallas

F67DP014

Schermo bifrontale rivestito in tessuto con cestello portacavi • Double-sided fabric-covered screen with cable basket • Doppelseitiger stoffbespannter Bildschirm mit Kabelkorb • Ecran double face recouvert de tissu avec panier à câbles • Pantalla de doble cara cubierta de tela con cesta para cables

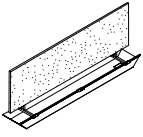

WxDxH cm	Finish	Kg	m ³	pcs
106 x 2.8 x 32	Cat.F Cat.G Cat.I	11	0.065	3
126 x 2.8 x 32	Cat.F Cat.G Cat.I	12	0.077	3
146 x 2.8 x 32	Cat.F Cat.G Cat.I	15	0.097	3
166 x 2.8 x 32	Cat.F Cat.G Cat.I	17	0.110	3
186 x 2.8 x 32	Cat.F Cat.G Cat.I	18	0.012	3
106 x 2.8 x 32	Cat.L Cat.O Cat.Q Cat.S Cat.U	11	0.065	3
126 x 2.8 x 32	Cat.L Cat.O Cat.Q Cat.S Cat.U	12	0.077	3
146 x 2.8 x 32	Cat.L Cat.O Cat.Q Cat.S Cat.U	15	0.097	3
166 x 2.8 x 32	Cat.L Cat.O Cat.Q Cat.S Cat.U	17	0.110	3
186 x 2.8 x 32	Cat.L Cat.O Cat.Q Cat.S Cat.U	18	0.012	3

Varianti / Variants / Varianten / Variantes / Variantes

1. Cestello / Tray / Kabelkorb / Panier / Bandeja portacables: 6E, 6J

Electrically-adjustable desks

Scrivanie regolabili elettricamente / Elektrisch höhenverstellbare Schreibtische / Bureaux réglables électriquement / Escritorios regulables eléctricamente

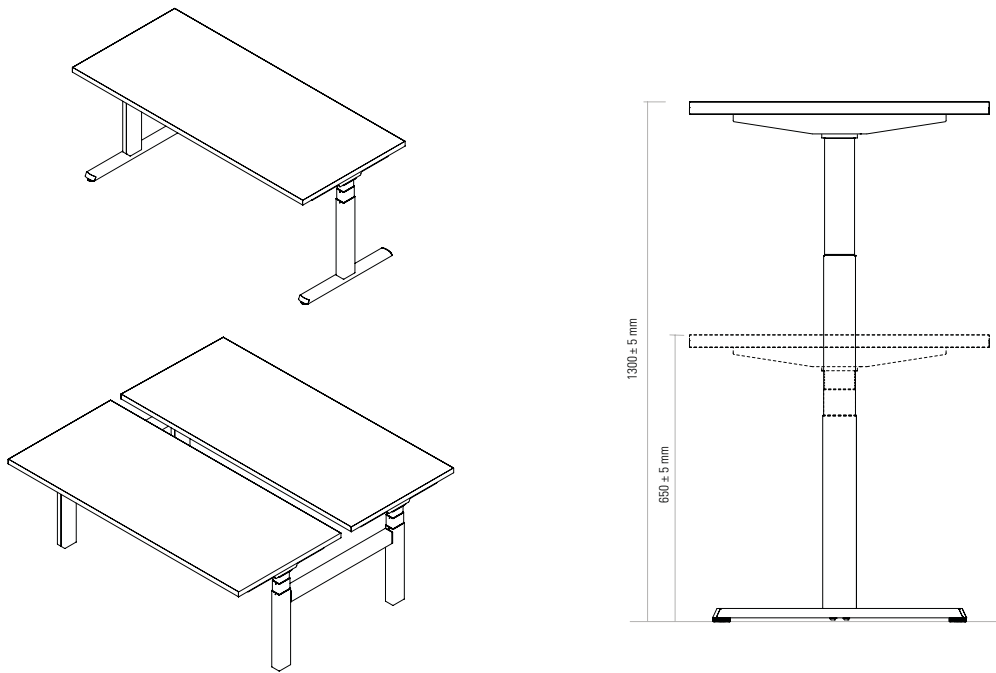

Le scrivanie regolabili elettricamente sono caratterizzate da un piano in truciolare nobilitato da 28 mm di spessore con bordi a 90° in ABS in tinta. Sono dotate di un basamento regolabile a 3 stadi in metallo verniciato in grado di garantire un'escursione che va da 650 ± 5 mm a 1300 ± 5 mm (spessore del piano incluso). La versione singola è caratterizzata da basi a T collegate sotto il piano ad un telaio appositamente studiato. Le basi della versione doppia garantiscono le stesse performance della singola anche se non sono predisposte con un profilo a terra, sostituito da un traverso che unisce le due colonne e ne garantisce la stabilità. Ogni piano, può essere alzato o abbassato facilmente utilizzando il tastierino fissato sotto piano, che è collegato ad una centralina che aziona e coordina il movimento delle due colonne.

- Escursione: 650 mm.
- La velocità di esercizio: 40 mm/s ca.
- Livello sonoro: <50 dB.
- Consumo durante l'uso: 132 W.
- Consumo in stand by: 0,3 W.

IMPORTANTE: consultare il manuale di istruzioni prima del montaggio!

These electrically-adjustable desks feature a 28-mm-thick melaminelaminated chipboard top with matching 90° edging in ABS. Their three-level adjustable base is in painted metal, and guarantees a height range from 650 ± 5 mm to 1300 ± 5 mm (including the top). The single version features T-shaped base attached to a specially-designed frame under the desk top. The bases on the double version offer the same performance as the single, but rather than a floor-standing profile, they use a cross-bar to connect the two columns together and ensure stability. Each top can be easily raised or lowered using the keypad attached to the underside of the top, which is linked to a control unit that controls and coordinates the movement of the two columns.

- Range: 650 mm.
- Speed: approx. 40 mm/s.
- Sound level: <50 dB.
- Energy consumption during use: 132 W.
- Energy consumption on stand-by: 0,3 W.

IMPORTANT: consult the instruction manual before assembly!

Die elektrisch höhenverstellbaren Schreibtische sind mit melaminbeschichteter Platte, 28 mm dick, Kanten auf 90° aus farbigem ABS, ausgestattet. Sie sind ausgeführt mit einem dreistufig verstellbaren Untergestell aus lackiertem Metall, das einen Verstellbereich von 650 ± 5 mm bis 1300 ± 5 mm (einschließlich Plattenstärke) ermöglicht. Die Ausführung als Einzeltisch ist mit einem T-Untergestell versehen, das unter der Platte über einen speziellen Rahmen verbunden ist. Die Untergestelle der Doppelschreibtische garantieren die gleiche Performance der Einzelanführung, wenn auch ohne Profil am Boden, das durch eine Querstrebe zur Verbindung der beiden Säulen ersetzt wird und die Standfestigkeit garantiert. Jede Platte kann ganz einfach höher oder tiefer gestellt werden, wenn eine kleine Tastatur unter der Tischplatte betätigt wird; diese ist mit einem Aggregat verbunden, das die Bewegung der beiden Säulen antreibt und koordiniert.

- Verstellbereich: 650 mm.
- Stellgeschwindigkeit: 40 mm/s.
- Schallpegel: <50 dB.
- Verbrauch während der Betätigung: 132 W.
- Verbrauch in Standby: 0,3 W.

ACHTUNG! Vor der Montage die Gebrauchsanleitung zu Rate ziehen!

Les bureaux réglables électriquement sont caractérisés par un plateau en aggloméré surfacé de 28 mm d'épaisseur avec chants à 90° en ABS de la même couleur. Ils sont munis d'un piètement réglable sur 3 niveaux, en métal laqué, en mesure de garantir une course allant de 650 ± 5 mm à 1300 ± 5 mm (épaisseur du plateau comprise). La version individuelle est caractérisée par des piètements en T raccordés sous le plateau à un châssis spécialement conçu. Les piètements de la version double garantissent les mêmes performances que le bureau individuel même s'ils ne présentent pas de profilé au sol, remplacé par une traverse qui unit les deux colonnes et en garantit la stabilité. Chaque plateau peut être haussé ou abaissé facilement en utilisant le clavier fixé sous le plateau, raccordé à un boîtier de contrôle qui actionne et coordonne le mouvement des deux colonnes.

- Course : 650 mm.
- Vitesse : 40 mm/s.
- Niveau sonore : <50 dB.
- Consommation durant l'utilisation : 132 W.
- Consommation en veille : 0,3 W.

IMPORTANT : consulter la notice d'instructions avant le montage !

Los escritorios regulables eléctricamente se caracterizan por un tablero de aglomerado melaminado de 28 mm de espesor, con bordes de ABS a 90° del mismo color. Están equipados con una base regulable en 3 niveles de metal pintado que garantizan una amplitud que va desde 650 mm (± 5 mm) hasta 1290 mm (± 5 mm) (espesor del tablero incluido). La versión simple se caracteriza por bases en T unidas debajo del tablero a un armazón de diseño específico. Las bases de la versión doble garantizan las mismas prestaciones del escritorio simple aún si no disponen de un perfil apoyado en el suelo, sino de un travesaño que une las dos columnas y garantiza la estabilidad. Cada tablero puede levantarse y bajarse fácilmente usando una pequeña botonera fijada debajo del tablero, conectada a una centralita que acciona y coordina el movimiento de las dos columnas.

- Amplitud: 650 mm
- La velocidad de servicio: 40 mm/s aprox.
- Nivel sonoro: <50 dB.
- Consumo durante el uso: 132 W
- Consumo en stand by: 0,3 W

IMPORTANTE: ¡leer el manual de instrucciones antes del montaje!

Electrically-adjustable desks

Scrivanie regolabili elettricamente / Elektrisch höhenverstellbare Schreibtische / Bureaux réglables électriquement / Escritorios regulables eléctricamente

F64TBL11

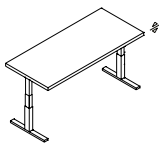

Tavolo regolabile elettricamente con piano 28 mm, bordo 90° • Electrically-adjustable table, 28 mm panel, 90° edge • Elektrisch höhenverstellbarer Schreibtisch, 28 mm Platte, Kante 90° • Bureau réglable électriquement, plateau 28 mm, chant 90° • Mesa regulable eléctricamente, tablero de 28 mm, borde 90°

WxDxH cm	Finish	Kg	m ³	pcs
140 x 80 x 65.3 - 130.3	BN	63	0.411	3
160 x 80 x 65.3 - 130.3	BN	67	0.461	3
180 x 80 x 65.3 - 130.3	BN	71	0.511	3
200 x 80 x 65.3 - 130.3	BN	75	0.561	3
140 x 80 x 65.3 - 130.3	3N GN RL	63	0.411	3
160 x 80 x 65.3 - 130.3	3N GN RL	67	0.461	3
180 x 80 x 65.3 - 130.3	3N GN RL	71	0.511	3
200 x 80 x 65.3 - 130.3	3N GN RL	75	0.561	3
140 x 80 x 65.3 - 130.3	OG	63	0.411	3
160 x 80 x 65.3 - 130.3	OG	67	0.461	3
180 x 80 x 65.3 - 130.3	OG	71	0.511	3
200 x 80 x 65.3 - 130.3	OG	75	0.561	3

Varianti / Variants / Varianten / Variantes / Variantes

1. Base verniciata / Painted base / Lackiertes Untergestell / Piètement laqué / Base pintada: **6W**

F64TBL21

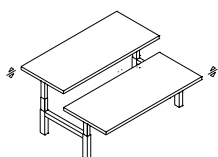

Tavolo doppio regolabile elettricamente con piano 28 mm, bordo 90° • Electrically-adjustable double table, 28 mm panel, 90° edge • Elektrisch höhenverstellbarer Doppelschreibtisch, 28 mm Platte, Kante 90° • Bureau double réglable électriquement, plateau 28 mm, chant 90° • Mesa doble regulable eléctricamente, tablero de 28 mm, borde 90°

WxDxH cm	Finish	Kg	m ³	pcs
140 x 169 x 65.3 - 130.3	BN	126	0.822	7
160 x 169 x 65.3 - 130.3	BN	134	0.922	7
180 x 169 x 65.3 - 130.3	BN	142	1.022	7
200 x 169 x 65.3 - 130.3	BN	150	1.122	7
140 x 169 x 65.3 - 130.3	3N GN RL	126	0.822	7
160 x 169 x 65.3 - 130.3	3N GN RL	134	0.922	7
180 x 169 x 65.3 - 130.3	3N GN RL	142	1.022	7
200 x 169 x 65.3 - 130.3	3N GN RL	150	1.122	7
140 x 169 x 65.3 - 130.3	OG	126	0.822	7
160 x 169 x 65.3 - 130.3	OG	134	0.922	7
180 x 169 x 65.3 - 130.3	OG	142	1.022	7
200 x 169 x 65.3 - 130.3	OG	150	1.122	7

Varianti / Variants / Varianten / Variantes / Variantes

1. Base verniciata / Painted base / Lackiertes Untergestell / Piètement laqué / Base pintada: **6W**

Desks with sliding tops

Scrivanie con piano scorrevole / Schreibtische mit Schiebepplatten / Bureaux avec plateaux coulissants / Escritorios con tableros deslizantes

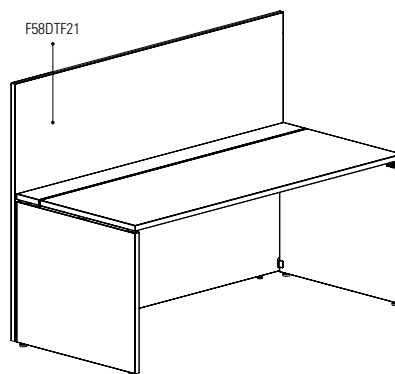
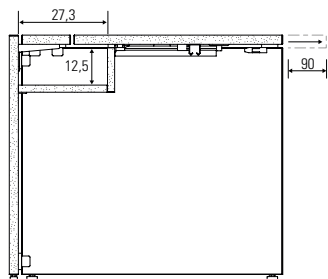
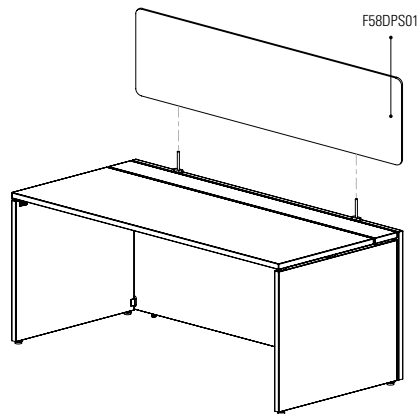
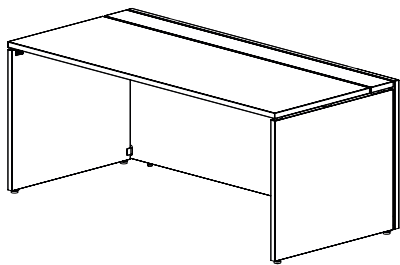

Tutti i pannelli che compongono queste scrivanie sono uniti con speciali agganci che permettono un montaggio rapido ed intuitivo. Le scrivanie sono dotate, di serie, di salita cavi sul lato interno del fianco, un capiente vano sottopiano a cui si accede facendo scorrere il piano verso l'operatore, grazie ad apposito meccanismo. Sono inoltre dotati di piedini regolabili con terminale in plastica cromata. E' possibile creare configurazioni e composizioni cromatiche sempre nuove, abbinando le scrivanie a pannelli frontali di finiture ed altezze differenti, per questo motivo il pannello frontale va ordinato separatamente.

All the panels in these desks are joined together using special connectors for quick, straight forward assembly. The desks come as standard with a cable riser on the side, a large cable tray under the top, accessed by sliding the table towards the operator, thanks to a special mechanism. They also come with adjustable feet, complete with chrome-effect plastic tips. They offer infinite possibilities for different arrangements and colour combinations, thanks to the different finishes and heights of front panels available, which must be ordered separately, precisely to allow for this variety of options.

Die Paneele dieser Schreibtische werden durch besondere Einhakensysteme verbunden, die rasch und intuitiv montiert werden können. Die Schreibtische sind serienmäßig mit Kabelführungen auf der Innenseite der Seitenteile, einem großen Raum unter der Platte, der Zugang erfolgt über einen speziellen Mechanismus, bei dem der Tisch in Richtung des Bedieners geschoben wird. Sie sind außerdem mit verstellbaren Füßen mit Abschlusselementen aus Kunststoff verchromt versehen. Es können immer neue Konfigurationen und farbliche Zusammenstellungen gebildet werden, wenn die Schreibtische mit Sichtblenden in unterschiedlichen Ausführungen und Höhen verwendet werden; daher sind die Sichtblenden immer separat zu bestellen.

Tous les panneaux qui composent ces bureaux sont assemblés avec des dispositifs d'accrochage spéciaux qui permettent un montage rapide et intuitif. Les bureaux sont équipés, de série, d'une goulotte de remontée des câbles sur le côté interne du piedpanneau, d'un grand logement sous le plateau on y accède en faisant glisser la table vers l'opérateur, grâce à un mécanisme spécial. Ils sont par ailleurs munis de vérins de réglage avec embout en plastique chromé. Il est possible de créer des configurations et des compositions chromatiques toujours nouvelles, en associant les bureaux à des voiles de fond ou à des panneaux frontaux avec des finitions et des hauteurs différentes; pour cette raison le voile de fond ou panneau frontal doit être commandé séparément.

Todos los tableros que componen estos escritorios están unidos con ganchos especiales que permiten un montaje rápido e intuitivo. Los escritorios disponen de serie de una subida para cables en la parte interna del costado, un espacioso canal debajo del tablero se accede a ella deslizando la mesa hacia el operario, gracias a un mecanismo especial. Disponen también de patas regulables con terminal de plástico cromado. Es posible crear configuraciones y composiciones cromáticas siempre nuevas, combinando los escritorios con paneles frontales de acabados y alturas diferentes, por este motivo el panel frontal se encarga por separado.

Desks with sliding tops

Scrivanie con piano scorrevole / Schreibtische mit Schiebeplatten / Bureaux avec plateaux coulissants / Escritorios con tableros deslizantes

F58DK121

Scrivania singola con piano scorrevole • Single desk with sliding top • Einzeltisch mit Schiebeplatte • Bureau simple avec plateau coulissant • Escritorio individual con tablero deslizante

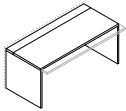

WxDxH cm	Finish	Kg	m ³	pcs
120 x 80 x 75	BN	43	0.193	1
140 x 80 x 75	BN	45	0.212	1
160 x 80 x 75	BN	51	0.234	1
180 x 80 x 75	BN	54	0.256	1
120 x 80 x 75	3N GN RL	43	0.193	1
140 x 80 x 75	3N GN RL	45	0.212	1
160 x 80 x 75	3N GN RL	51	0.234	1
180 x 80 x 75	3N GN RL	54	0.256	1
120 x 80 x 75	OG	43	0.193	1
140 x 80 x 75	OG	45	0.212	1
160 x 80 x 75	OG	51	0.234	1
180 x 80 x 75	OG	54	0.256	1

Pannello frontale ordinabile separatamente • Front panel can be ordered separately • Frontplatte kann separat bestellt werden • Le panneau frontal peut être commandé séparément • El panel frontal se puede pedir por separado

F58DK210

Scrivania doppia con piani scorrevoli • Double desk with sliding tops • Doppelter Schreibtisch mit Schiebeplatten • Bureau double avec plans coulissants • Escritorio doble con tableros deslizantes

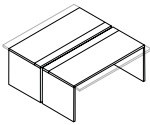

WxDxH cm	Finish	Kg	m ³	pcs
120 x 170 x 75	BN	86	0.386	1
140 x 170 x 75	BN	90	0.424	1
160 x 170 x 75	BN	102	0.468	1
180 x 170 x 75	BN	108	0.512	1
120 x 170 x 75	3N GN RL	86	0.386	1
140 x 170 x 75	3N GN RL	90	0.424	1
160 x 170 x 75	3N GN RL	102	0.468	1
180 x 170 x 75	3N GN RL	108	0.512	1
120 x 170 x 75	OG	86	0.386	1
140 x 170 x 75	OG	90	0.424	1
160 x 170 x 75	OG	102	0.468	1
180 x 170 x 75	OG	108	0.512	1

Pannello frontale ordinabile separatamente • Front panel can be ordered separately • Frontplatte kann separat bestellt werden • Le panneau frontal peut être commandé séparément • El panel frontal se puede pedir por separado

Front panels

Pannelli frontali / Sichtblenden / Voiles de fond / Paneles frontales

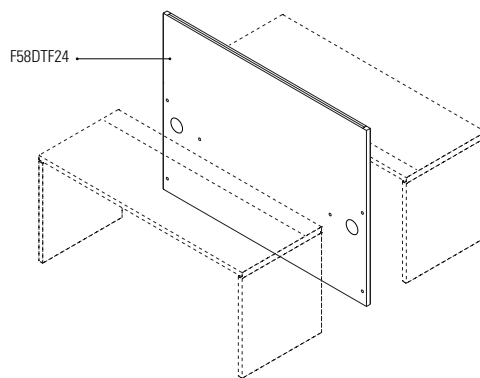
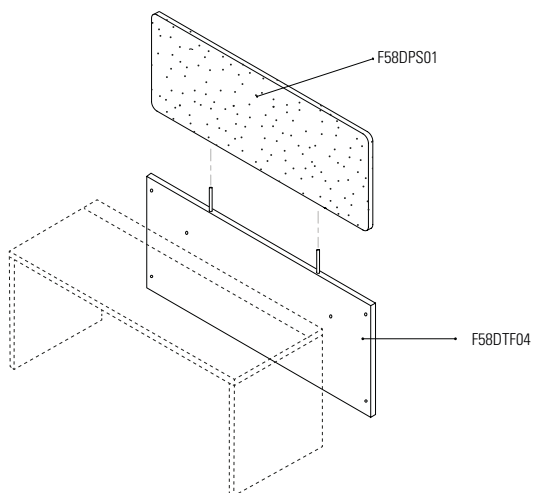
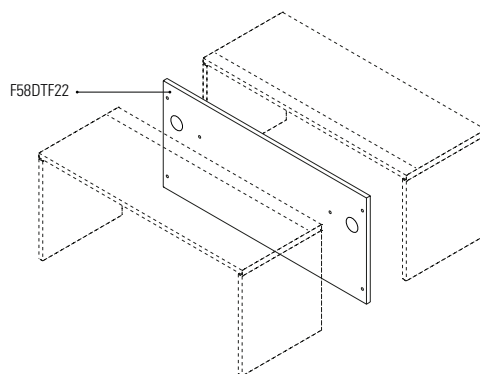
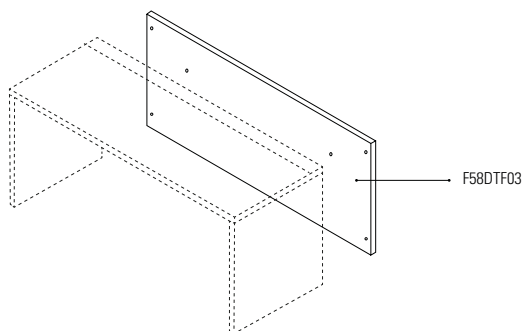

I pannelli frontali in pannello melaminico spessore 28 mm, sono disponibili in due altezze. I pannelli H75 cm hanno la possibilità di essere abbinati, grazie a dei morsetti in metallo verniciato Grigio Nebbia, uno schermo removibile in legno o rivestito in tessuto, che misura H 46,7 dalla superficie del piano. I pannelli H120 sono dotati di uno speciale binario in alluminio inserito sul bordo superiore, adatto all'inserimento di particolari accessori. Entrambi i pannelli sono disponibili anche in versione bifrontale e prevedono perciò in questo caso 2 fori passacavi.

The 28-mm-thick melamine front panels are available in two different heights. Using clips painted Misty Grey, the H 75-cm panels can be completed with a removable screen made of wood or covered in fabric, with a height of H 46.7 cm above the level of the desk top. The H 120-cm panels are fitted with a special aluminium track in the upper edge, into which a range of accessories can be inserted. Both panels are available in a two-way version, in which case they include two openings for cables.

Sichtblenden aus melaminharzbeschichteten Platten, Stärke 28 mm, sind in zwei Höhen erhältlich. Blenden H75 cm können mittels Metallklammern, lackiert Nebelgrau, mit einem abnehmbaren Schirm verbunden werden, Höhe ab Plattenoberfläche 46,7 cm, hergestellt aus Holz oder mit Stoffbezug. Sichtblenden H120 sind mit einer besonderen, in der Oberkante integrierten Aluminiumschiene versehen, in die verschiedene Zubehöre einhängbar sind. Beide Blenden sind auch in zweiseitiger Ausführung erhältlich, die daher mit 2 Kabeldurchgängen ausgestattet sind.

Les voiles de fond en panneau mélaminé, de 28 mm d'épaisseur, sont disponibles en deux hauteurs. Les panneaux H75 cm peuvent être associés à l'aide d'étriers en métal laqué Gris Brouillard, à un écran amovible en bois ou revêtu en tissu, d'une hauteur de 46,7 cm par rapport à la surface du plateau. Les panneaux H120 sont équipés d'un rail spécial en aluminium monté sur le bord supérieur, servant à l'accrochage d'accessoires. Les deux panneaux sont disponibles aussi dans la version biface et prévoient dans ce cas 2 trous passe-câbles.

Los paneles frontales melaminados de 28 mm de espesor están disponibles en dos alturas. Los paneles H75 cm pueden combinarse mediante mordazas de metal pintado en color Gris Niebla, con un separador extraíble de madera o recubierto en tela, que mide 46,7 cm desde la superficie del tablero. Los paneles H120 cm están equipados con un riel especial de aluminio incorporado en el borde superior, apto para insertar accesorios particulares. Ambos paneles están disponibles también en la versión de dos caras y, en este caso, tienen 2 agujeros pasacables.

Front panels

Pannelli frontali / Sichtblenden / Voiles de fond / Paneles frontales

F58DTF03

Pannello frontale H75 • Front panel H75 • Frontpaneel H75 • Panneau écran H75 • Panel frontal H75

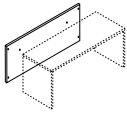

WxDxH cm	Finish	Kg	m ³	pcs
120 x 2.8 x 75	BN	17	0.058	1
140 x 2.8 x 75	BN	20	0.068	1
160 x 2.8 x 75	BN	24	0.078	1
180 x 2.8 x 75	BN	26	0.086	1
120 x 2.8 x 75	3N AR GN RL	17	0.058	1
140 x 2.8 x 75	3N AR GN RL	20	0.068	1
160 x 2.8 x 75	3N AR GN RL	24	0.078	1
180 x 2.8 x 75	3N AR GN RL	26	0.086	1
120 x 2.8 x 75	QK	17	0.058	1
140 x 2.8 x 75	QK	20	0.068	1
160 x 2.8 x 75	QK	24	0.078	1
180 x 2.8 x 75	QK	26	0.086	1

F58DTF04

Pannello frontale H75, predisposto per F58DTF04 • Front panel H75, fitted for F58DPS01 • Frontpaneel H75, vorbereitet für F58DPS01 • Panneau écran H75, préparé pour F58DPS01 • Panel frontal H75, preparado para F58DPS01

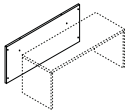

WxDxH cm	Finish	Kg	m ³	pcs
120 x 2.8 x 75	BN	17	0.058	1
140 x 2.8 x 75	BN	20	0.068	1
160 x 2.8 x 75	BN	24	0.078	1
180 x 2.8 x 75	BN	26	0.086	1
120 x 2.8 x 75	3N AR GN RL	17	0.058	1
140 x 2.8 x 75	3N AR GN RL	20	0.068	1
160 x 2.8 x 75	3N AR GN RL	24	0.078	1
180 x 2.8 x 75	3N AR GN RL	26	0.086	1
120 x 2.8 x 75	QK	17	0.058	1
140 x 2.8 x 75	QK	20	0.068	1
160 x 2.8 x 75	QK	24	0.078	1
180 x 2.8 x 75	QK	26	0.086	1

F58DTF11

Pannello frontale H120 con binario in alluminio • Front panel H120 with aluminium rail • Frontpaneel H120 mit Aluminiumschiene • Panneau écran H120 avec rail en aluminium • Panel frontal H120 con guía de aluminio

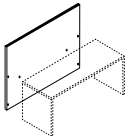

WxDxH cm	Finish	Kg	m ³	pcs
120 x 2.8 x 121.7	BN	30	0.096	1
140 x 2.8 x 121.7	BN	33	0.110	1
160 x 2.8 x 121.7	BN	38	0.126	1
180 x 2.8 x 121.7	BN	43	0.140	1
120 x 2.8 x 121.7	3N AR GN RL	30	0.096	1
140 x 2.8 x 121.7	3N AR GN RL	33	0.110	1
160 x 2.8 x 121.7	3N AR GN RL	38	0.126	1
180 x 2.8 x 121.7	3N AR GN RL	43	0.140	1
120 x 2.8 x 121.7	QK	30	0.096	1
140 x 2.8 x 121.7	QK	33	0.110	1
160 x 2.8 x 121.7	QK	38	0.126	1
180 x 2.8 x 121.7	QK	43	0.140	1

F58DTF22

Pannello bifrontale H75 • Two-way panel H75 • Beidseitiges Paneel H75 • Panneau biface H75 • Panel de doble cara H75

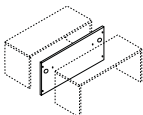

WxDxH cm	Finish	Kg	m ³	pcs
120 x 2.8 x 75	BN	17	0.058	1
140 x 2.8 x 75	BN	20	0.068	1
160 x 2.8 x 75	BN	24	0.078	1
180 x 2.8 x 75	BN	26	0.086	1
120 x 2.8 x 75	3N AR GN RL	17	0.058	1
140 x 2.8 x 75	3N AR GN RL	20	0.068	1
160 x 2.8 x 75	3N AR GN RL	24	0.078	1
180 x 2.8 x 75	3N AR GN RL	26	0.086	1
120 x 2.8 x 75	QK	17	0.058	1
140 x 2.8 x 75	QK	20	0.068	1
160 x 2.8 x 75	QK	24	0.078	1
180 x 2.8 x 75	QK	26	0.086	1

Front panels

Pannelli frontali / Sichtblenden / Voiles de fond / Paneles frontales

F58DTF23

Pannello bifrontale H75, predisposto per F58DPS01 • Two-way panel H75, fitted for F58DPS01 • Beidseitiges Paneel H75, vorbereitet für F58DPS01 • Panneau biface H75, préparé pour F58DPS01 • Panel de doble cara H75, preparado para F58DPS01

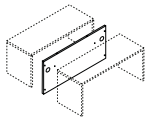

WxDxH cm	Finish	Kg	m ³	pcs
120 x 2.8 x 75	BN	30	0.096	1
140 x 2.8 x 75	BN	33	0.110	1
160 x 2.8 x 75	BN	38	0.126	1
180 x 2.8 x 75	BN	43	0.140	1
120 x 2.8 x 75	3N AR GN RL	30	0.096	1
140 x 2.8 x 75	3N AR GN RL	33	0.110	1
160 x 2.8 x 75	3N AR GN RL	38	0.126	1
180 x 2.8 x 75	3N AR GN RL	43	0.140	1
120 x 2.8 x 75	QK	30	0.096	1
140 x 2.8 x 75	QK	33	0.110	1
160 x 2.8 x 75	QK	38	0.126	1
180 x 2.8 x 75	QK	43	0.140	1

F58DTF24

Pannello bifrontale H120 con binario in alluminio • Two-way panel H120 with aluminium rail • Beidseitiges Paneel H120 mit Aluminiumschiene • Panneau biface H120 avec rail en aluminium • Panel de doble cara H120 con guía de aluminio

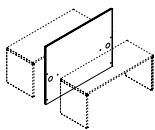

WxDxH cm	Finish	Kg	m ³	pcs
120 x 2.8 x 121.7	BN	30	0.096	1
140 x 2.8 x 121.7	BN	33	0.110	1
160 x 2.8 x 121.7	BN	38	0.126	1
180 x 2.8 x 121.7	BN	43	0.140	1
120 x 2.8 x 121.7	3N AR GN RL	30	0.096	1
140 x 2.8 x 121.7	3N AR GN RL	33	0.110	1
160 x 2.8 x 121.7	3N AR GN RL	38	0.126	1
180 x 2.8 x 121.7	3N AR GN RL	43	0.140	1
120 x 2.8 x 121.7	QK	30	0.096	1
140 x 2.8 x 121.7	QK	33	0.110	1
160 x 2.8 x 121.7	QK	38	0.126	1
180 x 2.8 x 121.7	QK	43	0.140	1

F58DPS01

Schermo frontale rivestito in tessuto • Fabric-covered screen panel • Frontseitige stoffbezogene Abschirmung • Panneau écran revêtu en tissu • Panel frontal tapizado en tela

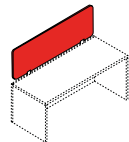

WxDxH cm	Finish	Kg	m ³	pcs
119 x 2.8 x 46.7	Cat.F Cat.G Cat.I	11	0.035	2
139 x 2.8 x 46.7	Cat.F Cat.G Cat.I	13	0.040	2
159 x 2.8 x 46.7	Cat.F Cat.G Cat.I	15	0.045	2
179 x 2.8 x 46.7	Cat.F Cat.G Cat.I	17	0.050	2
119 x 2.8 x 46.7	Cat.L Cat.O Cat.Q Cat.S Cat.U	11	0.035	2
139 x 2.8 x 46.7	Cat.L Cat.O Cat.Q Cat.S Cat.U	13	0.040	2
159 x 2.8 x 46.7	Cat.L Cat.O Cat.Q Cat.S Cat.U	15	0.045	2
179 x 2.8 x 46.7	Cat.L Cat.O Cat.Q Cat.S Cat.U	17	0.050	2

F58DPS06

Schermo in plexiglas • Abschirmpaneel aus Plexiglas • Écran en plexiglas • Separador de plexiglas

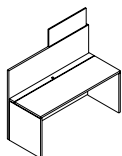

WxDxH cm	Finish	Kg	m ³	pcs
50 x 0.5 x 30	XB	1	0.001	1
70 x 0.5 x 30	XB	1	0.002	1
90 x 0.5 x 30	XB	1	0.003	1
110 x 0.5 x 30	XB	1	0.003	1
130 x 0.5 x 30	XB	1	0.004	1
150 x 0.5 x 30	XB	1	0.004	1
170 x 0.5 x 30	XB	1	0.005	1

Meeting tables

Tavoli riunione / Konferenztische / Tables de réunion / Mesas de reunión

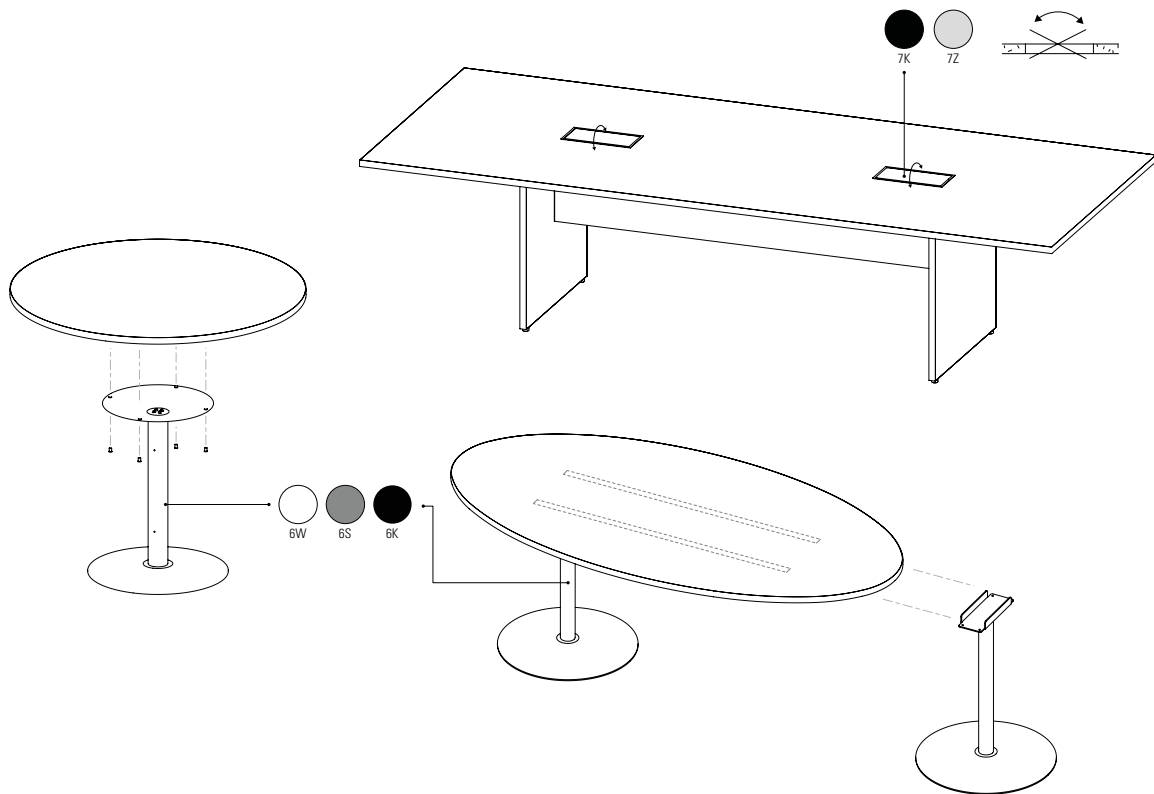

I Tavoli riunione poggiano su basi metalliche a disco o su fianchi pannellati rientrati. Tutti i piani dei tavoli sono realizzati con pannelli in truciolare nobilitato di spessore 28 mm, bordati in ABS in tinta. Le basi metalliche a disco sono verniciate a polveri epossidiche. Il tavolo riunione con fianchi pannellati è disponibile anche in versione attrezzata, che prevede salitacavi integrata sui fianchi, due top access integrati sul piano e un modesty panel, sagomato in corrispondenza dei topaccess e dotato di due cestelli portacavi. I fianchi pannellati hanno piedini regolabili.

The meeting tables stand on circular metal bases, or on reduced-depth side panels. All table tops are in 28-mm-thick faced chipboard, with matching ABS edging. The circular metal bases are epoxy powder-coated. The meeting table with side panels is also available in an accessorized version, which includes built-in cable risers on the side panels, two built-in top access slots, two cable trays and a modesty panel, curved to accommodate the topaccess slots. The panelled sides have adjustable feet.

Konferenztische stützen sich auf Metallgestelle mit Standscheiben oder auf zurückspringende Seitenwände. Die Tischplatten bestehen aus hochwertig beschichteten, 28 mm dicken Spanplatten, mit gleichfarbigen Kanten aus ABS. Die Metallgestelle mit Standscheiben sind pulverbeschichtet. Konferenztische mit seitlicher Verblendung können auch verschiedentlich ausgestattet werden, mit Kabelführungen in den Seitenteilen, zwei in der Platte integrierten Top Access und einer Sichtblende, die an den Top Access entsprechend geformt und mit zwei seitlichen Verblendungen sind mit verstellbaren Füßen ausgestattet.

Les tables de réunion ont des piètements métalliques avec base circulaire ou bien des pieds-panneaux en retrait par rapport au bord du plateau. Tous les plateaux des tables sont réalisés avec des panneaux en aggloméré surfacé de 28 mm d'épaisseur, avec chants en ABS de la même couleur. Les bases métalliques circulaires sont laquées par poudrage époxy. La table de réunion avec pieds-panneaux est disponible également en version accessorisée qui prévoit une goulotte pour la remontée des câbles intégrée dans les piètements, deux trappes top access intégrées dans le plateau, un voile de fond évidé au niveau des trappes et deux paniers porte-câbles. Les pieds-panneaux ont des vérins de réglage.

Las mesas de reunión se apoyan sobre bases metálicas de disco o sobre costados panelados entrantes. Todos los tableros de las mesas están realizados con paneles de aglomerado melaminados de 28 mm de espesor, rebordeados con ABS del mismo color. Las bases metálicas de disco están pintadas con pintura epoxídica en polvo. La mesa de reunión con costados panelados está disponible también en versión equipada, que incorpora una subida para cables integrada en los costados, dos top access integrados en el tablero y un panel frontal perfilado, en correspondencia de los top access completo con bandejas portacables. Los costados panelados tienen patas regulables.

Meeting tables

Tavoli riunione / Konferenztische / Tables de réunion / Mesas de reunión

F64TBM03

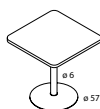

Tavolo quadrato • Square table • Quadratischer Tisch • Table carrée • Mesa cuadrada

WxDxH cm	Finish	Kg	m ³	pcs
80 x 80 x 75	BN	38	0.144	2
80 x 80 x 75	3N GN RL	38	0.144	2
80 x 80 x 75	OG	38	0.144	2

Varianti / Variants / Varianten / Variantes / Variantes

1. Base verniciata / Painted base / Lackiertes Untergestell / Piètement laqué / Base pintada: **6K, 6W, 6S**

F64TBM04

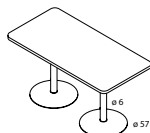

Tavolo rettangolare • Rectangular table • Rechteckiger Tisch • Table rectangulaire • Mesa rectangular

WxDxH cm	Finish	Kg	m ³	pcs
160 x 80 x 75	BN	80	0.284	3
160 x 80 x 75	3N GN RL	80	0.284	3
160 x 80 x 75	OG	80	0.284	3

Varianti / Variants / Varianten / Variantes / Variantes

1. Base verniciata / Painted base / Lackiertes Untergestell / Piètement laqué / Base pintada: **6K, 6W, 6S**

F64TBM15

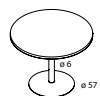

Tavolo tondo Ø90 • Round table Ø90 • Runder Tisch Ø90 • Table ronde Ø90 • Mesa redonda Ø90

WxDxH cm	Finish	Kg	m ³	pcs
90 x 90 x 75	BN	36	0.164	2
90 x 90 x 75	3N GN RL	36	0.164	2
90 x 90 x 75	OG	36	0.164	2

Varianti / Variants / Varianten / Variantes / Variantes

1. Base verniciata / Painted base / Lackiertes Untergestell / Piètement laqué / Base pintada: **6K, 6W, 6S**

F64TBM17

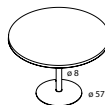

Tavolo tondo D120 • Round table Ø120 • Runder Tisch Ø120 • Table ronde Ø120 • Mesa redonda Ø120

WxDxH cm	Finish	Kg	m ³	pcs
120 x 120 x 75	BN	48	0.232	2
120 x 120 x 75	3N GN RL	48	0.232	2
120 x 120 x 75	OG	48	0.232	2

Varianti / Variants / Varianten / Variantes / Variantes

1. Base verniciata / Painted base / Lackiertes Untergestell / Piètement laqué / Base pintada: **6K, 6W, 6S**

F64TBM05

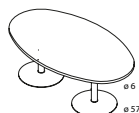

Tavolo ovale • Oval table • Ovaler Tisch • Table ovale • Mesa ovalada

WxDxH cm	Finish	Kg	m ³	pcs
180 x 90 x 75	BN	76	0.336	3
200 x 100 x 75	BN	81	0.370	3
180 x 90 x 75	3N GN RL	76	0.336	3
200 x 100 x 75	3N GN RL	81	0.370	3
180 x 90 x 75	OG	76	0.336	3
200 x 100 x 75	OG	81	0.370	3

Varianti / Variants / Varianten / Variantes / Variantes

1. Base verniciata / Painted base / Lackiertes Untergestell / Piètement laqué / Base pintada: **6K, 6W, 6S**

F64TBM11

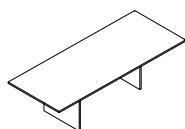

Tavolo riunioni • Meeting table • Konferenztisch • Table de réunion • Mesa de reuniones

WxDxH cm	Finish	Kg	m ³	pcs
240 x 120 x 75	BN	78	0.369	3
300 x 120 x 75	BN	93	0.440	3
240 x 120 x 75	3N GN RL	78	0.369	3
300 x 120 x 75	3N GN RL	93	0.440	3
240 x 120 x 75	OG	78	0.369	3
300 x 120 x 75	OG	93	0.440	3

F64TBM10

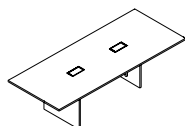

Tavolo riunioni attrezzato • Equipped meeting table • Konferenztisch mit Zubehör • Table de réunion avec accessoires • Mesa de reuniones equipada

WxDxH cm	Finish	Kg	m ³	pcs
240 x 120 x 75	BN	84	0.380	7
300 x 120 x 75	BN	99	0.455	7
240 x 120 x 75	3N GN RL	84	0.380	7
300 x 120 x 75	3N GN RL	99	0.455	7
240 x 120 x 75	OG	84	0.380	7
300 x 120 x 75	OG	99	0.455	7

Varianti / Variants / Varianten / Variantes / Variantes

1. Top access in / Top Access aus / Trappe top access / Top access en: **7K, 7V, 7Z**

Meeting tables

Tavoli riunione / Konferenztische / Tables de réunion / Mesas de reunión

F64TBM25

Tavolo tondo basso Ø60 • Low round table Ø60 • Niedriger runder Tisch Ø60 • Table basse ronde Ø60 • Mesa redonda baja Ø60



WxDxH cm	Finish	Kg	m ³	pcs
60 x 60 x 45	BN	36	0.164	2
60 x 60 x 45	3N GN RL	36	0.164	2
60 x 60 x 45	OG	36	0.164	2

Varianti / Variants / Varianten / Variantes / Variantes

1. Base verniciata / Painted base / Lackiertes Untergestell / Piètement laqué / Base pintada: **6K, 6W, 6S**

F64TBM26

Tavolo quadrato basso • Low square table • Niedriger Tisch, quadratisch • Table basse carrée • Mesa cuadrada baja

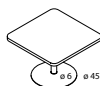

WxDxH cm	Finish	Kg	m ³	pcs
60 x 60 x 45	BN	36	0.164	2
60 x 60 x 45	3N GN RL	36	0.164	2
60 x 60 x 45	OG	36	0.164	2

Varianti / Variants / Varianten / Variantes / Variantes

1. Base verniciata / Painted base / Lackiertes Untergestell / Piètement laqué / Base pintada: **6K, 6W, 6S**

Side cabinets and pedestals

Mobili di servizio e cassettiere / Beistellmöbel und Schubladenelemente / Meubles de service et caissons à tiroirs / Muebles auxiliares y cajoneras

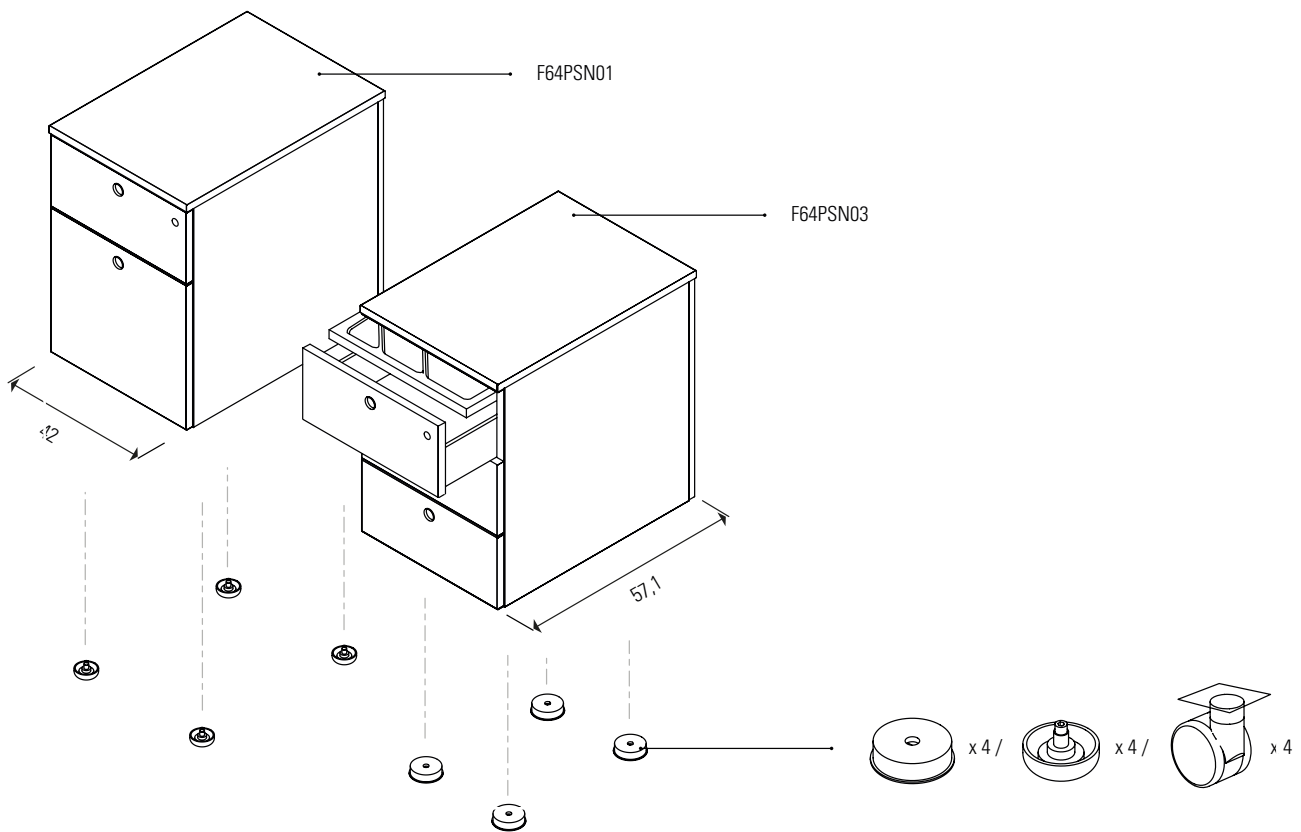

Le cassettiere prevedono cassetti e guide telescopiche in metallo con serratura a blocco simultaneo e dispositivo antiribaltamento. Sono dotate di cassetto portacancelleria interno, di ruote invisibili. Su richiesta sono disponibili ruote alte o piedini fissi. La chiusura ammortizzata dei cassetti è di serie.

The drawer pedestals feature drawers and telescopic metal runners with central locking and an anti-tilt mechanism. They also come with an inner stationary drawer and invisible wheels. On request, high wheels or fixed feet can also be supplied. Drawers come with damped closure as standard.

Schubladenelemente sind mit metallischen Schubladen und Teleskop-schienen, einschließlich Zentralsperre und Kippsicherung ausgerüstet. Ausgestattet mit einer Bleistiftlade und verdeckt montierten Rollen. Auf Wunsch sind hohe Rollen oder fixe Füße erhältlich. Serienmäßig der Mechanismus für sanftes Schließen der Schubladen.

Les caissons à tiroirs prévoient des tiroirs et des glissières télescopiques en métal avec une serrure à verrouillage simultané et un dispositif antibasculement. Ils sont équipés de plumier interne et de roulettes invisibles. Sur demande, ils sont disponibles avec roues hautes ou pieds fixes. La fermeture amortie des tiroirs est de série.

Las cajoneras están formadas por cajones y guías telescópicas de metal con cerradura de bloqueo simultáneo y dispositivo antivuelco. Están provistas de Bandeja papelería interno y ruedas invisibles. Bajo pedido, se pueden equipar con ruedas altas o niveladores fijos. El cierre amortiguado de los cajones es de serie.

Side cabinets and pedestals

Mobili di servizio e cassettiere / Beistellmöbel und Schubladenelemente / Meubles de service et caissons à tiroirs / Muebles auxiliares y cajoneras

F64PSN01

Cassettiera 1 cassetto / 1 classificatore • Pedestal 1 drawer / 1 filing drawer • Schubladenelement 1 Schublade / 1 Auszug • Caisson 1 tiroir / 1 classeur • Cajonera 1 cajón / 1 clasificador



WxDxH cm	Finish	Kg	m ³	pcs
42 x 57.1 x 56.4	BN	25	0.190	1
42 x 57.1 x 56.4	3N AR GN RL	25	0.190	1

F64PSN03

Cassettiera 3 cassetti • 3-drawer pedestal • Schubladenelement 3 Schubladen • Caisson 3 tiroirs • Cajonera 3 cajones



WxDxH cm	Finish	Kg	m ³	pcs
42 x 57.1 x 56.4	BN	25	0.190	1
42 x 57.1 x 56.4	3N AR GN RL	25	0.190	1

F54AC002

Set di 4 ruote per cassettiere • Set of 4 casters for drawer pedestals • Garnitur 4 Rollen für Schubladenelemente • Jeu de 4 roulettes pour caissons à tiroirs • Set de 4 ruedas para cajoneras

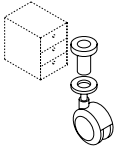

WxDxH cm	Finish	Kg	m ³	pcs
0 x 0 x 6		1	0.001	1

F90AC001

Set di 4 piedini fissi • Set of 4 fixed feet • Garnitur 4 fixe FüÙe • Jeu de 4 pieds fixes • Set de 4 patas fijas de metal

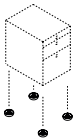

WxDxH cm	Finish	Kg	m ³	pcs
5 x 5 x 1.7		1	0.001	1

Inseribili nelle cassettiere e mobili di servizio L80 o L90. Non compatibile con gli articoli della Quaranta5 e della Méta. • Can be inserted into W80 or W90 drawer pedestals and side cabinets. Not compatible with Quaranta5 and Méta items. • Einsetzbar für Schubladen- und Beistellmöbel L80 oder L90. Nicht vereinbar mit den Artikeln der Quaranta5 und der Méta. • À monter sur les caissons et meubles de service L80 ou L90. Non compatible avec les articles de la Quarante5 et de la Méta. • Insertables en las cajoneras y los muebles auxiliares A80 o A90. Non compatible avec les articles de la Quarante5 et de la Méta.

Storage cabinets

Contentori / Schränke / Armoires / Armarios

H > 161,7 CM: RACCOMANDATO FISSAGGIO A MURO E CONSIGLIATO IL FISSAGGIO LATERALE
 H > 161,7 CM: WALL ANCHORING AND FIXING ONE CABINET TO THE NEXT ONE, RECOMMENDED
 H > 161,7 CM: WANDBEFESTIGUNG UND SEITLICHE BEFESTIGUNG EMPFOHLEN
 H > 161,7 CM: FIXATION AU MUR ET SUR LE CÔTÉ RECOMMANDÉE
 H > 161,7 CM: RECOMENDADA FIJACIÓN EN PARED Y LA FIJACIÓN LATERAL

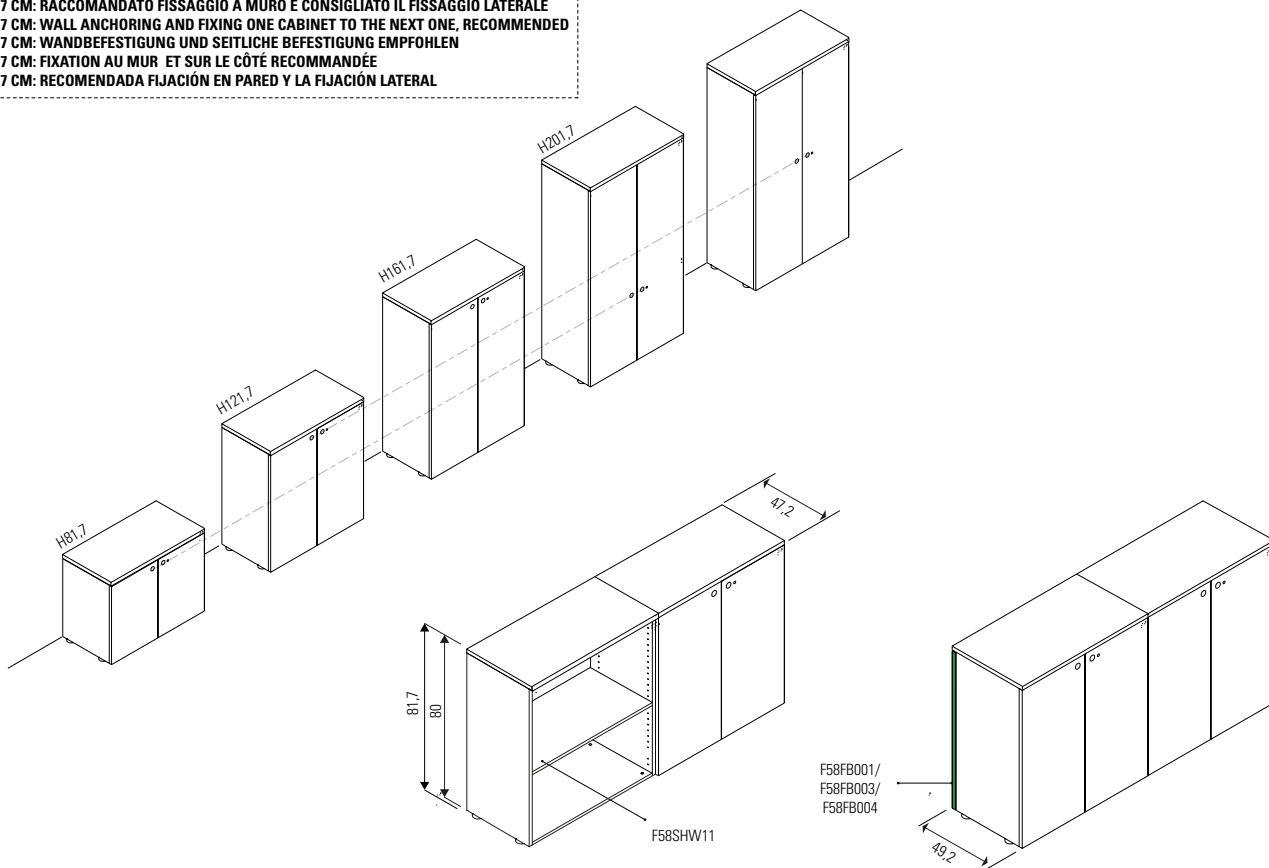

I contenitori, vengono confezionati già assemblati, ad eccezione dei contenitori ad ante scorrevoli. Sono dotati di piedini regolabili e sono disponibili in versione a giorno, con ante in legno o ante in cristallo temperato. Le ante in legno possono avere maniglia e serratura ad altezza allineata a quella dei contenitori H81,7 oppure H121,7. Tutti i contenitori esistono con L80 o L90 e in versione predisposta per schiena di finitura. Il prezzo dei contenitori non comprende i ripiani e le schiene di finitura, che vanno ordinati a parte.

Storage cabinets come already assembled, with the exception of those with sliding doors. They are fitted with adjustable feet, and are available open-fronted, with wooden doors or tempered glass doors. The wooden doors can be fitted with handles and locks, height-aligned with those of the H 81.7-cm or H121.7-cm storage cabinets. All storage cabinets can be W 80 or W 90, and are also available in a version with a finished back panel. The prices of storage cabinets do not include shelves and finished back panels, which must be ordered separately.

Schränke werden bereits zusammengebaut geliefert, außer in der Ausführung mit Schiebetüren. Sie sind mit verstellbaren Füßen versehen und offen, mit Türen aus Holz oder vorgespanntem Glas erhältlich. Türen aus Holz können Griffe und Sperrungen auf der gleichen Höhe der Schrankelemente H81,7 oder H121,7 haben. Alle Schrankelemente sind mit L80 und L90 und in der Ausführung für die Montage einer Abschlussrückwand erhältlich. Im Preis der Schränke sind Fachböden und Abschlussrückwände nicht enthalten, die separat zu bestellen sind.

Les meubles sont emballés déjà assemblés à l'exception de ceux avec portes coulissantes. Ils sont équipés de vérins de réglage et sont disponibles dans la version sans portes ou avec portes en bois ou en verre trempé. Les portes en bois peuvent avoir la poignée et la serrure à une hauteur alignée avec celle des meubles H81,7 ou bien H121,7. Tous les meubles existent dans les mesures L80 ou L90 et dans la version prévue pour panneau arrière de finition. Le prix des meubles ne comprend pas les étagères internes et les panneaux arrière de finition qui doivent être commandés à part.

Los armarios se embalan ya ensamblados, excepto aquellos con puertas correderas. Tienen patas regulables y están disponibles en versión sin puertas, con puertas de madera o cristal templado. Las puertas de madera pueden tener tirador y cerradura de altura alineada con la de los armarios de H81,7 o H121,7 cm. Todos los armarios se fabrican con A80 o A90 y en la versión predisposta con trasera de acabado. El precio de los armarios no incluye los estantes y las traseras de acabado, que se encargan a parte.

Storage cabinets

Contentori / Schränke / Armoires / Armarios

F58CBN01

Contentore a giorno (montato) • Open cabinet (assembled) • Offenes Schrankelement (montiert) • Meuble sans portes (monté) • Armario sin puerta (armado)

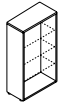

WxDxH cm	Finish	Kg	m ³	pcs
80 x 47.2 x 80	BN	28	0.450	1
80 x 47.2 x 120	BN	34	0.620	1
80 x 47.2 x 160	BN	40	0.810	1
80 x 47.2 x 200	BN	47	1.000	1
90 x 47.2 x 80	BN	31	0.495	1
90 x 47.2 x 120	BN	37	0.682	1
90 x 47.2 x 160	BN	44	0.890	1
90 x 47.2 x 200	BN	52	1.100	1
80 x 47.2 x 80	3N AR GN RL	28	0.450	1
80 x 47.2 x 120	3N AR GN RL	34	0.620	1
80 x 47.2 x 160	3N AR GN RL	40	0.810	1
80 x 47.2 x 200	3N AR GN RL	47	1.000	1
90 x 47.2 x 80	3N AR GN RL	31	0.495	1
90 x 47.2 x 120	3N AR GN RL	37	0.682	1
90 x 47.2 x 160	3N AR GN RL	44	0.890	1
90 x 47.2 x 200	3N AR GN RL	52	1.100	1

Raccomandato fissaggio a muro per H>161,7 • Wall attachment recommended for H>161,7 cm • Wandbefestigung empfohlen für H>161,7 cm • Fixation au mur recommandée pour H>161,7 cm • Recomendada fijación en pared para H>161,7 cm

F58CBN61

Contentore a giorno predisposto per schiena di finitura (montato) • Open cabinet matchable with finish back (assembled) • Offenes Schrankelement vorgerüstet für Sicht-Rückwand (montiert) • Meuble sans portes, prévu pour panneau arrière de finition (monté) • Armario sin puertas, preparado para trasera de acabado (armado)

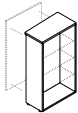

WxDxH cm	Finish	Kg	m ³	pcs
80 x 49.2 x 80	BN	28	0.450	1
80 x 49.2 x 120	BN	34	0.620	1
80 x 49.2 x 160	BN	40	0.810	1
80 x 49.2 x 200	BN	47	1.000	1
90 x 49.2 x 80	BN	31	0.495	1
90 x 49.2 x 120	BN	37	0.682	1
90 x 49.2 x 160	BN	44	0.890	1
90 x 49.2 x 200	BN	52	1.100	1
80 x 49.2 x 80	3N AR GN RL	28	0.450	1
80 x 49.2 x 120	3N AR GN RL	34	0.620	1
80 x 49.2 x 160	3N AR GN RL	40	0.810	1
80 x 49.2 x 200	3N AR GN RL	47	1.000	1
90 x 49.2 x 80	3N AR GN RL	31	0.495	1
90 x 49.2 x 120	3N AR GN RL	37	0.682	1
90 x 49.2 x 160	3N AR GN RL	44	0.890	1
90 x 49.2 x 200	3N AR GN RL	52	1.100	1

Raccomandato fissaggio ad un altro contenitore per H>161,7 • Attachment to another cabinet recommended for H>161,7 cm • Verankerung an einem anderen Schrank empfohlen für H>161,7 cm • Fixation à une autre Meuble recommandée pour H>161,7 cm • Recomendada fijación a otro armario para H>161,7 cm

F58CBN02

Contentore con ante legno e serratura (montato) • Cabinet with wooden doors with lock (assembled) • Schrank mit Holz Türen und Sperrung (montiert) • Meuble avec portes en bois avec serrure (monté) • Armario con puertas de madera y cerradura (armado)

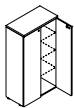

WxDxH cm	Finish	Kg	m ³	pcs
80 x 47.2 x 80	BN	36	0.450	1
80 x 47.2 x 120	BN	45	0.620	1
80 x 47.2 x 160	BN	55	0.810	1
80 x 47.2 x 200	BN	58	1.000	1
90 x 47.2 x 80	BN	40	0.495	1
90 x 47.2 x 120	BN	50	0.682	1
90 x 47.2 x 160	BN	61	0.890	1
90 x 47.2 x 200	BN	64	1.100	1
80 x 47.2 x 80	3N AR GN RL	36	0.450	1
80 x 47.2 x 120	3N AR GN RL	45	0.620	1
80 x 47.2 x 160	3N AR GN RL	55	0.810	1
80 x 47.2 x 200	3N AR GN RL	58	1.000	1
90 x 47.2 x 80	3N AR GN RL	40	0.495	1
90 x 47.2 x 120	3N AR GN RL	50	0.682	1
90 x 47.2 x 160	3N AR GN RL	61	0.890	1
90 x 47.2 x 200	3N AR GN RL	64	1.100	1

Con disponibilità maniglia a H 121,70 cm - Raccomandato fissaggio a muro per H>161,7 • Available with handle aligned to the one of the H120 cm cabinet - Wall attachment recommended for H>161,7 cm • Erhältlich mit Griff auf H 121,70 cm - Wandbefestigung wird empfohlen für H>161,7 cm • Disponibilité poignée à H 121,70 cm - Fixation au mur recommandée pour H>161,7 cm • Con disponibilidad de tirador alineado a tirador del armario de H120 cm - Recomendada fijación en pared para H>161,7 cm

Storage cabinets

Contentori / Schränke / Armoires / Armarios

F58CBN62

Contentore ante legno predisposto per schiena di finitura (montato) • Wooden door cabinet matchable with finished back (assembled) • Schrankelement mit Holztür vorgerüstet für Sicht-Rückwand (montiert) • Meuble avec portes en bois, prévu pour panneau arrière de finition (monté) • Armario con puertas de madera, preparado para trasera de acabado (armado)

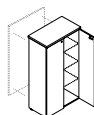

WxDxH cm	Finish	Kg	m ³	pcs
80 x 49.2 x 80	BN	36	0.450	1
80 x 49.2 x 120	BN	45	0.620	1
80 x 49.2 x 160	BN	55	0.810	1
80 x 49.2 x 200	BN	58	1.000	1
90 x 49.2 x 80	BN	40	0.495	1
90 x 49.2 x 120	BN	50	0.682	1
90 x 49.2 x 160	BN	61	0.890	1
90 x 49.2 x 200	BN	64	1.100	1
80 x 49.2 x 80	3N AR GN RL	36	0.450	1
80 x 49.2 x 120	3N AR GN RL	45	0.620	1
80 x 49.2 x 160	3N AR GN RL	55	0.810	1
80 x 49.2 x 200	3N AR GN RL	58	1.000	1
90 x 49.2 x 80	3N AR GN RL	40	0.495	1
90 x 49.2 x 120	3N AR GN RL	50	0.682	1
90 x 49.2 x 160	3N AR GN RL	61	0.890	1
90 x 49.2 x 200	3N AR GN RL	64	1.100	1

Con disponibilità maniglia a H 121,70 cm - Raccomandato fissaggio a muro per H>161,7 • Available with handle aligned to the one of the H120 cm cabinet - Wall attachment recommended for H>161.7 cm • Erhältlich mit Griff auf H 121,70 cm - Wandbefestigung wird empfohlen für H>161,7 cm • Disponibilité poignée à H 121,70 cm - Fixation au mur recommandée pour H>161,7 cm • Con disponibilidad de tirador alineado a tirador del armario de H120 cm - Recomendada fijación en pared para H>161,7 cm

F58CBN03

Contentore con ante in cristallo (montato) senza serratura • Cabinet with glass doors (assembled) without lock • Schrankelement mit Glastüren (montiert) ohne Sperrung • Meuble avec portes en verre (monté) sans serrure • Armario con puertas de vidrio (armado) sin cerradura



WxDxH cm	Finish	Kg	m ³	pcs
80 x 47.2 x 80	BN	36	0.450	1
80 x 47.2 x 120	BN	45	0.620	1
80 x 47.2 x 160	BN	55	0.810	1
90 x 47.2 x 80	BN	40	0.495	1
90 x 47.2 x 120	BN	50	0.682	1
90 x 47.2 x 160	BN	61	0.890	1
80 x 47.2 x 80	3N AR GN RL	36	0.450	1
80 x 47.2 x 120	3N AR GN RL	45	0.620	1
80 x 47.2 x 160	3N AR GN RL	55	0.810	1
90 x 47.2 x 80	3N AR GN RL	40	0.495	1
90 x 47.2 x 120	3N AR GN RL	50	0.682	1
90 x 47.2 x 160	3N AR GN RL	61	0.890	1

Raccomandato fissaggio a muro per H>161,7 • Wall attachment recommended for H>161.7 cm • Wandbefestigung empfohlen für H>161,7 cm • Fixation au mur recommandée pour H>161,7 cm • Recomendada fijación en pared para H>161,7 cm

F58CBN63

Contentore con ante in cristallo, predisposto per schiena di finitura (montato), senza serratura • Cabinet with glass doors, matchable with finished back (assembled) without lock • Schrankelement mit Glastüren, vorgerüstet für Sicht-Rückwand (montiert), ohne Sperrung • Meuble avec portes en verre, prévu pour panneau arrière de finition (monté), sans serrure • Armario con puertas de vidrio, preparado para trasera de acabado (armado), sin cerradura

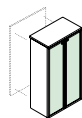

WxDxH cm	Finish	Kg	m ³	pcs
80 x 49.2 x 80	BN	36	0.450	1
80 x 49.2 x 120	BN	45	0.620	1
80 x 49.2 x 160	BN	55	0.810	1
90 x 49.2 x 80	BN	40	0.495	1
90 x 49.2 x 120	BN	50	0.682	1
90 x 49.2 x 160	BN	61	0.890	1
80 x 49.2 x 80	3N AR GN RL	36	0.450	1
80 x 49.2 x 120	3N AR GN RL	45	0.620	1
80 x 49.2 x 160	3N AR GN RL	55	0.810	1
90 x 49.2 x 80	3N AR GN RL	40	0.495	1
90 x 49.2 x 120	3N AR GN RL	50	0.682	1
90 x 49.2 x 160	3N AR GN RL	61	0.890	1

Raccomandato fissaggio ad un altro contenitore per H>161,7 • Attachment to another cabinet recommended for H>161.7 cm • Verankerung an einem anderen Schrank empfohlen für H>161,7 cm • Fixation à une autre Meuble recommandée pour H>161,7 cm • Recomendada fijación a otro armario para H>161,7 cm

Storage cabinets

Contentori / Schränke / Armoires / Armarios

F58CBN09

Contentore con ante scorrevoli (smontato) • Cabinet with sliding doors (disassembled) • Schrank mit Schiebetüren (unmontiert) • Meuble avec portes coulissantes (démonté) • Armario con puertas correderas (desarmado)

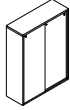

WxDxH cm	Finish	Kg	m ³	pcs
120.8 x 47.2 x 80	BN	55	0.306	4
120.8 x 47.2 x 120	BN	72	0.380	4
120.8 x 47.2 x 160	BN	90	0.448	4
159.4 x 47.2 x 80	BN	69	0.380	4
159.4 x 47.2 x 120	BN	90	0.464	4
159.4 x 47.2 x 160	BN	110	0.548	4
120.8 x 47.2 x 80	3N AR GN RL	55	0.306	4
120.8 x 47.2 x 120	3N AR GN RL	72	0.380	4
120.8 x 47.2 x 160	3N AR GN RL	90	0.448	4
159.4 x 47.2 x 80	3N AR GN RL	69	0.380	4
159.4 x 47.2 x 120	3N AR GN RL	90	0.464	4
159.4 x 47.2 x 160	3N AR GN RL	110	0.548	4

F58CBN69

Contentore ad ante scorrevoli, predisposto per schiena di finitura (smontato) • Cabinet with sliding doors, matchable with finished back (disassembled) • Schrank mit Schiebetüren, vorgerüstet für Sicht-Rückwand (unmontiert) • Meuble avec portes coulissantes, prévu pour panneau arrière de finition (démonté) • Armario con puertas correderas, preparado para trasera de acabado (desarmado)

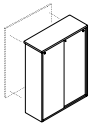

WxDxH cm	Finish	Kg	m ³	pcs
120.8 x 49.2 x 80	BN	55	0.306	4
120.8 x 49.2 x 120	BN	72	0.380	4
159.4 x 49.2 x 80	BN	69	0.380	4
159.4 x 49.2 x 120	BN	90	0.464	4
120.8 x 49.2 x 80	3N GN RL	55	0.306	4
120.8 x 49.2 x 120	3N GN RL	72	0.380	4
159.4 x 49.2 x 80	3N GN RL	69	0.380	4
159.4 x 49.2 x 120	3N GN RL	90	0.464	4

F58CBN29

Contentore con ante fresate 13/3 scorrevoli (smontato) • Cabinet with milled 13/3 sliding doors (disassembled) • Schrank mit Schiebetüren mit Ausfräsungen 13/3 (unmontiert) • Meuble avec portes coulissantes avec fraisages 13/3 (démonté) • Armario con puertas correderas con fresados 13/3 (desarmado)

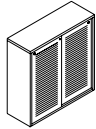

WxDxH cm	Finish	Kg	m ³	pcs
120.8 x 47.2 x 80	BN	55	0.306	4
120.8 x 47.2 x 120	BN	72	0.380	4
159.4 x 47.2 x 80	BN	69	0.380	4
159.4 x 47.2 x 120	BN	90	0.464	4

F58CBN89

Contentore con ante fresate 13/3 scorrevoli, predisposto per schiena di finitura (smontato) • Cabinet with milled 13/3 sliding doors, matchable with finished back (disassembled) • Schrank mit Schiebetüren mit Ausfräsungen 13/3, vorgerüstet für Sicht-Rückwand (unmontiert) • Meuble avec portes coulissantes avec fraisages 13/3, prévu pour panneau arrière de finition (démonté) • Armario con puertas correderas con fresados 13/3, preparado para trasera de acabado (desarmado)

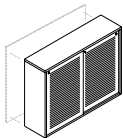

WxDxH cm	Finish	Kg	m ³	pcs
120.8 x 49.2 x 80	BN	55	0.306	4
120.8 x 49.2 x 120	BN	72	0.380	4
159.4 x 49.2 x 80	BN	69	0.380	4
159.4 x 49.2 x 120	BN	90	0.464	4

F58CBF02

Classificatore 2 Cassetti / 1 Classificatore (montato) • Filing cabinet, 2 drawers / 1 filing drawer (assembled) • Aktenschrank, 2 Laden / 1 Auszug (montiert) • Meuble 2 tiroirs / 1 classeur (monté) • Clasificador 2 cajones / 1 clasificador (armado)



WxDxH cm	Finish	Kg	m ³	pcs
80 x 47.2 x 80	BN	49	0.450	1
90 x 47.2 x 80	BN	51	0.450	1
80 x 47.2 x 80	3N AR GN RL	49	0.450	1
90 x 47.2 x 80	3N AR GN RL	51	0.450	1

Varianti / Variants / Varianten / Variantes / Variantes

1. Con Telaio P33 cm / With frame D33 cm / Mit Karteiauszug T33 cm / Avec châssis P33 cm / Con bastidor P33 cm:

2. Con Telaio P38 cm (solo per L80 cm) / With frame D38 cm (for W80 cm only) / Mit Karteiauszug T38 cm (nur für B80 cm) / Avec châssis P38 cm (uniquement pour W80 cm) / Con bastidor P38 cm (sólo para W80 cm):

Storage cabinets

Contentitori / Schränke / Armoires / Armarios

F58CBF03



Classificatore 2 cassettei (montato) • Filing cabinet, 2 drawers (assembled) • Aktenschrank, 2 Laden (montiert) • Classeur à 2 tiroirs (monté) • Clasificador 2 cajones (armado)

WxDxH cm	Finish	Kg	m ³	pcs
80 x 47.2 x 80	BN	43	0.450	1
90 x 47.2 x 80	BN	46	0.470	1
80 x 47.2 x 80	3N AR GN RL	43	0.450	1
90 x 47.2 x 80	3N AR GN RL	46	0.470	1

Varianti / Variants / Varianten / Variantes / Variantes

1. Con Telaio P33 cm / With frame D33 cm / Mit Karteiauszug T33 cm / Avec châssis P33 cm / Con bastidor P33 cm:

2. Con Telaio P38 cm (solo per L80 cm) / With frame D38 cm (for W80 cm only) / Mit Karteiauszug T38 cm (nur für B80 cm) / Avec châssis P38 cm (uniquement pour W80 cm) / Con bastidor P38 cm (sólo para W80 cm):

La versione L90cm è disponibile solo con telaio P33. • The L90cm version is only available with a P33 frame. • Die Version L90cm ist nur mit einem P33-Rahmen erhältlich. • La version L90cm est uniquement disponible avec un cadre P33. • La versión L90cm sólo está disponible con un marco P33.

Elements for cabinets

Elementi per contenitori / Elemente für Schränke / Éléments pour armoires / Elementos para armarios

F58SHW11

Ripiano in legno (pz 1) • Wooden shelf (1 pc) • Fachboden aus Holz (1 Stk) • Étagère en bois (1 p) • Estante de madera (1 pz)

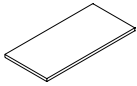

WxDxH cm	Finish	Kg	m ³	pcs
57 x 38 x 2.2	BN	4	0.010	1
76.3 x 38 x 2.2	BN	5	0.010	1
86.3 x 38 x 2.2	BN	5	0.010	1
57 x 38 x 2.2	3N AR GN RL	4	0.010	1
76.3 x 38 x 2.2	3N AR GN RL	5	0.010	1
86.3 x 38 x 2.2	3N AR GN RL	5	0.010	1

F58SHW21

Ripiano in legno (pz 2) • Wooden shelf (2 pcs) • Fachboden aus Holz (2 Stk) • Étagère en bois (2 p) • Estante de madera (2 pz)

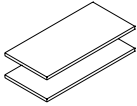

WxDxH cm	Finish	Kg	m ³	pcs
57 x 38 x 2.2	BN	7	0.016	1
76.3 x 38 x 2.2	BN	9	0.022	1
86.3 x 38 x 2.2	BN	9	0.022	1
57 x 38 x 2.2	3N AR GN RL	7	0.016	1
76.3 x 38 x 2.2	3N AR GN RL	9	0.022	1
86.3 x 38 x 2.2	3N AR GN RL	9	0.022	1

F58SHW31

Ripiano in legno (pz 3) • Wooden shelf (3 pcs) • Fachboden aus Holz (3 Stk) • Étagère en bois (3 p) • Estante de madera (3 pz)

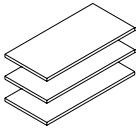

WxDxH cm	Finish	Kg	m ³	pcs
57 x 38 x 2.2	BN	10	0.022	1
76.3 x 38 x 2.2	BN	13	0.030	1
86.3 x 38 x 2.2	BN	13	0.030	1
57 x 38 x 2.2	3N AR GN RL	10	0.022	1
76.3 x 38 x 2.2	3N AR GN RL	13	0.030	1
86.3 x 38 x 2.2	3N AR GN RL	13	0.030	1

F58SHW41

Ripiano in legno (pz 4) • Wooden shelf (4 pcs) • Fachboden aus Holz (4 Stk) • Étagère en bois (4 p) • Estante de madera (4 pz)

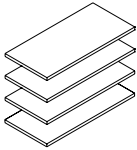

WxDxH cm	Finish	Kg	m ³	pcs
57 x 38 x 2.2	BN	13	0.028	1
76.3 x 38 x 2.2	BN	17	0.036	1
86.3 x 38 x 2.2	BN	17	0.036	1
57 x 38 x 2.2	3N AR GN RL	13	0.028	1
76.3 x 38 x 2.2	3N AR GN RL	17	0.036	1
86.3 x 38 x 2.2	3N AR GN RL	17	0.036	1

F90SHM01

Ripiano metallo (pz 1) • Metal shelf (1 pc) • Fachboden aus Metall (1 Stk) • Étagère en métal (1 p) • Estante de metal (1 pz)

CAM

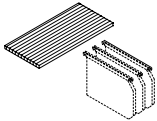

WxDxH cm	Finish	Kg	m ³	pcs
76.1 x 40.8 x 2.5	6K 6S 6W	4	0.014	1
86.1 x 40.8 x 2.5	6K 6S 6W	5	0.015	1

Compatibile con cartelle L33 (F90AC037 o F90AC039); Carico massimo uniformemente distribuito suggerito 30 Kg. • Suitable for use with hanging files W33 (F90AC037 or F90AC039); Suggested maximum uniformly distributed load 30 kg. • Kompatibel mit Hängemappen L33 (F90AC037 oder F90AC039); Vorgeschlagene maximale gleichmäßig verteilte Last 30 kg. • Compatible avec dossiers L33 (F90AC037 ou F90AC039); Charge maximale uniformément répartie suggérée : 30 kg. • Compatible con carpetas A33 (F90AC037 o F90AC039); Carga máxima uniformemente distribuida sugerida 30 kg.

F90SHM03

Ripiano metallo (pz 1) per contenitori ad ante scorrevoli • Metal shelf for sliding door cabinet (1 pc) • Fachboden aus Metall für Möbel mit Schiebetüren (1 Stk) • Étagère en métal (1 p) pour meuble avec portes coulissantes • Estante de metal para armarios con puertas correderas (1 pz)



WxDxH cm	Finish	Kg	m ³	pcs
56.8 x 36.6 x 2.5	6S	3	0.008	1
76.1 x 36.6 x 2.5	6S	4	0.014	1

Elements for cabinets

Elementi per contenitori / Elemente für Schränke / Éléments pour armoires / Elementos para armarios

F58FB001

Schiena di finitura • Sicht-Rückwand • Panneau arrière de finition • Trasera de acabado



WxDxH cm	Finish	Kg	m ³	pcs
79.7 x 1.8 x 76.8	BN	9	0.036	1
79.7 x 1.8 x 116.8	BN	13	0.052	1
79.7 x 1.8 x 156.8	BN	18	0.070	1
79.7 x 1.8 x 196.8	BN	21	0.087	1
89.7 x 1.8 x 76.8	BN	10	0.040	1
89.7 x 1.8 x 116.8	BN	15	0.059	1
89.7 x 1.8 x 156.8	BN	20	0.078	1
89.7 x 1.8 x 196.8	BN	24	0.096	1
120.4 x 1.8 x 76.8	BN	13	0.052	1
120.4 x 1.8 x 116.8	BN	21	0.080	1
159 x 1.8 x 76.8	BN	17	0.068	1
159 x 1.8 x 116.8	BN	29	0.018	1
79.7 x 1.8 x 76.8	3N AR GN RL	9	0.036	1
79.7 x 1.8 x 116.8	3N AR GN RL	13	0.052	1
79.7 x 1.8 x 156.8	3N AR GN RL	18	0.070	1
79.7 x 1.8 x 196.8	3N AR GN RL	21	0.087	1
89.7 x 1.8 x 76.8	3N AR GN RL	10	0.040	1
89.7 x 1.8 x 116.8	3N AR GN RL	15	0.059	1
89.7 x 1.8 x 156.8	3N AR GN RL	20	0.078	1
89.7 x 1.8 x 196.8	3N AR GN RL	24	0.096	1
120.4 x 1.8 x 76.8	3N AR GN RL	13	0.052	1
120.4 x 1.8 x 116.8	3N AR GN RL	21	0.080	1
159 x 1.8 x 76.8	3N AR GN RL	17	0.068	1
159 x 1.8 x 116.8	3N AR GN RL	29	0.018	1

F58FB004

Schiena di finitura rivestita in tessuto • Fabric-covered back panel • Sicht-Rückwand mit Stoffbezug • Panneau arrière de finition revêtu en tissu • Trasera de acabado tapizada en tela



WxDxH cm	Finish	Kg	m ³	pcs
79.7 x 1.8 x 76.8	Cat.A	9	0.036	1
79.7 x 1.8 x 116.8	Cat.A	13	0.052	1
79.7 x 1.8 x 156.8	Cat.A	18	0.070	1
79.7 x 1.8 x 196.8	Cat.A	21	0.087	1
89.7 x 1.8 x 76.8	Cat.A	10	0.040	1
89.7 x 1.8 x 116.8	Cat.A	15	0.059	1
89.7 x 1.8 x 156.8	Cat.A	20	0.078	1
89.7 x 1.8 x 196.8	Cat.A	24	0.096	1
120.4 x 1.8 x 76.8	Cat.A	13	0.052	1
120.4 x 1.8 x 116.8	Cat.A	21	0.080	1
159 x 1.8 x 76.8	Cat.A	17	0.068	1
159 x 1.8 x 116.8	Cat.A	29	0.018	1
79.7 x 1.8 x 76.8	Cat.C Cat.J	9	0.036	1
79.7 x 1.8 x 116.8	Cat.C Cat.J	13	0.052	1
79.7 x 1.8 x 156.8	Cat.C Cat.J	18	0.070	1
79.7 x 1.8 x 196.8	Cat.C Cat.J	21	0.087	1
89.7 x 1.8 x 76.8	Cat.C Cat.J	10	0.040	1
89.7 x 1.8 x 116.8	Cat.C Cat.J	15	0.059	1
89.7 x 1.8 x 156.8	Cat.C Cat.J	20	0.078	1
89.7 x 1.8 x 196.8	Cat.C Cat.J	24	0.096	1
120.4 x 1.8 x 76.8	Cat.C Cat.J	13	0.052	1
120.4 x 1.8 x 116.8	Cat.C Cat.J	21	0.080	1
159 x 1.8 x 76.8	Cat.C Cat.J	17	0.068	1
159 x 1.8 x 116.8	Cat.C Cat.J	29	0.018	1

F90AC094

Kit appendiabiti estraibile per contenitore P47 • Pull-out coat hanger kit for D47 cabinet • Kleiderbügelgarnitur, ausziehbar für Schränke T47 • Kit tringle à vêtements extractible pour armoires P47 • Kit percheros extraíbles para armario P47

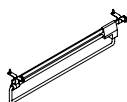

WxDxH cm	Finish	Kg	m ³	pcs
0 x 0 x 0		1	0.001	1

Portata max 10 kg • Max load 10 kg • Max. Tragfähigkeit 10 kg • Charge max. 10 kg • Capacidad de carga máxima 10 kg

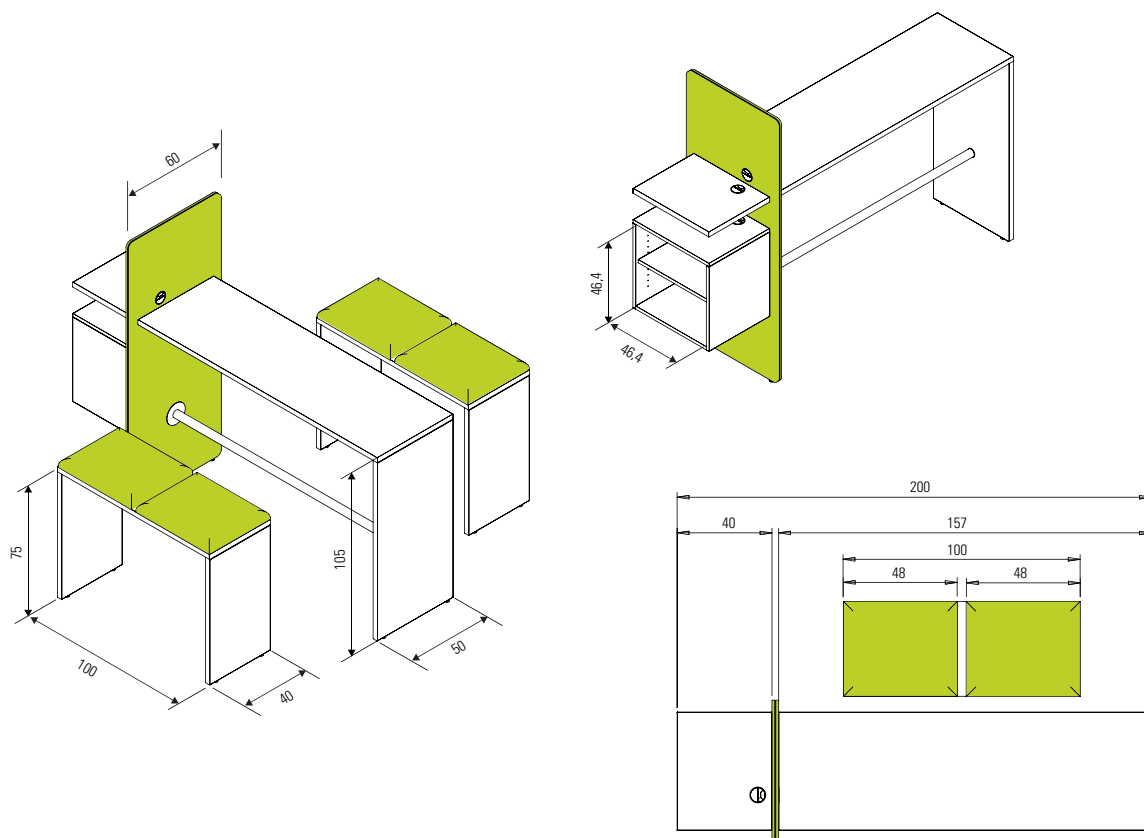

La Collezione 40/70 è composta da tavoli, scrittoi e panche facilmente assemblabili. Tutti questi elementi sono composti da pannelli in truciolare in finitura Bianco Niveo (BN). I tavoli e gli scrittoi hanno profondità 50cm e sono disponibili nella versione con pannello divisorio rivestito in tessuto e con contenitore sospeso a giorno con ripiano regolabile interno. Le panche hanno profondità 40 cm e sono accessoribili con cuscini sagomati imbottiti rivestiti in tessuto che si fissano alla seduta della panca. Ogni elemento è dotato di piedini metallici regolabili.

The 40/70 Collection includes tables, writing desks and benches designed for easy assembly. All these elements are made using chipboard panels in Snow White (BN). The tables and writing desks are 50 cm deep, and are available in versions with fabric-covered divider screens and with wall-mounted, open-fronted storage units with adjustable shelf. The benches are 40 cm deep, and can be accessorised with shaped, fabric-covered cushions that are fixed to the bench seat. Each element is fitted with adjustable metal feet.

Zur Kollektion 40/70 gehören Tische, Schreibtische und Sitzbänke, die einfach zusammengebaut werden können. Alle diese Elemente werden aus Spanplatten hergestellt in Melamin Schneeweiß (BN). Tische und Schreibpulte haben eine Tiefe von 50 cm und können auch in der Ausführung mit Trennpaneel mit Stoffbezug und mit offenem Wandbord mit verstellbarem Innenfach ausgestattet werden. Die Sitzbänke sind 40 cm tief und können mit entsprechend geformten Sitzkissen mit Stoffbezug ausgestattet werden, die sich auf der Sitzfläche befestigen lassen. Jedes Element ist mit verstellbaren Metallfüßen versehen.

La collezione 40/70 est composée de tables, bureaux et bancs faciles à assembler. Tous ces éléments sont composés de panneaux en aggloméré en finition Blanc Neige. Les tables et les bureaux ont une profondeur de 50 cm et sont disponibles dans la version avec panneau de séparation revêtu en tissu et avec caisson suspendu sans porte avec étagère interne réglable. Les bancs ont une profondeur de 40 cm et peuvent être équipés de coussins profilés, rembourrés et revêtus de tissu qui se fixent sur l'assise du banc. Chaque élément est muni de vérins de réglage en métal.

La colección 40/70 está compuesta por mesas, escritorios y bancos fáciles de montar. Todos estos elementos están compuestos por paneles de aglomerado en acabado Blanco Niveo (BN). Las mesas y los escritorios operativos tienen una profundidad de 50 cm y están disponibles en la versión con panel divisorio recubierto en tela y con armario suspendido sin puertas con estante interno regulable. Los bancos tienen una profundidad de 40 cm y se completan con cojines perfilados acolchados, tapizados en tela, que se fijan en el asiento del banco. Cada elemento está provisto de patas metálicas regulables.

40-70

40-70 / 40-70 / 40-70 / 40-70

F84TBS00

Tavolo • Table • Tisch • Mesa

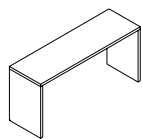

WxDxH cm	Finish	Kg	m ³	pcs
160 x 50 x 75	BN	30	0.135	2

F84TBS02

Scrittoio • Writing table • Schreibpult • Écritoire • Escritorio

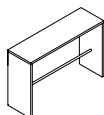

WxDxH cm	Finish	Kg	m ³	pcs
160 x 50 x 105	BN	43	0.156	3

F84TBS03

Scrittoio con contenitore • Writing desk with storage unit • Schreibpult mit Schrankelement • Écritoire avec meuble • Escritorio con armario

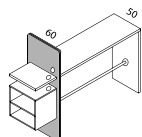

WxDxH cm	Finish	Kg	m ³	pcs
200 x 50 x 105	BN Cat.A	69	0.492	5

F84BE000

Panca per tavolo • Bench for table • Sitzbank für Tisch • Banc pour table • Banco para mesa

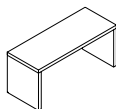

WxDxH cm	Finish	Kg	m ³	pcs
100 x 40 x 45	BN	15	0.007	2

F84BE001

Panca per scrittoio • Bench for writing desk • Sitzbank für Schreibpult • Banc pour écritoire • Banco para escritorio

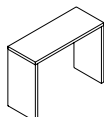

WxDxH cm	Finish	Kg	m ³	pcs
100 x 40 x 75	BN	20	0.120	2

F84AC000

Cuscino per panca • Cushion for bench • Kissen für Sitzbank • Coussin pour banc • Cojín para banco



WxDxH cm	Finish	Kg	m ³	pcs
48 x 40 x 5	Cat.A	5	0.030	1

Accessories

Accessori / Zubehör / Accessoires / Accesorios

F90CR002

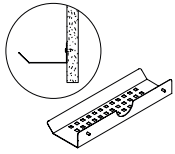

Cestello passacavi, sezione 90° con aggancio verticale su pannello • Cable tray with 90° section for vertical attachment to the panel • Kabelkorb mit Profil 90°, mit vertikaler Einhängung in der Frontplatte • Panier de logement câbles avec section à 90° et fixation verticale sur panneau • Bandeja pasacables, sección 90° con enganche vertical en el panel

WxDxH cm	Finish	Kg	m ³	pcs
40 x 13.4 x 5.5	6S	3	0.020	1
96 x 13.4 x 5.5	6S	3	0.020	1

F90DW002

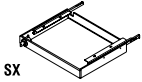
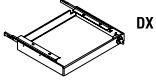

Cassetto sottopiano in metallo (DX/SX) • Under-desk metal drawer (RH/LH) • Untertisch-Metallschublade (RS/LS) • Tiroir sous le plateau en métal (D/G) • Cajón de metal debajo del tablero (dcho./izdo.)

WxDxH cm	Finish	Kg	m ³	pcs
35 x 23 x 4	6G 6K 6W	1	0.012	1

Varianti / Variants / Varianten / Variantes / Variantes

1. Foratura per cassetto, se non già prevista / Drilling for the drawer, if not already provided / Bohrung für Schublade, falls nicht bereits vorgesehen / Perçage pour le tiroir, si ce n'est pas déjà prévu / Perforación para el cajón, si no está ya prevista:

F90AC003

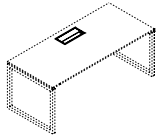

Top access • Top Access

WxDxH cm	Finish	Kg	m ³	pcs
24 x 12 x 1.8	7K 7V 7Z	1	0.001	1

Varianti / Variants / Varianten / Variantes / Variantes

1. Foratura del piano, se non già prevista / Drilling on the top, if not already provided / Bohrung in der Platte, falls nicht bereits vorgesehen / Perçage du plateau, si ce n'est pas déjà prévu / Perforación del tablero, si no está ya prevista:

F90AC005

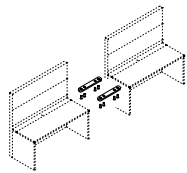

Coppia di supporti per piani • Pair of top supports • 2 Stützen für Platten • 2 supports pour plateaux • Par de soportes para tableros

WxDxH cm	Finish	Kg	m ³	pcs
24.4 x 0 x 0	6S	1	0.001	1

F58TYM06

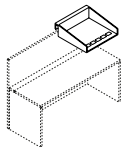

Vaschetta portacancelleria in alluminio • Aluminium stationery tray • Schale für BüROUTENSILIEN aus Aluminium • Organiseur bureau en aluminium • Bandeja de aluminio para papelería

WxDxH cm	Finish	Kg	m ³	pcs
22 x 31 x 8	7Z	1	0.008	1
32 x 22 x 8	7Z	1	0.008	1
44 x 31 x 8	7Z	1	0.018	1
66 x 22 x 8	7Z	1	0.018	1

F58TYX06

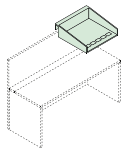

Vaschetta in plexiglas • Plexiglas stationery tray • Schale für BüROUTENSILIEN aus Plexiglas • Bac en plexiglas • Bandeja de plexiglas

WxDxH cm	Finish	Kg	m ³	pcs
22 x 31 x 8	XB	1	0.008	1
32 x 22 x 8	XB	1	0.008	1

Design: **Fantoni Research centre**

XL WALL SYSTEM

Operative Office System



XL WALL SYSTEM

Il sistema XL WALL SYSTEM, comprende una serie di pannellature componibili, ottenute mediante l'impiego di pannelli nobilitati, associati ad appositi telai di supporto in alluminio. Le strutture sono composte da profili di alluminio facilmente assemblabili, disponibili in finitura alluminio anodizzato o alluminio verniciato color bianco. Tutti i pannelli nobilitati hanno i bordi arrotondati e sono facilmente agganciabili ai telai di supporto, mediante un sistema adesivo di rapido impiego. La vasta tipologia di pannellature dispone di elementi ciechi, di elementi con telaio in vetro, di elementi attrezzabili, di elementi rivestiti in tessuto e di elementi in 4akustik. I tavoli scrivania disponibili, possono essere aggregati alle pareti mediante l'uso dei pannelli a loro dedicati, formando delle postazioni di lavoro particolarmente funzionali. I tavoli adottano un sistema di giunti speciali per un rapido montaggio, sono provvisti di canalette sottopiano per l'alloggiamento e la distribuzione dei cavi. Il piano di lavoro ha una tavoletta ribaltabile che facilita la manovra e la fuoriuscita dei conduttori. Il contenimento è assicurato da particolari accessori quali, ripiani, vaschette agganciabili in alluminio, o contenitori pensili in metallo, con antina scorrevole a scomparsa.

The XL WALL SYSTEM consists of a series of modular panelling components, made of melamine-faced panels, combined with special metal support frames made in aluminium. Structures are made with aluminium profiles to be easily mounted, available both in anodized aluminium or white varnished aluminium. All the melamine-faced panels have rounded edges and are easily attached to the support frames by means of a quick-drying adhesive system. The wide range of panelling components includes solid units, units with glass frame, units that can be equipped with accessories, fabric-covered units and units in 4akustik. The desk tables available can be incorporated in the panelling system by means of specifically designed panels, to form extremely functional work stations. The tables feature a system of special joints for fast assembly and are fitted with cable racks under the top for cable routing. The work top includes a hinged cover for easy access to and exit of cables. Storage is provided by special accessories, such as shelves, hook-on aluminium trays or suspended cabinets in metal, with sliding concealed door.

Das System XL WALL SYSTEM besteht aus einer Reihe zusammensetzbarer Vertäfelungen, die aus melaminharzbeschichteten Platten in Verbindung mit tragenden Aluminiumrahmen hergestellt sind. Die Strukturen bestehen aus einfach zusammenbaubaren Aluminiumprofilen, die in der Ausführung Aluminium eloxiert oder Aluminium weiß lackiert erhältlich sind. Alle melaminharzbeschichteten Platten haben gerundete Kanten und sind über ein Schnellhaftsystem einfach in den Stützrahmen zu befestigen. Das umfangreiche Plattensortiment enthält volle Elemente, Elemente mit Rahmen und Verglasung, unterschiedlich auszustattende Elemente, Elemente mit Stoffbezug und Elemente in 4akustik. Die angebotenen Schreibtische können in den Wänden dank eigener Platten eingehängt werden und ergeben äußerst funktionelle Arbeitsplätze. Die Tische sind mit einem besonderen Verbindungssystem für schnelle Montage versehen und weisen auf der Unterseite eigene Kanäle für Unterbringung und Verteilung der Kabel auf. Die Arbeitsplatte hat ein klappbares Brett, um Verlegung und Austritt der Stromkabel zu erleichtern. Stauraum erhält man durch besonderes Zubehör wie Ablagen, einhängbare Aluminiumbehälter oder Hängeschränke aus Metall, mit verdeckter Schiebetür.

Le système XL WALL SYSTEM comprend une série de cloisons modulaires, réalisées en panneaux surfacés, associés à des châssis métalliques de support en aluminium. Les structures sont composées par des profils en aluminium (assemblage facile) disponibles en finition aluminium anodisé ou en aluminium laqué en blanc. Tous les panneaux surfacés ont les bords arrondis et sont facilement accrochables aux châssis de support, avec un système adhésif simple et rapide à utiliser. La vaste gamme de parements disponibles comprend des éléments pleins, des éléments vitrés avec cadre, des éléments accessoirisables, des éléments recouverts de tissu et des éléments en 4akustik. Les tables bureau disponibles peuvent être associées aux cloisons grâce aux panneaux spécifiques, en formant des postes de travail particulièrement fonctionnels. Les tables sont équipées d'un système de joints spéciaux pour un montage rapide, et de goulottes sous le plan pour le logement et la distribution des câbles. Le plan de travail a une tablette basculante qui facilite la manœuvre et la sortie des câbles. Le rangement est assuré par des accessoires tels que les étagères, les bacs accrochables en aluminium, ou des éléments suspendus en métal, avec porte coulissante escamotable.

El sistema XL WALL SYSTEM está formado por una serie de paneles modulares, obtenidos mediante el uso de paneles melaminados, asociados con armarones de soporte de aluminio. Las estructuras se componen de perfiles de aluminio de fácil montaje, disponibles en acabado de aluminio anodizado o aluminio pintado de color blanco. Todos los paneles melaminados tienen bordes redondeados y pueden engancharse fácilmente a los armarones de soporte mediante un sistema adhesivo de uso rápido. La amplia gama de paneles dispone de elementos ciegos, elementos con armazón de vidrio, elementos equipables, elementos tapizados en tela y elementos 4akustik. Las mesas escritorio disponibles pueden ser adosadas a los tabiques usando paneles específicos, formando puestos de trabajo particularmente funcionales. En las mesas se aplica un sistema de juntas especiales para facilitar el montaje e incorporar canaletas debajo del tablero para alojar y distribuir los cables. El tablero incorpora una tapa abatible que facilita la maniobra y la salida de los conductores. El almacenamiento está asegurado por accesorios especiales como: estantes, bandejas de aluminio que se enganchan o contenedores colgantes de metal, con puerta corredera oculta.

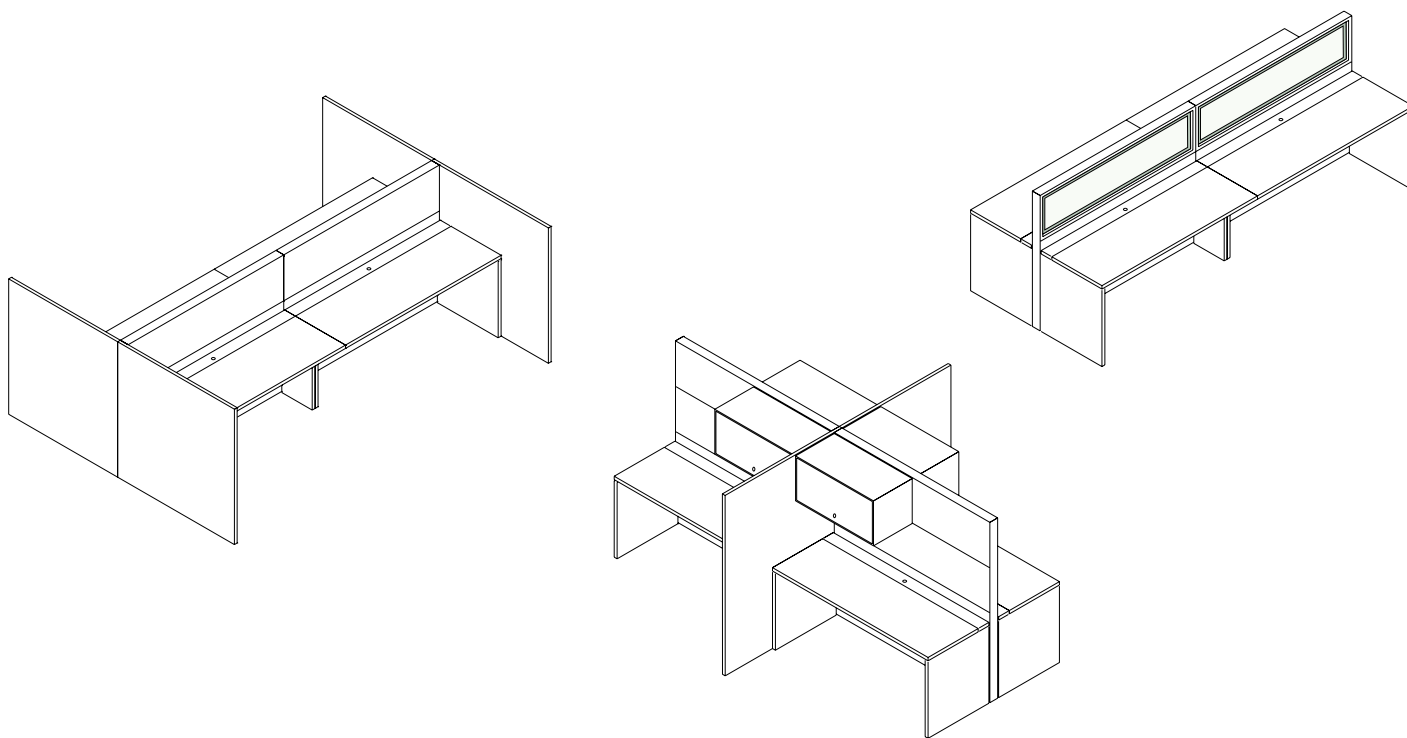

Finiture disponibili / Available finishes / Erhältliche Farben / Finitions disponibles / Acabados disponibles

BN* Melaminico Bianco Niveo
Snow White Melamine
Melamin Schneeweiß
Mélaminé Blanc Neige
Melamínico Blanco Nieve

GN* Melaminico Grigio Nebbia
Misty Grey Melamine
Melamin Nebelgrau
Mélaminé Gris Brouillard
Melamínico Gris Niebla

* Conforme ai requisiti minimi, relativamente al piano di lavoro, richiesti dalla legge italiana (D.Lgs. 81/2008)
Compliant with the minimum standards for worktops required by Italian law (Legislative Decree 81/2008)
Entspricht in Bezug auf die Arbeitsplatte den Mindestanforderungen, die im italienischen Recht vorgeschrieben sind (ReVo 81/2008)
Conforme aux conditions minimales requises par la loi italienne (décret législatif 81/2008), en ce qui concerne le plan de travail
De conformidad con los requisitos mínimos referidos al tablero de trabajo y requeridos por la ley italiana (Decreto legislativo 81/2008).

Frames

Telai / Tragrahmen / Châssis de support / Perfiles de soporte

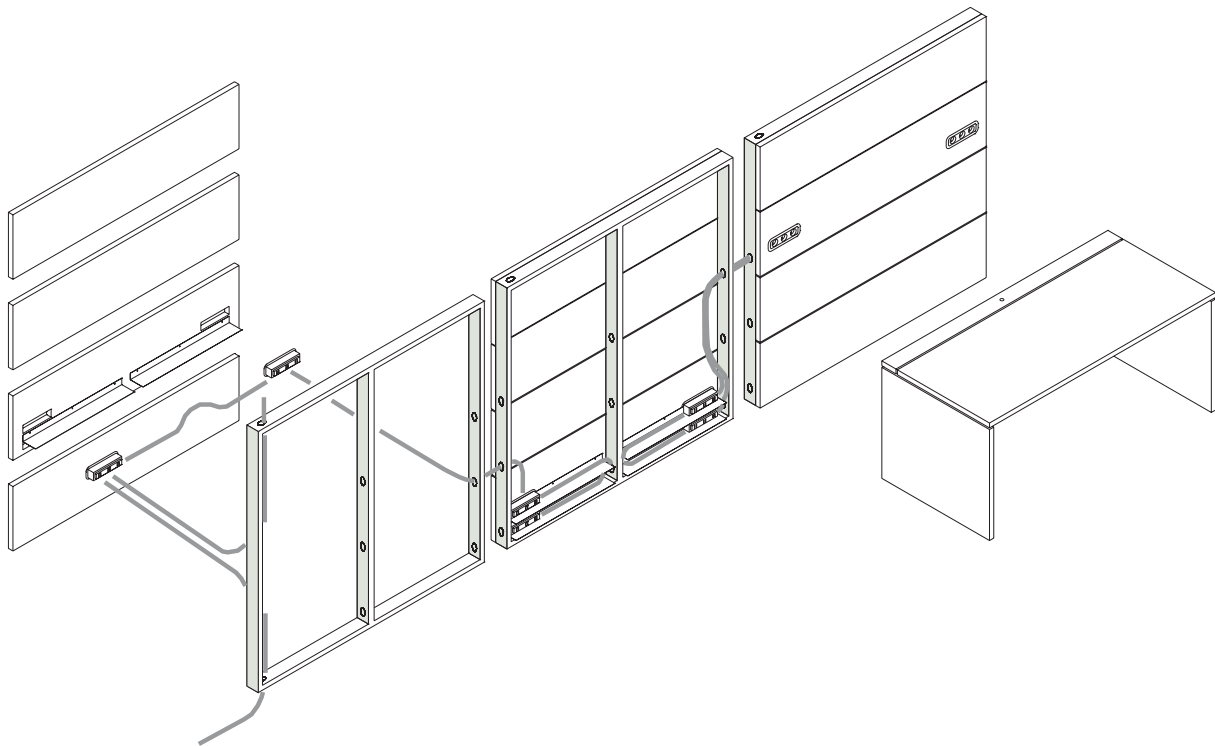

I telai di supporto per i pannelli sono disponibili in due altezze standard: H120 e 160cm, e predisposti per accogliere gli elementi su entrambe i lati. I telai di supporto "Terminali" sono ambidestri e possono essere usati specularmente.

The panel support frames are available in two standard heights: H 120 and H 160 cm, and are preequipped to take units on both sides. End support frames are suitable for both RH and LH installation.

Die Tragrahmen für Platten sind in zwei Standardhöhen erhältlich: H120 und 160 cm, entsprechend für beidseitige Aufnahme von Elementen vorbereitet. Tragrahmen-Endelemente sind beidseitig und können spiegelbildlich eingesetzt werden.

Les châssis de support pour les panneaux sont disponibles en deux hauteurs standard : H120 et 160 cm, et sont prévus pour recevoir les éléments sur les deux faces. Les châssis de support « terminaux » sont droit ou gauche et peuvent être utilisés indifféremment dans l'une ou l'autre position.

La perfilería de soporte para los paneles está disponible en dos alturas estándar: 120 y 160 cm, y está preparada para acoger los elementos sobre ambas caras. La perfilería de soporte de los "Terminales" es ambidextra y puede ser utilizada indiferentemente en una posición o en la otra.

Frames

Telaio / Tragrahmen / Châssis de support / Perfiles de soporte

F58FRT01

Telaio di supporto, terminale • Support frame, end • Tragrahmen, Endelement • Châssis de support, terminal • Perfilera de soporte, terminal

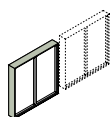

WxDxH cm	Finish	Kg	m ³	pcs
120.5 x 8 x 122.2	7V 7Z	28	0.170	1
140.5 x 8 x 122.2	7V 7Z	30	0.195	1
160.5 x 8 x 122.2	7V 7Z	32	0.220	1
180.5 x 8 x 122.2	7V 7Z	34	0.245	1
120.5 x 8 x 162.2	7V 7Z	32	0.220	1
140.5 x 8 x 162.2	7V 7Z	34	0.255	1
160.5 x 8 x 162.2	7V 7Z	36	0.290	1
180.5 x 8 x 162.2	7V 7Z	38	0.325	1

F58FRI01

Telaio di supporto, intermedio • Support frame, intermediate • Tragrahmen, Zwischenelement • Châssis de support, intermédiaire • Perfilera de soporte, intermedia

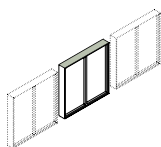

WxDxH cm	Finish	Kg	m ³	pcs
120 x 8 x 122.2	7V 7Z	22	0.170	1
140 x 8 x 122.2	7V 7Z	24	0.195	1
160 x 8 x 122.2	7V 7Z	26	0.220	1
180 x 8 x 122.2	7V 7Z	28	0.245	1
120 x 8 x 162.2	7V 7Z	26	0.220	1
140 x 8 x 162.2	7V 7Z	28	0.255	1
160 x 8 x 162.2	7V 7Z	30	0.290	1
180 x 8 x 162.2	7V 7Z	32	0.325	1

F58FRT02

Telaio di supporto con vetro, terminale • Support frame with glazing unit, end • Tragrahmen mit Glas, Endelement • Châssis de support avec verre, terminal • Perfilera de soporte con vidrio, terminal

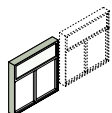

WxDxH cm	Finish	Kg	m ³	pcs
120.5 x 8 x 122.2	7V 7Z	42	0.200	2
140.5 x 8 x 122.2	7V 7Z	46	0.230	2
160.5 x 8 x 122.2	7V 7Z	50	0.260	2
180.5 x 8 x 122.2	7V 7Z	54	0.290	2
120.5 x 8 x 162.2	7V 7Z	46	0.250	2
140.5 x 8 x 162.2	7V 7Z	50	0.290	2
160.5 x 8 x 162.2	7V 7Z	54	0.330	2
180.5 x 8 x 162.2	7V 7Z	58	0.370	2

F58FRI02

Telaio di supporto con vetro, intermedio • Support frame with glazing unit, intermediate • Tragrahmen mit Glas, Zwischenelement • Châssis de support avec verre, intermédiaire • Perfilera de soporte con vidrio, intermedia

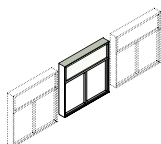

WxDxH cm	Finish	Kg	m ³	pcs
120 x 8 x 122.2	7V 7Z	36	0.200	2
140 x 8 x 122.2	7V 7Z	40	0.230	2
160 x 8 x 122.2	7V 7Z	44	0.260	2
180 x 8 x 122.2	7V 7Z	48	0.290	2
120 x 8 x 162.2	7V 7Z	40	0.250	2
140 x 8 x 162.2	7V 7Z	44	0.290	2
160 x 8 x 162.2	7V 7Z	48	0.330	2
180 x 8 x 162.2	7V 7Z	52	0.370	2

F58FRC02

Angolo 2 vie • 2 directions corner • 2 Weg Winkel • Angle 2 directions • Ángulo 2 direcciones

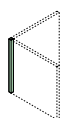

WxDxH cm	Finish	Kg	m ³	pcs
8 x 8 x 122.2	6G 6W	6	0.022	1
8 x 8 x 162.2	6G 6W	8	0.029	1

F58FRC03

Angolo 3 vie • 3 directions corner • 3 Weg Winkel • Angle 3 directions • Ángulo 3 direcciones

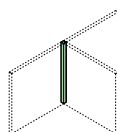

WxDxH cm	Finish	Kg	m ³	pcs
8 x 8 x 122.2	6G 6W	6	0.022	1
8 x 8 x 162.2	6G 6W	8	0.029	1

Frames

Telai / Tragrahmen / Châssis de support / Perfiles de soporte

F58FRC04

Angolo 4 vie • 4 directions corner • 4 Weg Winkel • Angle 4 directions • Ángulo 4 direcciones

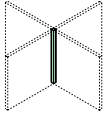

WxDxH cm	Finish	Kg	m³	pcs
8 x 8 x 122.2	6G 6W	6	0.022	1
8 x 8 x 162.2	6G 6W	8	0.029	1

Panels for frames

Pannelli per telai / Paneele für Tragrahmen / Panneaux pour châssis / Paneles para perfiles

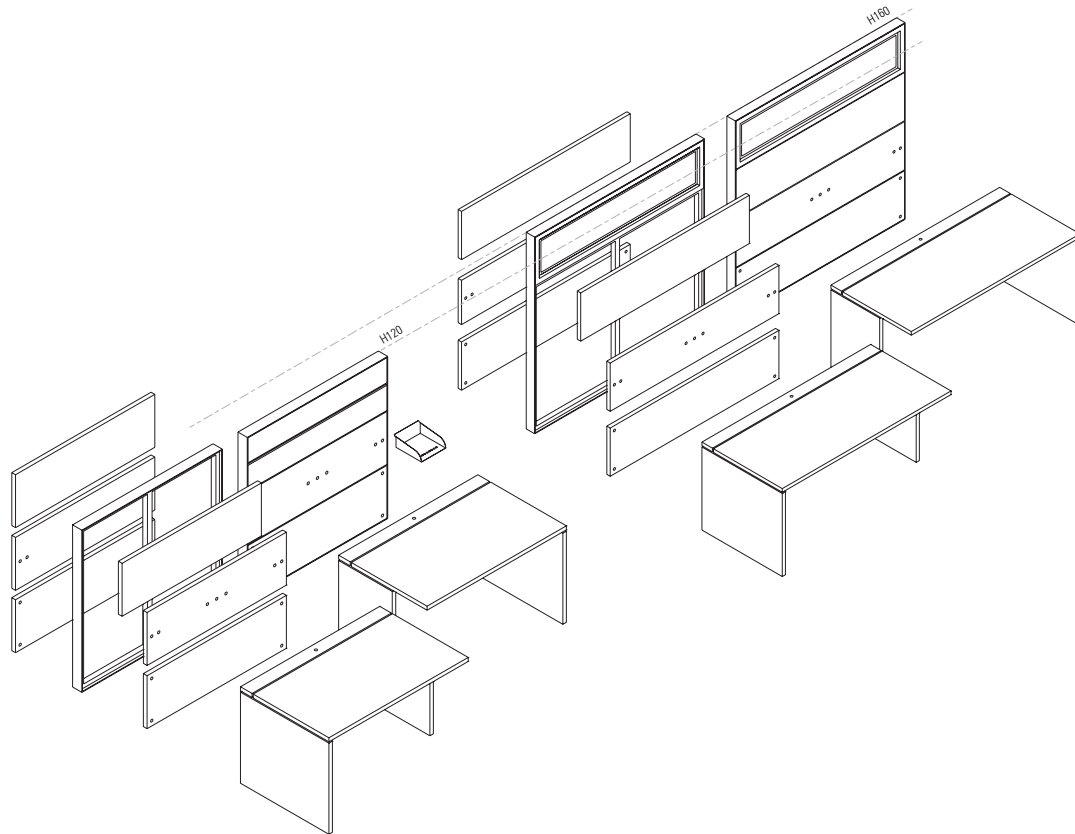

I pannelli da associare ai telai sono modulari, in un'unica altezza (H39,5cm) e facilmente agganciabili ad essi. Tutti i pannelli "Terminali" sono ambidestri e possono essere usati specularmente. Il sistema di pareti dispone di una vasta gamma di pannellature, in nobilitato, in pannello rivestito in tessuto o in Topakustik.

The panels to be used with the frames are modular, in a single height (H 39.5 cm) and are easily attached to the frames. All end panels are suitable for both RH and LH installation. The wall system offers a wide range of panelling components: melamine-faced, fabric-covered or in 4akustik®.

e zu den Rahmen gehörigen Platten sind modular, in einer einzigen Höhe (H39,5 cm) und können einfach eingehängt werden. Alle Plattenelemente sind beidseitig und können spiegelbildlich eingesetzt werden. Für das Wandsystem ist ein umfangreiches Plattensortiment erhältlich, melaminharzbeschichtet, bezogen mit Stoff oder in 4akustik®.

Les panneaux à associer aux châssis sont modulaires, en une seule hauteur (H39,5 cm) et s'accrochent facilement à ces derniers. Tous les panneaux « terminaux » sont droit ou gauche et peuvent être utilisés indifféremment dans l'une ou l'autre position. Le système de cloisons dispose d'une vaste gamme de parements : surfacés mélaminés, panneaux recouverts de tissus ou 4akustik®.

Los paneles que se asocian a la perfilera son modulares, de altura única (H39,5 cm) a la que se pueden enganchar fácilmente. Todos los paneles "Terminales" son ambidextros y pueden ser utilizados indiferentemente en una posición o en la otra. El sistema de paredes dispone de una amplia gama de particiones formadas por paneles melaminados, paneles tapizados o 4akustik®.

Panels for frames

Pannelli per telai / Paneele für Tragrahmen / Panneaux pour châssis / Paneles para perfiles

F58FPI01

Pannello intermedio/terminale, melaminico • Melamine intermediate/end panel • Zwischen-/Endelement, Melamin • Panneau intermédiaire/terminal, en mélaminé • Panel intermedio/terminal, melaminico

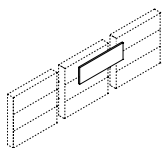

WxDxH cm	Finish	Kg	m ³	pcs
119.5 x 1.6 x 39.7	BN GN	8	0.028	1
139.5 x 1.6 x 39.7	BN GN	9	0.033	1
159.5 x 1.6 x 39.7	BN GN	10	0.037	1
179.5 x 1.6 x 39.7	BN GN	11	0.042	1

F58FPI02

Pannello intermedio/terminale melaminico con profilo in alluminio • Melamine intermediate/end panel with aluminium profile • Zwischen-/Endelement, Melamin mit Aluminiumschiene • Panneau intermédiaire/terminal mélaminé avec profil de aluminium • Panel intermedio/terminal melaminico con perfile de aluminio

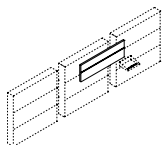

WxDxH cm	Finish	Kg	m ³	pcs
119.5 x 1.6 x 39.7	GN	8	0.028	1
139.5 x 1.6 x 39.7	GN	9	0.033	1
159.5 x 1.6 x 39.7	GN	10	0.037	1
179.5 x 1.6 x 39.7	GN	11	0.042	1

F58FPI03

WxDxH cm	Finish	Kg	m ³	pcs
119.3 x 1.6 x 39.7	Cat.A	8	0.028	1
139.3 x 1.6 x 39.7	Cat.A	9	0.033	1
159.3 x 1.6 x 39.7	Cat.A	10	0.037	1
179.3 x 1.6 x 39.7	Cat.A	11	0.042	1

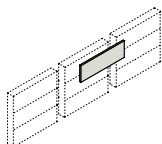

F58FPI04

Pannello intermedio/terminale fonoassorbente con fresate 13/3 • 13/3 milled, sound-absorbent, intermedaite/end panel • Zwischen-/Endelement, schalldämpfend, mit Ausfräsungen 13/3 • Panneau intermédiaire/terminal avec fraisages 13/3 • Panel intermedio/terminal con fresados 13/3

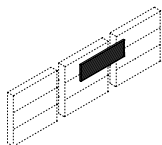

WxDxH cm	Finish	Kg	m ³	pcs
119.5 x 1.6 x 39.7	BN GN	8	0.028	1
139.5 x 1.6 x 39.7	BN GN	9	0.033	1
159.5 x 1.6 x 39.7	BN GN	10	0.037	1
179.5 x 1.6 x 39.7	BN GN	11	0.042	1

F58FPI05

Pannello intermedio/terminale con fresate 13/3 con profilo in alluminio • 13/3 milled, sound-absorbent, intermedaite/end panel with aluminium profile • Zwischen-/Endelement mit Ausfräsungen 13/3 mit Aluminiumschiene • Panneau intermédiaire/terminal avec fraisages 13/3 avec profil de aluminium • Panel intermedio/terminal con fresados 13/3 con perfile de aluminio

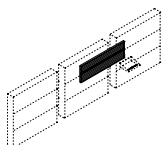

WxDxH cm	Finish	Kg	m ³	pcs
119.5 x 1.6 x 39.7	BN GN	8	0.028	1
139.5 x 1.6 x 39.7	BN GN	9	0.033	1
159.5 x 1.6 x 39.7	BN GN	10	0.037	1
179.5 x 1.6 x 39.7	BN GN	11	0.042	1

F58FPI06

Coppia pannelli intermedi/terminali in melaminico • Pair of melamine intermediate/end panels • Zwischen-/Endelement, Paar, Melamin • Paire de panneaux intermédiaires/terminales, mélaminé • Par de paneles intermedios/terminales, melaminado

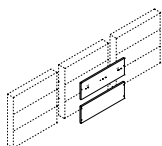

WxDxH cm	Finish	Kg	m ³	pcs
119.5 x 1.6 x 39.7	BN GN	15	0.040	1
139.5 x 1.6 x 39.7	BN GN	17	0.046	1
159.5 x 1.6 x 39.7	BN GN	19	0.052	1
179.5 x 1.6 x 39.7	BN GN	21	0.058	1

Per piani aggregabili • For connectable tops • Nur für Anbau-Platten • Pour plateaux juxtaposables • Para tableros adosables

Connectable desks

Scrivanie aggancabili / Verbindbare Schreibtische / Bureaux accrochables / Escritorios enganchables

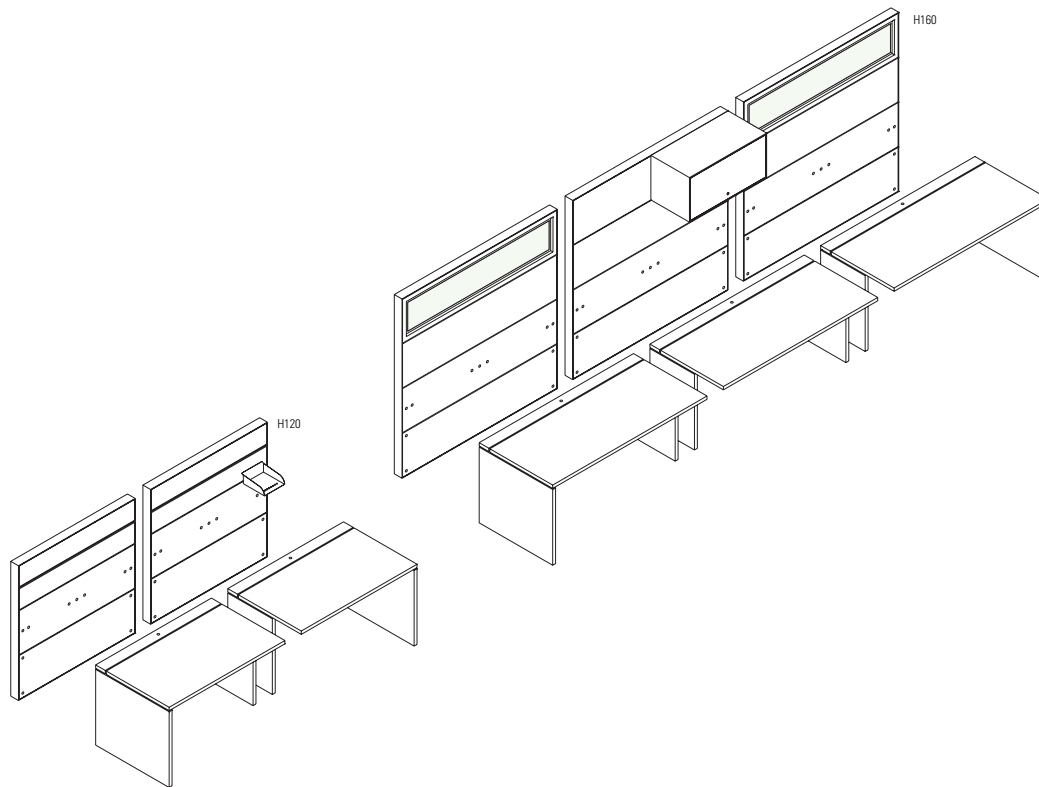

I tavoli scrivania sono facilmente agganciabili alle pareti essendo predisposti e dotati di apposite staffe. La loro posizione deve essere stabilita a priori, utilizzando i pannelli a loro dedicati (vedi pag. 29). Sono disponibili anche tavoli nelle versioni terminali (destri e sinistri) e tavoli intermedi.

Desk tables are easy to attach to the panel system components as they are pre-equipped and fitted with special brackets. Their position must be established in advance, using the panels specifically designed for them (see page 29). Desk tables are also available in end versions (RH and LH) and intermediate versions.

Schreibtische können leicht an den Wänden befestigt werden, da sie entsprechend ausgeführt und mit Bügeln ausgestattet sind. Ihre Position muss vorher festgelegt werden, da die dazu vorgesehenen Platten einzusetzen sind (siehe Seite 29). Es sind auch Tische in der Ausführung als Abschlussselement (rechts und links) und Zwischentische erhältlich.

Les bureaux sont munis d'étriers de fixation spéciaux et peuvent être facilement accrochés aux cloisons. Leur position doit être établie a priori, en utilisant les panneaux spécifiques (voir page 29). Il existe aussi des tables dans les versions terminales (droite et gauche) et des tables intermédiaires.

Las mesas escritorio se pueden enganchar fácilmente en los tabiques ya que están preparadas y equipadas con abrazaderas apropiadas. Su posición debe ser elegida a priori, utilizando los paneles específicos (ver pág. 29). Se dispone también de mesas en versión terminal (derechas e izquierdas) y mesas intermedias.

Connectable desks

Scrivanie aggregabili / Verbindbare Schreibtische / Bureaux accrochables / Escritorios enganchables

F58DK115

Scrivanía singola A • Free-standing desk A • Autonomer Schreibtisch A • Bureau autonome A • Escritorio autónomo A

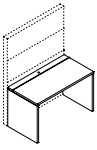

WxDxH cm	Finish	Kg	m ³	pcs
120 x 76.2 x 72	BN GN	43	0.173	4
140 x 76.2 x 72	BN GN	45	0.212	4
160 x 76.2 x 72	BN GN	51	0.234	4
180 x 76.2 x 72	BN GN	54	0.256	4

F58DK116

Scrivanía terminale T (DX/SX) • End desk T (RH/LH) • Endschreibtisch T (RS/LS) • Bureau terminal T (D/G) • Escritorio terminal T (dcho./izdo.)

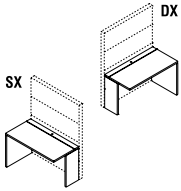

WxDxH cm	Finish	Kg	m ³	pcs
120 x 76.2 x 72	BN GN	40	0.193	4
140 x 76.2 x 72	BN GN	42	0.212	4
160 x 76.2 x 72	BN GN	48	0.234	4
180 x 76.2 x 72	BN GN	51	0.256	4

F58DK117

Scrivanía intermedia I • Intermediate desk I • Zwischenschreibtisch I • Bureau intermédiaire I • Escritorio intermedio I

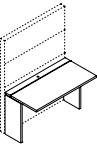

WxDxH cm	Finish	Kg	m ³	pcs
120 x 76.2 x 72	BN GN	37	0.171	4
140 x 76.2 x 72	BN GN	39	0.190	4
160 x 76.2 x 72	BN GN	45	0.212	4
180 x 76.2 x 72	BN GN	48	0.234	4

F58DK118

Scrivanía singola A • Free-standing desk A • Autonomer Schreibtisch A • Bureau autonome A • Escritorio autónomo A

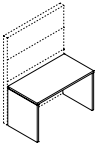

WxDxH cm	Finish	Kg	m ³	pcs
120 x 76.2 x 72	BN GN	43	0.173	4
140 x 76.2 x 72	BN GN	45	0.212	4
160 x 76.2 x 72	BN GN	51	0.234	4
180 x 76.2 x 72	BN GN	54	0.256	4

F58DK119

Scrivanía terminale T (DX/SX) • End desk T (RH/LH) • Endschreibtisch T (RS/LS) • Bureau terminal T (D/G) • Escritorio terminal T (dcho./izdo.)

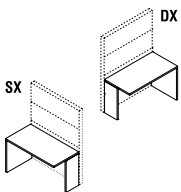

WxDxH cm	Finish	Kg	m ³	pcs
120 x 76.2 x 72	BN GN	40	0.193	4
140 x 76.2 x 72	BN GN	42	0.212	4
160 x 76.2 x 72	BN GN	48	0.234	4
180 x 76.2 x 72	BN GN	51	0.256	4

F58DK120

Scrivanía intermedia I • Intermediate desk I • Zwischenschreibtisch I • Bureau intermédiaire I • Escritorio intermedio I

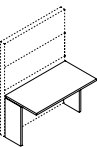

WxDxH cm	Finish	Kg	m ³	pcs
120 x 76.2 x 72	BN GN	37	0.171	4
140 x 76.2 x 72	BN GN	39	0.190	4
160 x 76.2 x 72	BN GN	45	0.212	4
180 x 76.2 x 72	BN GN	48	0.234	4

Dividing panels

Pannelli divisori / Raumteiler-Elemente / Panneaux de séparation / Paneles separadores

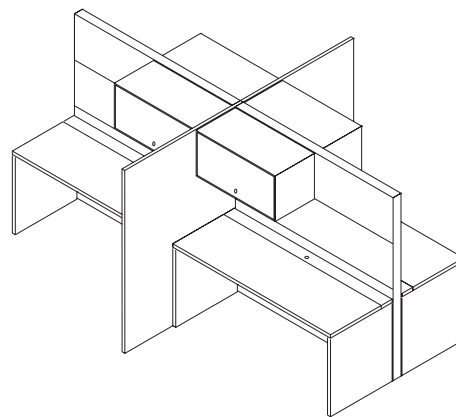
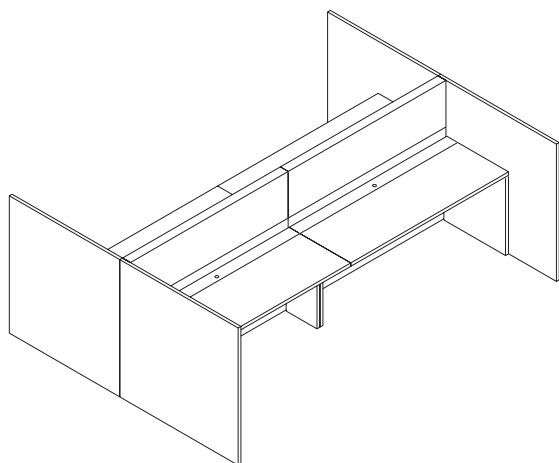

I Pannelli divisori sono disponibili in nobilitato nelle finiture di serie e in due altezze standard, H122 e 162cm. Possono essere utilizzati alla fine o tra le composizioni, singolarmente o in coppia.

Divider panels are available with melamine facing in the standard finishes and in two standard heights, H 122 and H 162 cm. They can be used at the end or in the middle of configurations, individually or in pairs.

Raumteiler-Elemente sind melaminharzbeschichtet, erhältlich in den serienmäßigen Farben und in zwei Standardhöhen, H122 und H162 cm. Sie können am Ende oder zwischen den Kompositionen, einzeln oder doppelt eingesetzt werden.

Les panneaux de séparation sont disponibles en surfacé dans les finitions de série et en deux hauteurs standard, H122 et 162 cm. Ils peuvent être utilisés à la fin ou au milieu des compositions, simples ou doubles.

Los paneles divisorios están disponibles con revestimiento de melamina, en acabados de serie y en dos alturas estándar de 122 y 162 cm. Pueden utilizarse en la parte final o en la parte intermedia de las composiciones, de forma individual o de pares.

Dividing panels

Pannelli divisori / Raumteiler-Elemente / Panneaux de séparation / Paneles separadores

F58DPP40

Pannello terminale, singolo • Single end panel • Abschlusspaneel, einzeln • Panneau terminal, simple • Panel terminal, simple

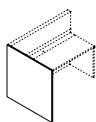

WxDxH cm	Finish	Kg	m ³	pcs
2.8 x 120 x 122.2	BN GN	28	0.094	1
2.8 x 120 x 162.2	BN GN	37	0.124	1

F58DPP41

Pannello intermedio, singolo • Single intermediate panel • Zwischenpaneel, einzeln • Panneau intermédiaire, simple • Panel intermedio, simple

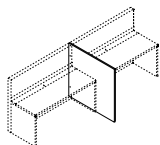

WxDxH cm	Finish	Kg	m ³	pcs
2.8 x 120 x 122.2	BN GN	28	0.094	1
2.8 x 120 x 162.2	BN GN	37	0.124	1

F58DPP42

Pannello terminale, doppio • Double end panel • Abschlusspaneel, doppelt • Panneau terminal, double • Panel terminal, doble

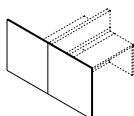

WxDxH cm	Finish	Kg	m ³	pcs
2.8 x 248 x 122.2	BN GN	55	0.156	1
2.8 x 248 x 162.2	BN GN	73	0.206	1

F58DPP43

Pannello intermedio, doppio • Double intermediate panel • Zwischenpaneel, doppelt • Panneau intermédiaire, double • Panel intermedio, doble

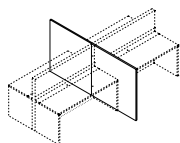

WxDxH cm	Finish	Kg	m ³	pcs
2.8 x 248 x 122.2	BN GN	55	0.156	1
2.8 x 248 x 162.2	BN GN	73	0.206	1

Accessories

Accessori / Zubehör / Accessoires / Accesorios

F58CBH04

Contentitore overhead in metallo • Overhead metal cabinet • Hängeschrank aus Metall • Meuble haute en métal • Armario cubierta de metal

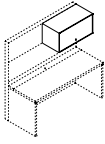

WxDxH cm	Finish	Kg	m ³	pcs
80 x 40 x 40.2	6G 6W	11	0.170	1

Varianti / Variants / Varianten / Variantes / Variantes

1. Senza serratura / Without lock / Ohne Sperrung / Sans serrure / Sin cerradura.

F53TYM00

Vaschetta portacancelleria in alluminio • Aluminium stationery tray • Schale für Bürotensilien aus Aluminium • Organiseur bureau en aluminium • Bandeja de aluminio para papelería

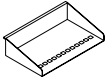

WxDxH cm	Finish	Kg	m ³	pcs
22 x 31 x 8	7B 7Z	1	0.008	1
44 x 31 x 8	7B 7Z	1	0.016	1
32 x 22 x 8	7B 7Z	1	0.008	1
66 x 22 x 8	7B 7Z	1	0.018	1

Predisposto per aggancio su binario in alluminio • Can be attached to aluminium rail • Vorgerüstet zum Einhängen in Aluminiumschienen • Prêvu pour accrochage au rail en aluminium • Predispuesto para enganchar en una guía de aluminio

F58CRI01

Supporto interno per cablaggi • Internal cable rack • Interne Halterung für Kabel • Support interne pour câbles • Soporte interno para cableados

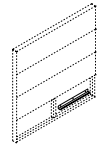

WxDxH cm	Finish	Kg	m ³	pcs
30 x 45 x 2	6G 6W	1	0.001	1
40 x 45 x 2	6G 6W	1	0.001	1
60 x 45 x 2	6G 6W	1	0.001	1
70 x 45 x 2	6G 6W	1	0.001	1

F90AC005

Coppia di supporti per piani • Pair of top supports • 2 Stützen für Platten • 2 supports pour plateaux • Par de soportes para tableros

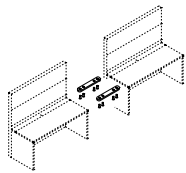

WxDxH cm	Finish	Kg	m ³	pcs
24.4 x 0 x 0	6S	1	0.001	1

