

Design: **Metrica**

# WOODS

Operative Office System



La collezione Woods offre un ampio range di tavoli caratterizzati da piani in mdf nobilitato o impiallacciato da 28 mm di spessore e basi in legno inclinate (8°) ad altezza fissa (H75 cm o 105 cm) o regolabile (65 cm – 105 cm). Peculiarità del piano è la sagomatura dei bordi, sulla cui superficie verticale viene applicato un bordo in ABS o impiallacciato da 2 mm, mentre la superficie fresata viene verniciata in tinta con le travi sottopiano. Le travi sono in acciaio verniciato a sezione omega e permettono l'inserimento dei set cestelli, la predisposizione delle multiprese USB e il passaggio cavi. Le basi fisse sono realizzate in legno massello in essenza faggio o rovere verniciato, (diametro 65 mm), e si connettono alle travi tramite un giunto in alluminio pressofuso e verniciato, in tinta con le travi stesse. Nascondono dei piedini regolabili invisibili. Nelle basi regolabili in altezza, il giunto si connette ad incastro con un estruso in alluminio tornito verniciato in tinta, che a sua volta termina con ulteriore estruso rivestito in impiallacciato faggio o rovere. Gli estrusi vengono assemblati attorno ad un meccanismo elettrico e dotati di guarnizioni distanziali, e garantiscono, una volta collegati alla centralina e al tastierino di comando, un'escursione del piano di 400 mm.

#### Peculiarità

• Pannelli in mdf (28 mm) con bordo sagomato | • Flessibilità delle configurazioni | • Abbinamenti trasversali con altre collezioni

The Woods collection offers a wide range of tables featuring faced-MDF or veneer tops with a thickness of 28 mm, and sloped wooden legs (8°) with fixed (H75 cm or 105 cm) or adjustable (65 cm – 105 cm) height. The top features a distinctive shaped edge, with 2-mm-thick veneer or ABS edging applied to the vertical surface, while the milled surface is varnished to match the rails below. The rails are in painted steel with an omega cross-section, and are compatible with the insertion of tray sets, as well as the installation of USB multisoquets and cable runs. The fixed legs are made of painted solid beech or oak (diameter 65 mm), and are attached to the rails using a die-cast aluminium joint, painted to match the rails. They hide invisible adjustable feet. The joint for the height-adjustable legs clicks onto an extruded and turned aluminium bar, painted to match the rails, and this in turn runs into a further extruded bar, covered in beech or oak veneer. The extruded parts are assembled onto an electrical mechanism and fitted with spacers. Once connected to the control unit and key pad, they give a height range of 400 mm.

#### Special features

• MDF panels (28 mm) with shaped edge | • Flexible configurations | • Suitable for mixing and matching with other collections

Die Kollektion Woods besteht aus einem umfangreichen Angebot bestehend aus Tischen mit Platten aus MDF dekorbesehicht oder furniert, 28 mm dick, Holzgestelle schräg ausgeführt (8°), mit fixer Höhe (H75 cm oder 105 cm) oder verstellbar (65 cm – 105 cm). Die Besonderheit der Platte besteht in der Form der Kanten, mit einem Profil aus ABS oder furniert 2 mm auf der senkrechten Fläche, während die gefräste Fläche in der Farbe der unter der Platte befindlichen Träger lackiert ist. Die Träger aus lackierten Omega-Stahlprofilen ermöglichen das Einhängen von Körben, die Anordnung von USB-Mehrfachsteckdosen und den Durchgang von Kabeln. Die fixen Untergestelle sind aus Massivholz Buche oder Eiche lackiert (Durchmesser 65 mm); sie werden mit den Trägern über ein druckgepressenes Aluminiumelement verbunden, das in der Farbe der Träger lackiert ist. Sie verdecken verstellbare Füße, die unsichtbar bleiben. Bei den höhenverstellbaren Untergestellen rastet das Verbindungselement in ein stranggepresstes, gedrehtes, gleichfarbig lackiertes Aluminiumprofil ein, das wiederum durch ein weiteres stranggepresstes Profil, furniert in Buche oder Eiche, abgeschlossen wird. Die stranggepressten Profile sind rund um einen mit einer Distanzdichtung versehenen, elektrischen Mechanismus zusammengebaut, der nach Anschluss an Steuerung und Bedienungstastatur einen Verstellbereich der Platte von 400 mm garantiert.

#### Besondere Eigenschaften

• MDF-Platten (28 mm) mit profilierter Kante | • Flexibilität der Zusammenstellung | • Kann auch mit anderen Kollektionen kombiniert werden

La collection Woods offre une vaste gamme de tables caractérisée par des plateaux en MDF surfacé mélaminé ou plaqué de 28 mm d'épaisseur et des piètements en bois inclinés (8°) à hauteur fixe (H75 cm ou 105 cm) ou réglable (65 cm – 105 cm). La particularité du plateau est le profil des chants, sur la surface verticale desquels est appliqué une finition en ABS ou plaquée de 2 mm, tandis que la surface oblique est laquée dans la même teinte que les poutres sous le plateau. Les poutres sont en acier laqué avec section en oméga et permettent d'insérer les bacs, les multiprises USB et les chemins de câbles. Les pieds fixes sont réalisés en bois massif en hêtre ou en chêne verni (diamètre 65 mm), et sont raccordés aux poutres par un joint en aluminium moulé sous pression et laqué dans la même teinte que les poutres. Ils contiennent des vérins de réglage invisibles. Dans les piètements réglables en hauteur, le joint se raccorde par encastrement avec une pièce en aluminium extrudée et façonnée au tour puis laquée dans la même teinte, qui se termine à son tour par une autre pièce extrudée revêtue d'un placage en hêtre ou en chêne. Les éléments extrudés sont assemblés autour d'un mécanisme électrique et munis de garnitures entretoises. Ils garantissent, une fois connectés à la centrale et au clavier de commande, un réglage en hauteur du plateau de 400 mm.

#### Caractéristiques spéciales

• Panneaux en MDF (28 mm) avec chant profilé | • Flexibilité des configurations | • Combinaisons transversales avec les autres collections

La colección Woods ofrece una amplia gama de mesas caracterizadas por tableros de MDF recubiertos o rechapados de 28 mm de espesor y bases de madera inclinadas (8°) de altura fija (75 o 105 cm) o regulable (65 o 105 cm). Una característica peculiar del tablero es el perfilado de los cantos sobre cuya superficie vertical se aplica un borde de ABS o rechapado de 2 mm, mientras que la superficie fresada se pinta a juego con las vigas debajo del tablero. Las vigas son de acero pintado con sección a forma de omega y facilitan la instalación de un juego de bandejas, la disposición de tomas múltiples USB y el pasaje de cables. Las bases fijas están realizadas en madera maciza de haya o roble pintado (diámetro 65 mm) y se ensamblan con las vigas mediante una junta de aluminio fundida a presión y pintada del mismo color de las vigas. Ocultan las patas regulables invisibles. En las bases de altura regulable, la junta se encastra con un elemento extruido de aluminio torneado pintado del mismo color, que a su vez termina con otro elemento extruido rechapado en haya o roble. Las partes extruidas se ensamblan alrededor de un mecanismo eléctrico y disponen de juntas distancadoras. Una vez conectados a la centralita y al teclado de mando, garantizan una amplitud del tablero de 400 mm.

#### Características especiales

• Paneles de MDF (28 mm) con canto perfilado | • Flexibilidad de las configuraciones | • Combinaciones transversales con otras colecciones

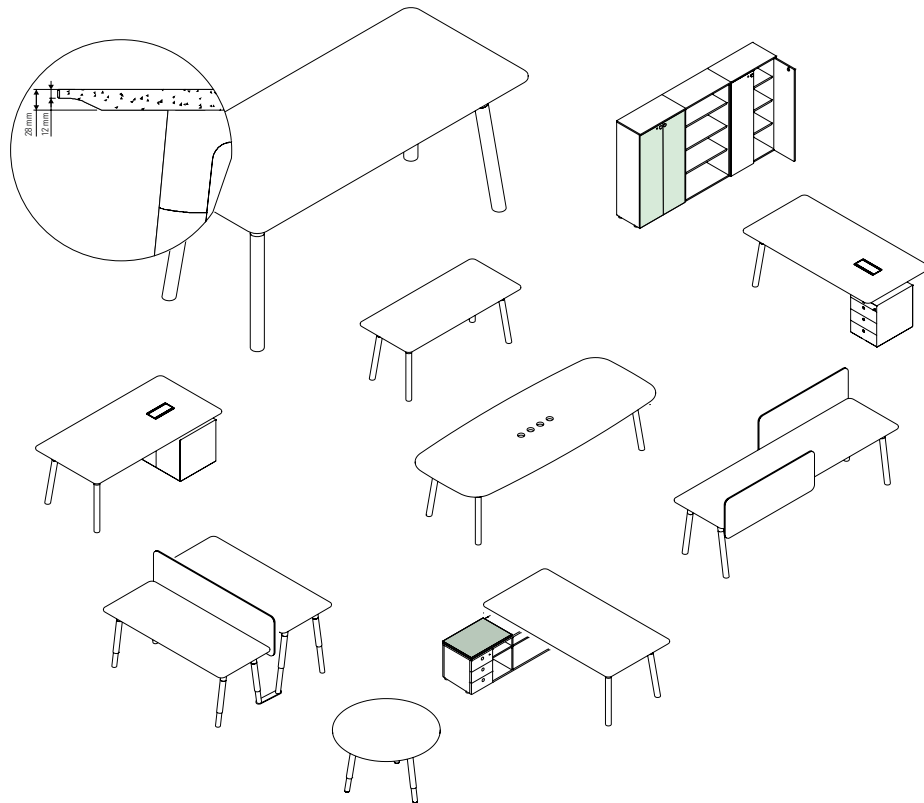

**Finiture disponibili / Available finishes / Erhältliche Farben / Finitions disponibles / Acabados disponibles**

<b>BN*</b>	Melaminico Bianco Niveo Snow White Melamine Melamin Schneeweiß Mélaminé Blanc Neige Melamínico Blanco Nieve	<b>RC</b>	Impiallacciato Rovere chiaro Light oak veneer Furniert Eiche Hell Placage Chêne clair Enchapado Roble claro	<b>5R</b>	Rovere massiccio verniciato trasparente Transparent overpainted solid oak Transparent-Decklackierung Eiche massiv Chêne massif verni transparent Abedul maciza pintada transparente
<b>GN*</b>	Melaminico Grigio Nebbia Misty Grey Melamine Melamin Nebelgrau Mélaminé Gris Brouillard Melamínico Gris Niebla	<b>RP*</b>	Melaminico Rovere Galles Galles Oak Melamine Melamin Eiche Galles Mélaminé Chêne Galles Melamínico Roble Galles	<b>5W</b>	Faggio massiccio verniciato Bianco RAL9016 Matt White-painted solid beech RAL 9016 Buche massiv Mattweiß RAL9016 lackiert Hêtre massif laqué Blanc Mat RAL9016 Haya maciza pintada blanco Mate RAL9016
<b>FM</b>	Melaminico Faggio Marinelli Marinelli Beech Melamine Melamin Buche Marinelli Mélaminé Hêtre Marinelli Melamínico Haya Marinelli	<b>5F</b>	Faggio massiccio verniciato trasparente Transparent overpainted solid beech Transparent-Decklackierung Buche massiv Hêtre massif verni transparent Haya maciza pintada transparente	<b>5K</b>	Faggio massiccio verniciato Nero RAL9005 Matt Black-painted solid beech RAL9005 Buche massiv Mattschwarz RAL9005 lackiert Hêtre massif laqué Noir Mat RAL9005 Haya maciza pintada negro Mate RAL9005
<b>NE</b>	Impiallacciato Noce Ebanizzato Ebony Walnut veneer Furniert Nussbaum ebonisiert Plaqué Noyer ébonisé Chapado Nogal ebanizado	<b>5E</b>	Faggio massiccio verniciato in tinta Noce ebanizzato Solid beech varnished in an ebony walnut colour Buche massiv gebeizt in Nussbaum ebonisiert Hêtre massif verni dans la teinte Noyer ébonisé Haya maciza pintada en color Nogal ebanizado	<b>cat. C</b>	Rivestimento in tessuto lana vergine Pure wool covering Bezug aus reiner Wolle Revêtement en pure laine Tapizado en pura lana virgen
<b>NT</b>	Impiallacciato Noce Canaletto Canaletto Walnut veneer Furniert Nussbaum Canaletto Placage Noyer Canaletto Enchapado Nogal	<b>5N</b>	Faggio massiccio verniciato in tinta Noce Solid birch varnished in walnut colour Buche massiv gebeizt in Nussbaum Hêtre massif verni dans la teinte Noyer Haya maciza pintada en color Nogal	<b>cat. J</b>	Rivestimento in tessuto 100% lana Focus Fabric cover 100% wool Focus Stoffbezug 100% Wolle Focus Revêtement en tissu 100% laine Focus Funda de tejido 100% lana Focus
<b>OG</b>	Onegloss nero Onegloss black Onegloss schwarz Onegloss noir Onegloss negra				

\* Conforme ai requisiti minimi, relativamente al piano di lavoro, richiesti dalla legge italiana (D.Lgs. 81/2008)  
Compliant with the minimum standards for worktops required by Italian law (Legislative Decree 81/2008)  
Entspricht in Bezug auf die Arbeitsplatte den Mindestanforderungen, die im italienischen Recht vorgeschrieben sind (ReVo 81/2008)  
Conforme aux conditions minimales requises par la loi italienne (décret législatif 81/2008), en ce qui concerne le plan de travail  
De conformidad con los requisitos mínimos referidos al tablero de trabajo y requeridos por la ley italiana (Decreto legislativo 81/2008).

\*\* Nel caso di elementi con fianchi e fronti la finitura OG (onegloss) viene applicata solamente al piano, gli altri elementi saranno in melaminico QK.  
In the case of elements with sides and fronts the OG (onegloss) finish is only applied to the top, the other elements will be in QK melamine.  
Bei Elementen mit Seiten und Fronten wird die OG (Onegloss)-Lackierung nur auf die Oberseite aufgetragen, die anderen Elemente werden in QK-Melamin ausgeführt.  
Dans le cas d'éléments avec côtés et fronts, la finition OG (onegloss) n'est appliquée que sur le dessus, les autres éléments seront en mélaminé QK.  
En el caso de los elementos con laterales y frentes, el acabado OG (onegloss) sólo se aplica a la parte superior, los demás elementos serán de melamina QK.

# Single and double desks

Scrivanie singole e doppie / Einzel- und Doppelschreibtische / Bureaux individuels et doubles / Escritorios simples y dobles

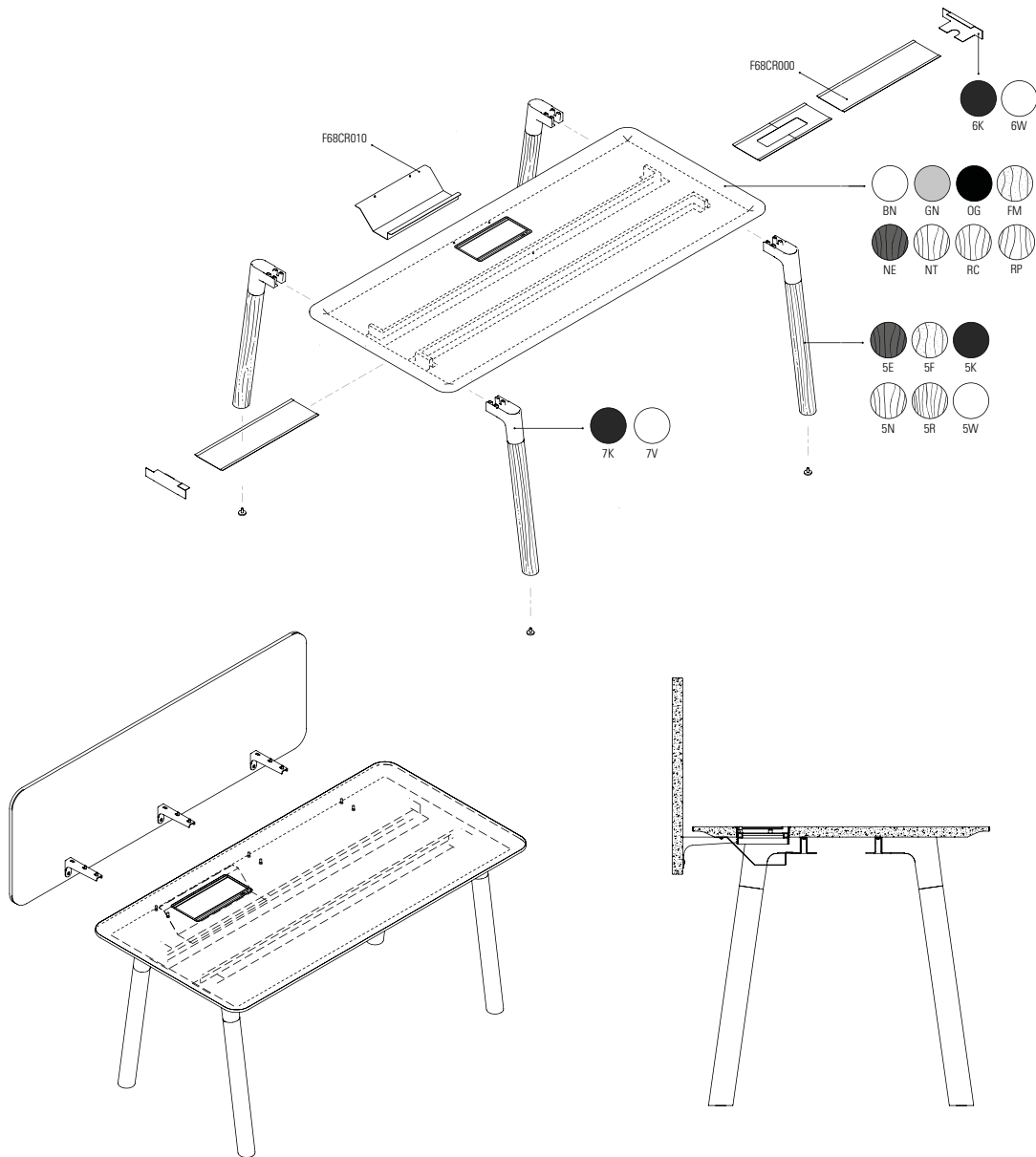

I tavoli della collezione Woods sono estremamente facile e veloci da montare in quanto i piani vengono spediti con le travi sottopiano già avvitate. La peculiarità dei tavoli operativi, è la forma ortogonale delle travi, che permette, una volta montate le gambe, di avere sufficiente spazio sottopiano per l'operatore e per l'eventuale posizionamento di una cassettera. Si consiglia di accessorizzare i tavoli con il relativo set di cestelli sottopiano per completarli esteticamente e funzionalmente. I tavoli singoli autonomi e a penisola sono predisposti con dei fori sottopiano per il fissaggio di uno schermo o di un modesty panel. Le travi sottopiano sono predisposte con delle asole per accessorizzare il tavolo con delle prese usb o per un eventuale passaggio cavi.

The tables in the Woods collection are extremely easy and quick to assemble, because the beams under the tops are shipped ready-mounted. The distinguishing feature of the office tables is the right-angled shape of the beams, which means that once the legs are mounted, there is plenty of room under the top both for the occupant and for a drawer pedestal if required. We recommend accessorizing the tables with the set of under-desk trays so as to complete them in terms of both aesthetics and function. The underside of the tops on the single autonomous and peninsula tables is pre-drilled ready for the attachment of a screen or modesty panel. The beams under the top are pre-fitted with slots so that the table can be accessorized with USB sockets or cable runs.

Die Tische der Kollektion Woods können sehr einfach und rasch montiert werden, da die Träger bereits werkseitig auf der Plattenunterseite verschraubt werden. Die Besonderheit der Bürotische ist die rechtwinklige Form der Träger, sodass nach Montage der Beine unter der Platte genügend Platz für den Benutzer und einen etwaigen Schubladenkasten besteht. Es wird empfohlen, die Tische mit Körben unter der Platte auszustatten, um sie ästhetisch und zweckdienlich zu komplettieren. Einzeltische freistehend oder als Halbinsel sind unter der Platte mit Bohrlochern versehen, um einen Bildschirm oder eine Sichtblende befestigen zu können. Die Träger unter der Platte sind mit Langlöchern versehen, um den Tisch mit Steckdose für USB oder einen Kabeldurchgang ausrüsten zu können.

Les tables de la collection Woods sont extrêmement simples et rapides à monter car les plateaux sont expédiés avec les poutres déjà vissées sous le plateau. La caractéristique des bureaux opérateurs est la forme des poutres à angle droit, qui permet, une fois que les pieds sont montés, d'avoir suffisamment de place sous le plateau pour l'opérateur et pour le positionnement éventuel d'un caisson. Il est conseillé d'équiper les tables avec le jeu de bacs sous plateau pour compléter du point de vue esthétique et fonctionnel. Les tables individuelles indépendantes et suspendues sont prévues avec des trous sous le plateau pour la fixation d'un écran ou d'un voile de fond. Les poutres sous le plateau sont prévues avec des fentes pour équiper la table de prises USB ou pour un éventuel passage de câbles.

El montaje de las mesas de la colección Woods es fácil y rápido, ya que los tableros se despachan con las vigas ya atornilladas en la parte inferior. La peculiaridad de las mesas operativas es la forma ortogonal de las vigas que permite, una vez montadas las patas, tener el espacio suficiente debajo del tablero para el operador y para colocar una cajonera. Se aconseja equipar las mesas con el set de bandejas correspondientes debajo del tablero que las complementan desde el punto de vista estético y funcional. Las mesas simples autónomas y de tipo península disponen de agujeros debajo del tablero para la fijación de un separador o de un panel frontal. Las vigas debajo del tablero presentan ranuras que facilitan el equipamiento de la mesa con tomas USB y el tendido de los cables.

# Single and double desks

Scrivanie singole e doppie / Einzel- und Doppelschreibtische / Bureaux individuels et doubles / Escritorios simples y dobles

## F68DK110

Scrivanie singola (bordo 90°) • Single desk (90° edge) • Einzelschreibtisch (90° Kante) • Bureau individuel (bord à 90°) • Escritorio individual (borde de 90°)

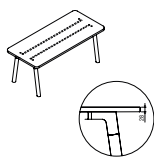

WxDxH cm	Finish	Kg	m <sup>3</sup>	pcs
160 x 80 x 75	BN	54	0.248	2
180 x 80 x 75	BN	59	0.274	2
200 x 80 x 75	BN	63	0.298	2
160 x 80 x 75	GN	54	0.248	2
180 x 80 x 75	GN	59	0.274	2
200 x 80 x 75	GN	63	0.298	2

### Varianti / Variants / Varianten / Variantes / Variantes

1. Gambe in faggio / Beech legs / Beine aus Buche / Pieds en hêtre / Patas de haya: **5E, 5F, 5K, 5N, 5W**

2. Gambe in rovere / Oak legs / Beine aus Eiche / Pieds en chêne / Patas de roble: **5R**

3. Elementi metallici / Metal parts / Metallelemente / Eléments en métal / Elementos de metal: **7V, 7K**

**Set cestelli sottopiano F68CR001 non inclusi • Under-desk tray set F68CR001 not included • Ohne Körbe unter der Platte F68CR001 • Bacs sous plateau F68CR001 non inclus • Set de bandejas debajo del tablero F68CR001 no incluido**

## F68DK100

Scrivanie singola (bordo sagomato) • Single desk (shaped edge) • Einzelschreibtisch (profilierter Kante) • Bureau individuel (bord profilé) • Escritorio individual (borde perfilado)

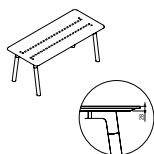

WxDxH cm	Finish	Kg	m <sup>3</sup>	pcs
160 x 80 x 75	BN	52	0.248	2
180 x 80 x 75	BN	57	0.274	2
200 x 80 x 75	BN	61	0.298	2
160 x 80 x 75	FM GN RP	52	0.248	2
180 x 80 x 75	FM GN RP	57	0.274	2
200 x 80 x 75	FM GN RP	61	0.298	2
160 x 80 x 75	OG	52	0.248	2
180 x 80 x 75	OG	57	0.274	2
200 x 80 x 75	OG	61	0.298	2
160 x 80 x 75	NE NT RC	52	0.248	2
180 x 80 x 75	NE NT RC	57	0.274	2
200 x 80 x 75	NE NT RC	61	0.298	2

### Varianti / Variants / Varianten / Variantes / Variantes

1. Gambe in faggio / Beech legs / Beine aus Buche / Pieds en hêtre / Patas de haya: **5E, 5F, 5K, 5N, 5W**

2. Gambe in rovere / Oak legs / Beine aus Eiche / Pieds en chêne / Patas de roble: **5R**

3. Elementi metallici / Metal parts / Metallelemente / Eléments en métal / Elementos de metal: **7V, 7K**

**Set cestelli sottopiano F68CR001 non inclusi • Under-desk tray set F68CR001 not included • Ohne Körbe unter der Platte F68CR001 • Bacs sous plateau F68CR001 non inclus • Set de bandejas debajo del tablero F68CR001 no incluido**

## F68DK103

Scrivanie singola (bordo sagomato) con top access centrale e F68CR010 • Single desk (shaped edge) with central top access and F68CR010 • Einzelschreibtisch (profilierter Kante) mit zentralem Top Access und F68CR010 • Bureau individuel (bord profilé) avec trappe top access centrale et F68CR010 • Escritorio individual (borde perfilado) con top access central y F68CR010

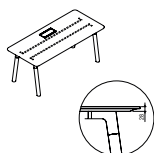

WxDxH cm	Finish	Kg	m <sup>3</sup>	pcs
160 x 80 x 75	BN	52	0.248	3
180 x 80 x 75	BN	57	0.274	3
200 x 80 x 75	BN	61	0.298	3
160 x 80 x 75	FM GN RP	52	0.248	3
180 x 80 x 75	FM GN RP	57	0.274	3
200 x 80 x 75	FM GN RP	61	0.298	3
160 x 80 x 75	OG	52	0.248	3
180 x 80 x 75	OG	57	0.274	3
200 x 80 x 75	OG	61	0.298	3
160 x 80 x 75	NE NT RC	52	0.248	3
180 x 80 x 75	NE NT RC	57	0.274	3
200 x 80 x 75	NE NT RC	61	0.298	3

### Varianti / Variants / Varianten / Variantes / Variantes

1. Gambe in faggio / Beech legs / Beine aus Buche / Pieds en hêtre / Patas de haya: **5E, 5F, 5K, 5N, 5W**

2. Gambe in rovere / Oak legs / Beine aus Eiche / Pieds en chêne / Patas de roble: **5R**

3. Elementi metallici / Metal parts / Metallelemente / Eléments en métal / Elementos de metal: **7V, 7K**

4. Top access in / Top Access aus / Trappe top access / Top access en: **7K, 7Z**

5. Top access rivestito in tinta con il piano / Top access coated as the top surface / Top Access beschichtet in der Farbe der Tischplatte / Trappe top access avec revêtement dans la même couleur que le plateau / Top access revestido a juego con el tablero: **7K, 7Z**

**Set cestelli sottopiano F68CR001 non inclusi - Non compatibile con schermi F68DPS01/F68DPS02/F68DPM01 • Under-desk tray set F68CR001 not included - Not suitable for use with F68DPS01/F68DPS02/F68DPM01 • Ohne Körbe unter der Platte F68CR001 - Nicht kompatibel mit F68DPS01/F68DPS02/F68DPM01 • Bacs sous plateau F68CR001 non inclus - Non compatible avec F68DPS01/F68DPS02/F68DPM01 • Set de bandejas debajo del tablero F68CR001 no incluido - No compatible con F68DPS01/F68DPS02/F68DPM01**

# Single and double desks

Scrivanie singole e doppie / Einzel- und Doppelschreibtische / Bureaux individuels et doubles / Escritorios simples y dobles

## F68DK104

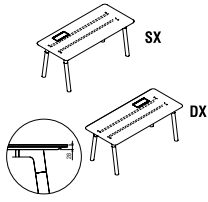

Scrivanie singola (bordo sagomato) con top access laterale e F68CR010 (DX/SX) • Single desk (shaped edge) with lateral top access and F68CR010 (RH/LH) • Einzel-schreibtisch (profilierte Kante) mit seitlichem Top Access und F68CR010 (RS/LS) • Bureau individuel (bord profilé) avec trappe top access latérale et F68CR010 (D/G) • Escritorio individual (borde perfilado) con top access lateral y F68CR010 (dcho./izdo.)

WxDxH cm	Finish	Kg	m <sup>3</sup>	pcs
160 x 80 x 75	BN	52	0.248	3
180 x 80 x 75	BN	57	0.274	3
200 x 80 x 75	BN	61	0.298	3
160 x 80 x 75	FM GN RP	52	0.248	3
180 x 80 x 75	FM GN RP	57	0.274	3
200 x 80 x 75	FM GN RP	61	0.298	3
160 x 80 x 75	OG	52	0.248	3
180 x 80 x 75	OG	57	0.274	3
200 x 80 x 75	OG	61	0.298	3
160 x 80 x 75	NE NT RC	52	0.248	3
180 x 80 x 75	NE NT RC	57	0.274	3
200 x 80 x 75	NE NT RC	61	0.298	3

### Varianti / Variants / Varianten / Variantes / Variantes

1. Gambe in faggio / Beech legs / Beine aus Buche / Pieds en hêtre / Patas de haya: **5E, 5F, 5K, 5N, 5W**

2. Gambe in rovere / Oak legs / Beine aus Eiche / Pieds en chêne / Patas de roble: **5R**

3. Elementi metallici / Metal parts / Metallelemente / Eléments en métal / Elementos de metal: **7V, 7K**

4. Top access in / Top Access aus / Trappe top access / Top access en: **7K, 7Z**

5. Top access rivestito in tinta con il piano / Top access coated as the top surface / Top Access beschichtet in der Farbe der Tischplatte / Trappe top access avec revêtement dans la même couleur que le plateau / Top access revestido a juego con el tablero: **7K, 7Z**

**Set cestelli sottopiano F68CR001 non inclusi • Under-desk tray set F68CR001 not included • Ohne Körbe unter der Platte F68CR001 • Bacs sous plateau F68CR001 non inclus • Set de bandejas debajo del tablero F68CR001 no incluido**

## F68DK111

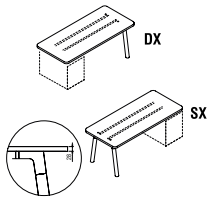

Scrivanie singola a penisola (DX/SX) (bordo 90°) • Single peninsula desk (RH/LH) (90° edge) • Halbinsel-Einzeltisch (RS/LS) (90° Kante) • Bureau individuel en épi (D/G) (bord à 90°) • Escritorio individual tipo península (dcho./izdo.) (borde de 90°)

WxDxH cm	Finish	Kg	m <sup>3</sup>	pcs
160 x 80 x 75	BN	46	0.228	3
180 x 80 x 75	BN	51	0.254	3
200 x 80 x 75	BN	55	0.278	3
160 x 80 x 75	GN	46	0.228	3
180 x 80 x 75	GN	51	0.254	3
200 x 80 x 75	GN	55	0.278	3

### Varianti / Variants / Varianten / Variantes / Variantes

1. Gambe in faggio / Beech legs / Beine aus Buche / Pieds en hêtre / Patas de haya: **5E, 5F, 5K, 5N, 5W**

2. Gambe in rovere / Oak legs / Beine aus Eiche / Pieds en chêne / Patas de roble: **5R**

3. Elementi metallici / Metal parts / Metallelemente / Eléments en métal / Elementos de metal: **7V, 7K**

**Set cestelli sottopiano F68CR007 non inclusi • Under-desk tray set F68CR007 not included • Ohne Körbe unter der Platte F68CR007 • Bacs sous plateau F68CR007 non inclus • Sin bandejas debajo del tablero F68CR007**

## F68DK101

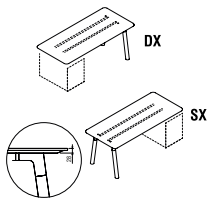

Scrivanie singola a penisola (DX/SX) (bordo sagomato) • Single peninsula desk (shaped edge) (RH/LH) • Halbinsel-Einzeltisch (profilierte Kante) (RS/LS) • Bureau individuel en épi (D/G) (bord profilé) • Escritorio individual tipo península (dcho./izdo.) (borde perfilado)

WxDxH cm	Finish	Kg	m <sup>3</sup>	pcs
160 x 80 x 75	BN	46	0.228	3
180 x 80 x 75	BN	51	0.254	3
200 x 80 x 75	BN	55	0.278	3
160 x 80 x 75	FM GN RP	46	0.228	3
180 x 80 x 75	FM GN RP	51	0.254	3
200 x 80 x 75	FM GN RP	55	0.278	3
160 x 80 x 75	OG	46	0.228	3
180 x 80 x 75	OG	51	0.254	3
200 x 80 x 75	OG	55	0.278	3
160 x 80 x 75	NE NT RC	46	0.228	3
180 x 80 x 75	NE NT RC	51	0.254	3
200 x 80 x 75	NE NT RC	55	0.278	3

### Varianti / Variants / Varianten / Variantes / Variantes

1. Gambe in faggio / Beech legs / Beine aus Buche / Pieds en hêtre / Patas de haya: **5E, 5F, 5K, 5N, 5W**

2. Gambe in rovere / Oak legs / Beine aus Eiche / Pieds en chêne / Patas de roble: **5R**

3. Elementi metallici / Metal parts / Metallelemente / Eléments en métal / Elementos de metal: **7V, 7K**

**Set cestelli sottopiano F68CR007 non inclusi • Under-desk tray set F68CR007 not included • Ohne Körbe unter der Platte F68CR007 • Bacs sous plateau F68CR007 non inclus • Sin bandejas debajo del tablero F68CR007**

# Single and double desks

Scrivanie singole e doppie / Einzel- und Doppelschreibtische / Bureaux individuels et doubles / Escritorios simples y dobles

## F68DK105

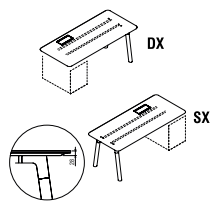

Scrivanie singola a penisola (bordo sagomato) con top access laterale e F68CR010 (DX/SX) • Single peninsula desk (shaped edge) with lateral top access and F68CR010 (RH/LH) • Halbinsel-Einzeltisch (profilierter Kante) mit seitlichem Top Access und F68CR010 (RS/LS) • Bureau individuel en épi (bord profilé) avec trappe top access latérale et F68CR010 (D/G) • Escritorio individual tipo peninsula (borde perfilado) con top access lateral y F68CR010 (dcho./izdo.)

WxDxH cm	Finish	Kg	m <sup>3</sup>	pcs
160 x 80 x 75	BN	46	0.228	4
180 x 80 x 75	BN	51	0.254	4
200 x 80 x 75	BN	55	0.278	4
160 x 80 x 75	FM GN RP	46	0.228	4
180 x 80 x 75	FM GN RP	51	0.254	4
200 x 80 x 75	FM GN RP	55	0.278	4
160 x 80 x 75	OG	46	0.228	4
180 x 80 x 75	OG	51	0.254	4
200 x 80 x 75	OG	55	0.278	4
160 x 80 x 75	NE NT RC	46	0.228	4
180 x 80 x 75	NE NT RC	51	0.254	4
200 x 80 x 75	NE NT RC	55	0.278	4

### Varianti / Variants / Varianten / Variantes / Variantes

1. Gambe in faggio / Beech legs / Beine aus Buche / Pieds en hêtre / Patas de haya: **5E, 5F, 5K, 5N, 5W**

2. Gambe in rovere / Oak legs / Beine aus Eiche / Pieds en chêne / Patas de roble: **5R**

3. Elementi metallici / Metal parts / Metallelemente / Eléments en métal / Elementos de metal: **7V, 7K**

4. Top access in / Top Access aus / Trappe top access / Top access in: **7K, 7Z**

5. Top access rivestito in tinta con il piano / Top access coated as the top surface / Top Access beschichtet in der Farbe der Tischplatte / Trappe top access avec revêtement dans la même couleur que le plateau / Top access revestido a juego con el tablero: **7K, 7Z**

**Set cestelli sottopiano F68CR007 non inclusi • Under-desk tray set F68CR007 not included • Ohne Körbe unter der Platte F68CR007 • Bacs sous plateau F68CR007 non inclus • Sin bandejas debajo del tablero F68CR007**

## F68DK210

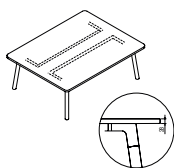

Scrivanie doppia (bordo 90°) • Double desk (90° edge) • Doppelschreibtisch (90° Kante) • Bureau double (bord à 90°) • Escritorio doble (borde de 90°)

WxDxH cm	Finish	Kg	m <sup>3</sup>	pcs
160 x 160 x 75	BN	78	0.202	2
180 x 160 x 75	BN	87	0.237	2
200 x 160 x 75	BN	95	0.260	2
160 x 160 x 75	GN	78	0.202	2
180 x 160 x 75	GN	87	0.237	2
200 x 160 x 75	GN	95	0.260	2

### Varianti / Variants / Varianten / Variantes / Variantes

1. Gambe in faggio / Beech legs / Beine aus Buche / Pieds en hêtre / Patas de haya: **5E, 5F, 5K, 5N, 5W**

2. Gambe in rovere / Oak legs / Beine aus Eiche / Pieds en chêne / Patas de roble: **5R**

3. Elementi metallici / Metal parts / Metallelemente / Eléments en métal / Elementos de metal: **7V, 7K**

**Set cestelli sottopiano F68CR012 non inclusi • Under-desk tray set F68CR012 not included • Ohne Körbe unter der Platte F68CR012 • Bacs sous plateau F68CR012 non inclus • Sin bandejas debajo del tablero F68CR012**

## F68DK200

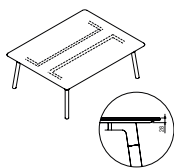

Scrivanie doppia (bordo sagomato) • Double desk (shaped edge) • Doppelschreibtisch (profilierter Kante) • Bureau double (bord profilé) • Escritorio doble (borde perfilado)

WxDxH cm	Finish	Kg	m <sup>3</sup>	pcs
160 x 160 x 75	BN	78	0.202	2
180 x 160 x 75	BN	87	0.237	2
200 x 160 x 75	BN	95	0.260	2
160 x 160 x 75	FM GN RP	78	0.202	2
180 x 160 x 75	FM GN RP	87	0.237	2
200 x 160 x 75	FM GN RP	95	0.260	2
160 x 160 x 75	OG	78	0.202	2
180 x 160 x 75	OG	87	0.237	2
200 x 160 x 75	OG	95	0.260	2

### Varianti / Variants / Varianten / Variantes / Variantes

1. Gambe in faggio / Beech legs / Beine aus Buche / Pieds en hêtre / Patas de haya: **5E, 5F, 5K, 5N, 5W**

2. Gambe in rovere / Oak legs / Beine aus Eiche / Pieds en chêne / Patas de roble: **5R**

3. Elementi metallici / Metal parts / Metallelemente / Eléments en métal / Elementos de metal: **7V, 7K**

**Set cestelli sottopiano F68CR012 non inclusi • Under-desk tray set F68CR012 not included • Ohne Körbe unter der Platte F68CR012 • Bacs sous plateau F68CR012 non inclus • Sin bandejas debajo del tablero F68CR012**

# Single and double desks

Scrivanie singole e doppie / Einzel- und Doppelschreibtische / Bureaux individuels et doubles / Escritorios simples y doubles

## F68DK202

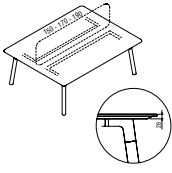

Scrivania doppia (bordo sagomato) predisposta per schermo F68DPS04 • Double desk (shaped edge) prepared for screen F68DPS04 • Doppelschreibtisch vorgerüstet für Schirm F68DPS04 (profilierter Kante) • Bureau double (bord profilé) prévu pour écran F68DPS04, avec trappe top access • Escritorio doble (borde perfilado) preparado para separador F68DPS04

WxDxH cm	Finish	Kg	m <sup>3</sup>	pcs
160 x 160 x 75	BN	78	0.202	2
180 x 160 x 75	BN	87	0.237	2
200 x 160 x 75	BN	95	0.260	2
160 x 160 x 75	FM GN RP	78	0.202	2
180 x 160 x 75	FM GN RP	87	0.237	2
200 x 160 x 75	FM GN RP	95	0.260	2
160 x 160 x 75	OG	78	0.202	2
180 x 160 x 75	OG	87	0.237	2
200 x 160 x 75	OG	95	0.260	2

### Varianti / Variants / Varianten / Variantes / Variantes

1. Gambe in faggio / Beech legs / Beine aus Buche / Pieds en hêtre / Patas de haya: **5E, 5F, 5K, 5N, 5W**

2. Gambe in rovere / Oak legs / Beine aus Eiche / Pieds en chêne / Patas de roble: **5R**

3. Elementi metallici / Metal parts / Metallelemente / Eléments en métal / Elementos de metal: **7V, 7K**

**Set cestelli sottopiano F68CR012 non inclusi • Under-desk tray set F68CR012 not included • Ohne Körbe unter der Platte F68CR012 • Sans bacs sous plateau F68CR012 • Sin bandejas debajo del tablero F68CR012**

## F68DK203

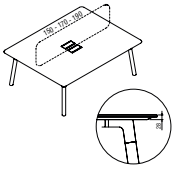

Scrivania doppia (bordo sagomato) predisposta per schermo F68DPS04, con top access • Screen-ready double desk (shaped edge) with top access, prepared for screen F68DPS04 • Doppelschreibtisch vorgerüstet für Schirm F68DPS04 (profilierter Kante) mit Top Access • Bureau double (bord profilé) prévu pour écran F68DPS04, avec trappe top access • Escritorio doble (borde perfilado) preparado para separador F68DPS04, con top access

WxDxH cm	Finish	Kg	m <sup>3</sup>	pcs
160 x 160 x 75	BN	78	0.202	2
180 x 160 x 75	BN	87	0.237	2
200 x 160 x 75	BN	95	0.260	2
160 x 160 x 75	FM GN RP	78	0.202	2
180 x 160 x 75	FM GN RP	87	0.237	2
200 x 160 x 75	FM GN RP	95	0.260	2
160 x 160 x 75	OG	78	0.202	2
180 x 160 x 75	OG	87	0.237	2
200 x 160 x 75	OG	95	0.260	2

### Varianti / Variants / Varianten / Variantes / Variantes

1. Gambe in faggio / Beech legs / Beine aus Buche / Pieds en hêtre / Patas de haya: **5E, 5F, 5K, 5N, 5W**

2. Gambe in rovere / Oak legs / Beine aus Eiche / Pieds en chêne / Patas de roble: **5R**

3. Elementi metallici / Metal parts / Metallelemente / Eléments en métal / Elementos de metal: **7V, 7K**

4. Top access in / Top Access aus / Trappe top access / Top access en: **7K, 7Z**

**Set cestelli sottopiano F68CR012 non inclusi • Under-desk tray set F68CR012 not included • Ohne Körbe unter der Platte F68CR012 • Bacs sous plateau F68CR012 non inclus • Sin bandejas debajo del tablero F68CR012**



# Electrically-adjustable desks

Scrivanie regolabili elettricamente / Elektrisch höhenverstellbare Schreibtische / Bureaux réglables électriquement / Escritorios regulables eléctricamente

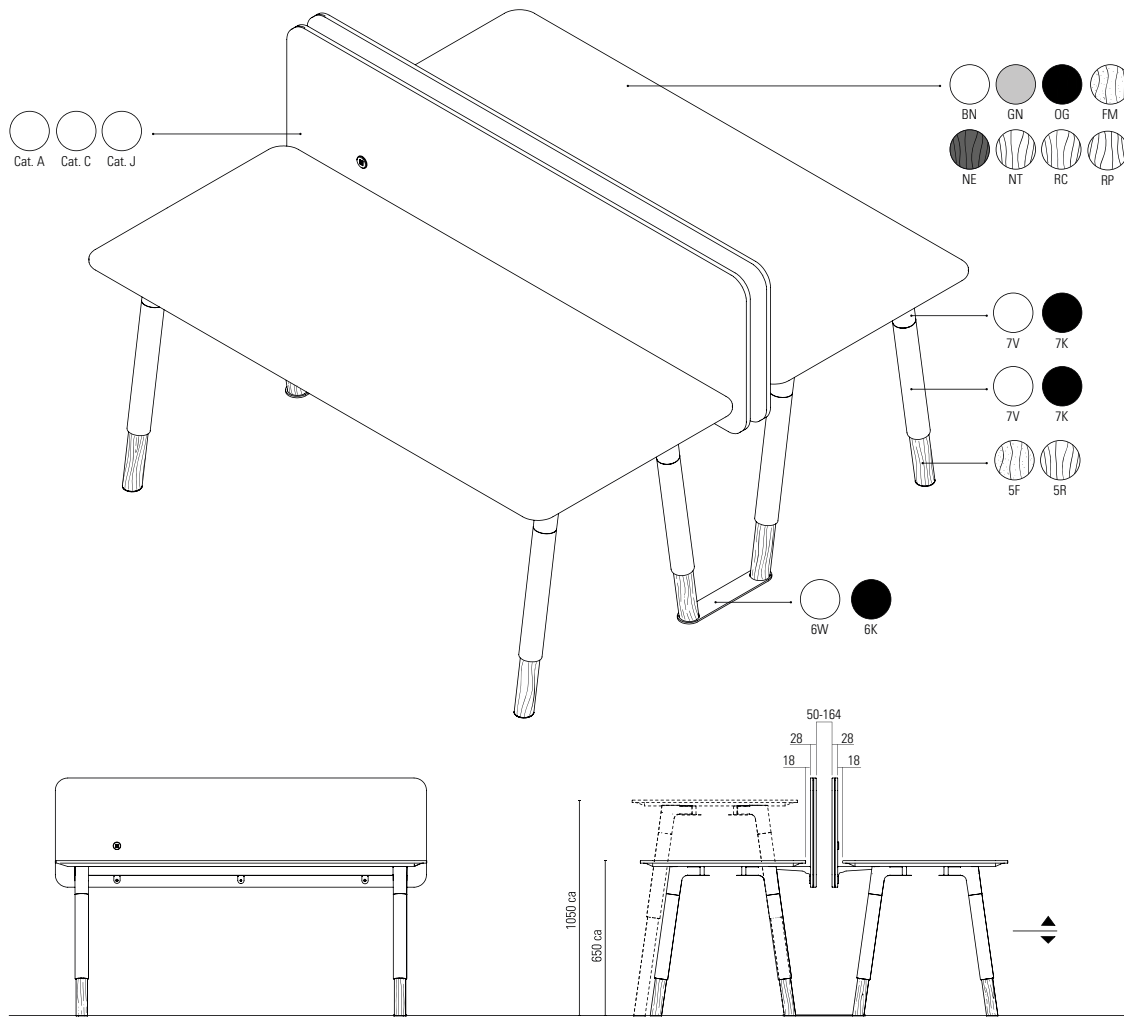

I tavoli regolabili in altezza presentano lo stesso piano del tavolo ad altezza fissa, con la stessa predisposizione per gli schermi e i modesty panel, ma adottano gambe regolabili in altezza dal design innovativo. Le gambe sono realizzate a partire dallo stesso giunto pressofuso, con cui sono realizzate le gambe fisse, ma proseguono con due tubi telescopici in alluminio. Il superiore, verniciato in tinta con il giunto, ha diametro 65 mm, come il giunto e la gamba in massello, mentre il tubo inferiore ha un diametro ridotto ed è rivestito con del tranciato verniciato. Queste elementi nascondono un motore elettrico che permette al tavolo di avere un'escursione di 400 mm in altezza, portando il tavolo ad elevarsi da 65cm a 105 cm ca. Essendo che le gambe sono inclinate di 8°, il movimento di regolazione comporta uno spostamento delle gambe, come illustrato sopra. Per favorire un movimento fluido, le due gambe posizionate verso l'utilizzatore sono dotate di ruote nascoste, mentre quelle opposte all'utilizzatore, sono dotate di piedini di regolazione e uno speciale adesivo antiscivolo.

The height-adjustable tables feature the same top as the fixed-height model, and are again ready for the attachment of screens and modesty panels, but they use heightadjustable legs with an innovative design. The adjustable legs are made using the same die-cast joints as the fixed legs, with the addition of two telescopic aluminium tubes. The upper tube is painted to match the joint, and like the joint and the solid wood leg, it has a diameter of 65 mm, while the lower tube has a smaller diameter and is covered in varnished veneer. Hidden inside these elements is an electric motor that gives the table a height range of 400 mm, from 65 cm to 105 cm approx. The 8° slope of the legs means that the operation of height adjustment implies a movement of the legs, as shown above. To ensure smooth movement, the two legs closest to the user are fitted with hidden wheels, while the two further away from the user are fitted with adjustable feet and a special adhesive slip-proof layer.

Die höhenverstellbaren Tische haben die gleiche Platte wie Tische mit fixer Höhe und sind ebenso für die Befestigung von Bildschirm oder Sichtblende geeignet, aber mit höhenverstellbaren Beinen im innovativen Design ausgestattet. Die Beine gehen vom gleichen, druckgegossenen Verbindungsstück aus wie die Beine für fixe Tische, sie setzen sich jedoch mit zwei Teleskoprohren aus Aluminium fort. Das obere, lackiert in der Farbe des Verbindungsstücks, hat einen Durchmesser von 65 mm, wie das Verbindungsstück und die einteiligen Beine, das untere, mit einem reduzierten Durchmesser, ist mit lackiertem Furnier überzogen. Diese Elemente verdecken einen Elektromotor, mit dem ein Verstellbereich von 400 mm ermöglicht wird, das bedeutet eine Tischhöhe von 65 cm bis ca. 105 cm. Da die Beine eine Neigung von 8° aufweisen, bewirkt die Verstellbewegung eine Verschiebung der Beine nach obiger Abbildung. Um eine flüssige Bewegung zu gewährleisten, sind die beiden dem Benutzer zugewendeten Beine mit verdeckten Rollen ausgestattet, die beiden gegenüberliegenden mit Stellfüßen und einem speziellen, rutschfesten Aufkleber.

Les tables réglables en hauteur présentent le même plateau que la table à hauteur fixe, avec les mêmes accessoires pour le montage des écrans et voiles de fond, mais elles sont munies de pieds réglables en hauteur de design innovant. Les pieds sont réalisés à partir du même joint moulé sous pression avec lequel sont réalisés les pieds fixes, mais ils sont complétés par deux tubes télescopiques en aluminium. Le tube supérieur, laqué de la même couleur que le joint, a un diamètre de 65 mm, comme le joint et le pied en bois massif, tandis que le tube inférieur a un diamètre réduit et est revêtu de bois tranché verni. Ces éléments cachent un moteur électrique assurant une course de 400 mm, qui permet à la table de passer d'une hauteur de 65 cm à 105 cm environ. Les pieds étant inclinés de 8°, le mouvement de réglage comporte un déplacement des pieds, comme illustré ci-dessus. Pour favoriser un mouvement fluide, les deux pieds positionnés vers l'utilisateur sont munis de roulettes invisibles, tandis que celles du côté opposé à l'utilisateur sont munies de vérins de réglage et d'un patin adhésif spécial antiglisse.

Las mesas de altura regulable tienen el mismo tablero de trabajo de las mesas de altura fija, con la misma predisposición para los separadores y los paneles frontales, aunque instalan patas de altura regulable de diseño innovador. Las patas están realizadas partiendo de la misma junta fundida a presión con la que se realizan las patas fijas, pero prosiguen con dos tubos telescópicos de aluminio. El tubo superior está pintado del mismo color y tiene un diámetro de 65 mm, como la junta y la pata maciza, mientras que el tubo inferior tiene un diámetro menor y está revestido con madera chapada pintada. Estos elementos ocultan un motor eléctrico que permite el desplazamiento de la mesa de 400 mm, con una elevación de 65 a 105 cm aproximadamente. Visto que las patas están inclinadas de 8°, el movimiento de regulación implica un desplazamiento de las patas como se ilustra en precedencia. Para favorecer un movimiento fluido, las dos patas situadas hacia el usuario disponen de ruedas ocultas, mientras que las opuestas respecto a la posición del usuario están equipadas con reguladores y un adhesivo antirresbalamiento especial.

# Electrically-adjustable desks

Scrivanie regolabili elettricamente / Elektrisch höhenverstellbare Schreibtische / Bureaux réglables électriquement / Escritorios regulables eléctricamente

## F68DK102

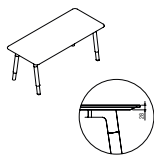

Tavolo regolabile elettricamente (bordo sagomato) • Electrically-adjustable table (shaped edge) • Elektrisch höhenverstellbarer Schreibtisch (profilierter Kante) • Bureau réglable électriquement (bord profilé) • Mesa regulable eléctricamente (borde perfilado)

WxDxH cm	Finish	Kg	m <sup>3</sup>	pcs
160 x 80 x 65 - 105	BN	62	0.248	6
180 x 80 x 65 - 105	BN	65	0.274	6
200 x 80 x 65 - 105	BN	69	0.298	6
160 x 80 x 65 - 105	FM GN RP	62	0.248	6
180 x 80 x 65 - 105	FM GN RP	65	0.274	6
200 x 80 x 65 - 105	FM GN RP	69	0.298	6
160 x 80 x 65 - 105	OG	62	0.248	6
180 x 80 x 65 - 105	OG	65	0.274	6
200 x 80 x 65 - 105	OG	69	0.298	6
160 x 80 x 65 - 105	RC	62	0.248	6
180 x 80 x 65 - 105	RC	65	0.274	6
200 x 80 x 65 - 105	RC	69	0.298	6

### Varianti / Variants / Varianten / Variantes / Variantes

1. Elementi metallici / Metal parts / Metallelemente / Eléments en métal / Elementos de metal: **7V, 7K**

2. Gambe regolabili in / Legs / Beine / Pieds / Patas: **5F, 5R**

3. Tastierino standar per regolazione in altezza / Standar keypad for height adjustment / Standardtastatur für die Höheneinstellung / Clavier standard pour le réglage de la hauteur / Teclado estándar para ajustar la altura:

4. Tastierino full-optional per regolazione in altezza / Full-optional keypad for height adjustment / Tastenfeld mit allen Funktionen für die Höheneinstellung / Clavier complet pour le réglage de la hauteur / Teclado full-optional para ajustar la altura:

**Set cestelli sottopiano F68CR001 non inclusi - Portata max: 50 kg • Under-desk tray set F68CR001 not included - Max load: 50 kg • Ohne Körbe unter der Platte F68CR001 - Maximale Belastung: 50 kg • Bacs sous plateau F68CR001 non inclus - Charge maximale : 50 kg • Set de bandejas debajo del tablero F68CR001 no incluido - Carga máxima: 50 kg**

## F68DK107

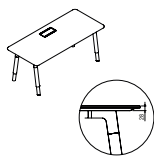

Tavolo regolabile elettricamente (bordo sagomato) con top access centrale e F68CR010 • Electrically-adjustable table (shaped edge) with central top access and F68CR010 • Elektrisch höhenverstellbarer Schreibtisch (profilierter Kante) mit zentralem Top Access und F68CR010 • Bureau réglable électriquement en hauteur (bord profilé) avec trappe top access centrale et F68CR010 • Escritorio regulable eléctricamente (borde perfilado) con top access central y F68CR010

WxDxH cm	Finish	Kg	m <sup>3</sup>	pcs
160 x 80 x 65 - 105	BN	62	0.248	7
180 x 80 x 65 - 105	BN	65	0.274	7
200 x 80 x 65 - 105	BN	69	0.298	7
160 x 80 x 65 - 105	FM GN RP	62	0.248	7
180 x 80 x 65 - 105	FM GN RP	65	0.274	7
200 x 80 x 65 - 105	FM GN RP	69	0.298	7
160 x 80 x 65 - 105	OG	62	0.248	7
180 x 80 x 65 - 105	OG	65	0.274	7
200 x 80 x 65 - 105	OG	69	0.298	7
160 x 80 x 65 - 105	RC	62	0.248	7
180 x 80 x 65 - 105	RC	65	0.274	7
200 x 80 x 65 - 105	RC	69	0.298	7

### Varianti / Variants / Varianten / Variantes / Variantes

1. Gambe regolabili in / Legs / Beine / Pieds / Patas: **5F, 5R**

2. Elementi metallici / Metal parts / Metallelemente / Eléments en métal / Elementos de metal: **7V, 7K**

3. Top access in / Top Access aus / Trappe top access / Top access en: **7K, 7Z**

4. Top access rivestito in tinta con il piano / Top access coated as the top surface / Top Access beschichtet in der Farbe der Tischplatte / Trappe top access avec revêtement dans la même couleur que le plateau / Top access revestido a juego con el tablero: **7K, 7Z**

5. Tastierino standar per regolazione in altezza / Standar keypad for height adjustment / Standardtastatur für die Höheneinstellung / Clavier standard pour le réglage de la hauteur / Teclado estándar para ajustar la altura:

6. Tastierino full-optional per regolazione in altezza / Full-optional keypad for height adjustment / Tastenfeld mit allen Funktionen für die Höheneinstellung / Clavier complet pour le réglage de la hauteur / Teclado full-optional para ajustar la altura:

**Set cestelli sottopiano F68CR001 non inclusi - Non compatibile con schermi F68DPS01/F68DPS02/F68DPM01 • Under-desk tray set F68CR001 not included - Not suitable for use with F68DPS01/F68DPS02/F68DPM01 • Ohne Körbe unter der Platte F68CR001 - Nicht kompatibel mit F68DPS01/F68DPS02/F68DPM01 • Bacs sous plateau F68CR001 non inclus - Non compatible avec F68DPS01/F68DPS02/F68DPM01 • Set de bandejas debajo del tablero F68CR001 no incluido - No compatible con F68DPS01/F68DPS02/F68DPM01**

# Electrically-adjustable desks

Scrivanie regolabili elettricamente / Elektrisch höhenverstellbare Schreibtische / Bureaux réglables électriquement / Escritorios regulables eléctricamente

## F68DK201

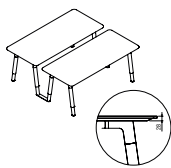

Tavolo doppio regolabile elettricamente (bordo sagomato) • Electrically-adjustable double table (shaped edge) • Elektrisch höhenverstellbarer Doppelschreibtisch (profilierter Kante) • Bureau double réglable électriquement (bord profilé) • Mesa doble regulable eléctricamente (borde perfilado)

WxDxH cm	Finish	Kg	m <sup>3</sup>	pcs
160 x 172.8 x 65 - 105	BN	122	0.496	13
180 x 172.8 x 65 - 105	BN	132	0.548	13
200 x 172.8 x 65 - 105	BN	140	0.596	13
160 x 172.8 x 65 - 105	FM GN RP	122	0.496	13
180 x 172.8 x 65 - 105	FM GN RP	132	0.548	13
200 x 172.8 x 65 - 105	FM GN RP	140	0.596	13
160 x 172.8 x 65 - 105	OG	122	0.496	13
180 x 172.8 x 65 - 105	OG	132	0.548	13
200 x 172.8 x 65 - 105	OG	140	0.596	13
160 x 172.8 x 65 - 105	RC	122	0.496	13
180 x 172.8 x 65 - 105	RC	132	0.548	13
200 x 172.8 x 65 - 105	RC	140	0.596	13

### Varianti / Variants / Varianten / Variantes / Variantes

1. Gambe regolabili in / Legs / Beine / Pieds / Patas: **5F, 5R**

2. Elementi metallici / Metal parts / Metallelemente / Eléments en métal / Elementos de metal: **7V, 7K**

3. Tastierino standar per regolazione in altezza / Standar keypad for height adjustment / Standardtastatur für die Höheneinstellung / Clavier standard pour le réglage de la hauteur / Teclado estándar para ajustar la altura:

4. Tastierini full-optional per regolazione in altezza / Full-optional keypads for height adjustment / Vollwertige Tastenfelder für die Höheneinstellung / Claviers entièrement optionnels pour le réglage de la hauteur / Teclados totalmente opcionales para ajustar la altura:

**Set cestelli sottopiano F68CR001 non inclusi - Portata max: 50 kg • Under-desk tray set F68CR001 not included - Max load: 50 kg • Ohne Körbe unter der Platte F68CR001 - Maximale Belastung: 50 kg • Bacs sous plateau F68CR001 non inclus - Charge maximale : 50 kg • Set de bandejas debajo del tablero F68CR001 no incluido - Carga máxima: 50 kg**

## F68DK202

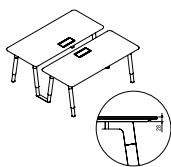

Tavolo doppio regolabile elettricamente (bordo sagomato) con top access centrale e F68CR010 • Electrically-adjustable double table (shaped edge) with central top access and F68CR010 • Elektrisch höhenverstellbarer Doppelschreibtisch (profilierter Kante) mit zentralem Top Access und F68CR010 • Bureau double réglable électriquement en hauteur (bord profilé) avec trappe top access centrale et F68CR010 • Escritorio doble ajustable en altura eléctrico (borde perfilado) con top access central y F68CR010

WxDxH cm	Finish	Kg	m <sup>3</sup>	pcs
160 x 172.8 x 65 - 105	BN	122	0.496	15
180 x 172.8 x 65 - 105	BN	132	0.548	15
200 x 172.8 x 65 - 105	BN	140	0.596	15
160 x 172.8 x 65 - 105	FM GN RP	122	0.496	15
180 x 172.8 x 65 - 105	FM GN RP	132	0.548	15
200 x 172.8 x 65 - 105	FM GN RP	140	0.596	15
160 x 172.8 x 65 - 105	OG	122	0.496	15
180 x 172.8 x 65 - 105	OG	132	0.548	15
200 x 172.8 x 65 - 105	OG	140	0.596	15
160 x 172.8 x 65 - 105	RC	122	0.496	15
180 x 172.8 x 65 - 105	RC	132	0.548	15
200 x 172.8 x 65 - 105	RC	140	0.596	15

### Varianti / Variants / Varianten / Variantes / Variantes

1. Gambe regolabili in / Legs / Beine / Pieds / Patas: **5F, 5R**

2. Elementi metallici / Metal parts / Metallelemente / Eléments en métal / Elementos de metal: **7V, 7K**

3. Top access in / Top Access aus / Trappe top access / Top access en: **7K, 7Z**

4. Top access rivestito in tinta con il piano / Top access coated as the top surface / Top Access beschichtet in der Farbe der Tischplatte / Trappe top access avec revêtement dans la même couleur que le plateau / Top access revestido a juego con el tablero: **7K, 7Z**

5. Tastierino standar per regolazione in altezza / Standar keypad for height adjustment / Standardtastatur für die Höheneinstellung / Clavier standard pour le réglage de la hauteur / Teclado estándar para ajustar la altura:

6. Tastierini full-optional per regolazione in altezza / Full-optional keypads for height adjustment / Vollwertige Tastenfelder für die Höheneinstellung / Claviers entièrement optionnels pour le réglage de la hauteur / Teclados totalmente opcionales para ajustar la altura:

**Set cestelli sottopiano F68CR001 non inclusi - Non compatibile con schermi F68DPS01/F68DPS02/F68DPM01 • Under-desk tray set F68CR001 not included - Not suitable for use with F68DPS01/F68DPS02/F68DPM01 • Ohne Körbe unter der Platte F68CR001 - Nicht kompatibel mit F68DPS01/F68DPS02/F68DPM01 • Bacs sous plateau F68CR001 non inclus - Non compatible avec F68DPS01/F68DPS02/F68DPM01 • Set de bandejas debajo del tablero F68CR001 no incluido - No compatible con F68DPS01/F68DPS02/F68DPM01**

## F68TBM22

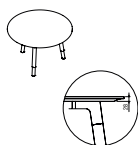

Tavolo regolabile elettricamente Ø120 • Electrically-adjustable table Ø120 • Elektrisch höhenverstellbarer Schreibtisch Ø120 • Bureau réglable électriquement Ø120 • Mesa regulable eléctricamente Ø120

WxDxH cm	Finish	Kg	m <sup>3</sup>	pcs
120 x 120 x 65 - 105	BN	50	0.254	6
120 x 120 x 65 - 105	FM GN RP	50	0.254	6
120 x 120 x 65 - 105	OG	50	0.254	6
120 x 120 x 65 - 105	RC	50	0.254	6

### Varianti / Variants / Varianten / Variantes / Variantes

1. Gambe regolabili in / Legs / Beine / Pieds / Patas: **5F, 5R**

2. Elementi metallici / Metal parts / Metallelemente / Eléments en métal / Elementos de metal: **7V, 7K**

3. Tastierino standar per regolazione in altezza / Standar keypad for height adjustment / Standardtastatur für die Höheneinstellung / Clavier standard pour le réglage de la hauteur / Teclado estándar para ajustar la altura:

4. Tastierino full-optional per regolazione in altezza / Full-optional keypad for height adjustment / Tastenfeld mit allen Funktionen für die Höheneinstellung / Clavier complet pour le réglage de la hauteur / Teclado full-optional para ajustar la altura:

# Executive desks

Scrivanie direzionali / Direktionsschreibtische / Bureaux de direction / Escritorios de dirección

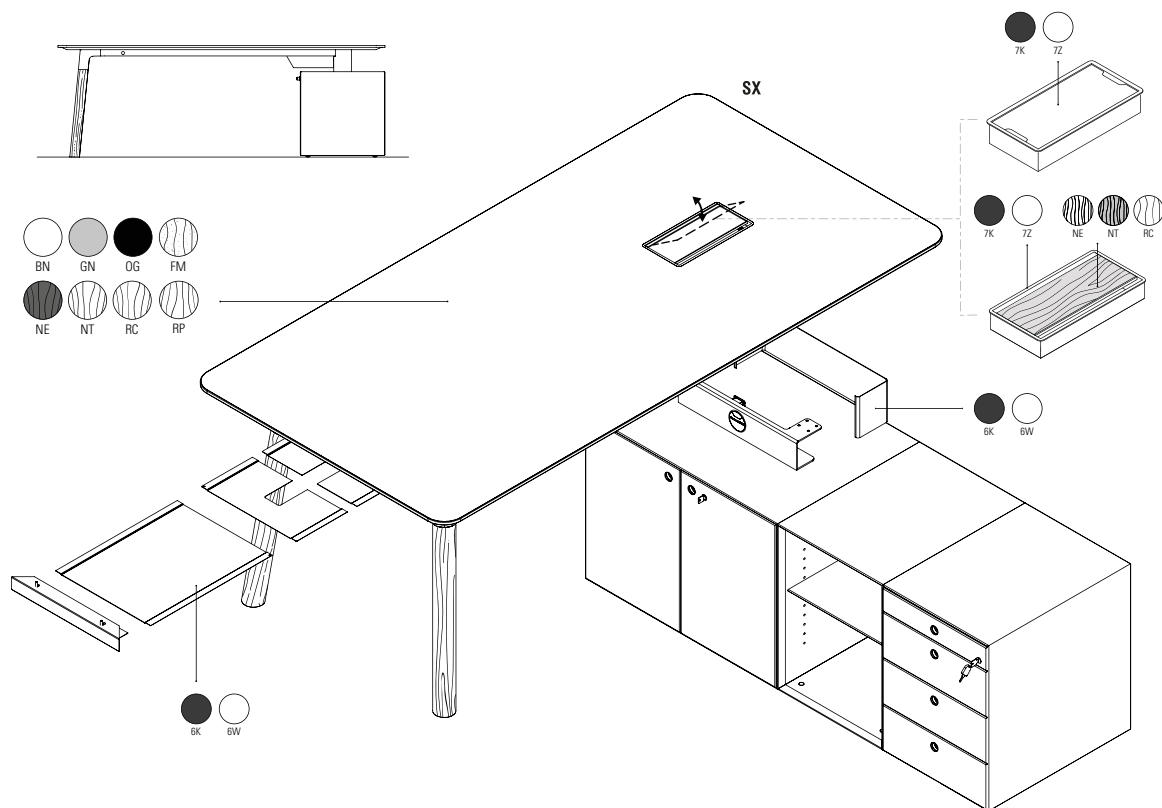

Le scrivanie direzionali sono disponibili sia in versione indipendente sia a penisola. Si distinguono dalle scrivanie operative, non solo per la profondità di 100 cm, ma anche per la forma delle travi avvitate sottopiano, che in questo caso permettono di montare le gambe orientate a 45° rispetto all'utilizzatore, slanciando maggiormente l'estetica complessiva del tavolo. Le scrivanie direzionali non sono predisposte con i fori per gli schermi e i modesty panel ma possono essere configurate con sportello passacavi sul lato dx o sx. Lo sportello si trova in corrispondenza della mezzera del piano e se utilizzato in combinazione al set cestelli sottopiano adatto (da ordinare separatamente), offre una soluzione particolarmente spaziosa per la gestione cavi e contemporaneamente pulita. La vaschetta ha un sistema di chiusura ammortizzato. È realizzata in alluminio anodizzato e può essere configurata in versione standard (completamente realizzata in alluminio) oppure in versione rivestita. In questo caso, lo sportello della vaschetta ha una forma leggermente differente e presenta uno scasso che ospita un elemento rivestito in continuità di finitura con il piano. Le scrivanie a penisola presentano delle travi ridotte che permettono l'aggancio a cassettiere e mobili di servizio, appositamente configurate per piani con profondità 100 cm. Le scrivanie senza topaccess sono ambidestre.

The executive desks are available in both independent and peninsula versions. They differ from the office desks not only in their 100-cm depth, but also in the shape of the beams under the top, which allow the legs to be set at a 45° angle to the user, giving the table a more streamlined overall aesthetic. The executive desks are not pre-drilled for the installation of screens and modesty panels, but can be configured with a cable access flap on the left or right side. The flap is positioned on the mid-line of the top, and if used in combination with the correct set of under-desk trays (to be ordered separately), it offers a particularly spacious cable management solution with a very clean look. The tray features a softclose system. It is made of anodized aluminium, and comes in a standard version (100% aluminium) or covered. In the latter case, the tray access flap has a slightly different shape, with an indentation containing an element covered to match the finish of the top. The peninsula desks feature smaller beams so that they can be attached to drawer pedestals and side cabinets specifically designed for 100-cm-deep tops. Desks without top access are ambidextrous.

Direktionsschreibtische sind in der Ausführung freistehend oder als Halbinsel erhältlich. Sie unterscheiden sich von Büroschreibtischen nicht nur in der Tiefe von 100 cm, sondern auch durch die Form der unter der Platte verschraubten Träger, die in diesem Fall Beine auf 45° gegenüber dem Benutzer ermöglichen und dem Tisch eine noch schlankere Optik verleihen. Direktionsschreibtische sind nicht mit Bohrlochern für Schirme oder Sichtblenden ausgestattet, können aber mit einer Kabeldurchgangsklappe auf der re oder li Seite ausgeführt werden. Die Klappe ist auf der Halbachse der Platte angeordnet und bei ihrer Nutzung in Verbindung mit den Körben unter der Platte (separat zu bestellen), ergibt sich eine großzügige und gleichzeitig saubere Lösung der Kabelführung. Die Schale ist mit einem gedämpften Verschlussmechanismus ausgestattet. Sie ist aus eloxiertem Aluminium und in den Ausführungen Standard (komplett aus Aluminium) oder beschichtet erhältlich. In diesem Fall hat die Klappe der Schale eine etwas andere Form und weist eine Vertiefung auf, in die ein unterbrechungsfrei in der Ausführung der Platte beschichtetes Element eingesetzt ist. Die Halbinseltische haben reduzierte Träger, in die Schubladen- und Beistellmöbel einzuhängen sind, die speziell für 100 cm tiefe Tischplatten ausgeführt sind. Die Schreibtische ohne Zugang von oben sind beidhändig einsetzbar.

Les bureaux de direction sont disponibles aussi bien dans la version indépendante que dans la version en épi. Ils se distinguent des bureaux opératoires non seulement pour la profondeur de 100 cm, mais aussi pour la forme des poutres vissées sous le plateau, qui permet dans ce cas de monter les pieds orientés à 45° par rapport à l'utilisateur, en rendant l'esthétique globale de la table plus élancée. Les bureaux de direction ne sont pas prévus avec trous pour les écrans et les voiles de fond mais peuvent être configurés avec une trappe passe-câbles sur le côté droit ou gauche. La trappe se trouve au niveau du milieu du plateau et si elle est utilisée en combinaison avec le jeu de bacs approprié sous le plateau (à commander séparément), elle offre une solution particulièrement spacieuse et bien ordonnée pour la gestion des câbles. Le bac a un système de fermeture amorti. Il est réalisé en aluminium anodisé et peut être configuré dans la version standard (entièrement en aluminium) ou bien dans la version revêtue. Dans ce cas, la trappe du bac a une forme légèrement différente et présente un enfoncement qui accueille un élément revêtu dans la même finition que le plateau. Les bureaux suspendus présentent des poutres réduites qui permettent l'accrochage aux caissons et aux meubles de service, spécialement configurés pour des plateaux de 100 cm de profondeur. Les bureaux sans trappe top access sont ambidextres.

Los escritorios de dirección están disponibles en versión independiente y de tipo península. Se distinguen de los escritorios operativos por la profundidad (100 cm) y por la forma de las vigas atornilladas debajo del tablero que, en este caso, permiten montar las patas orientadas a 45° respecto al usuario, otorgando un aspecto estético más esbelto. Los escritorios de dirección no disponen de agujeros para los separadores y los paneles frontales sino que pueden ser configurados con ranuras pasacables sobre el lado derecho o izquierdo. La ranura se encuentra en la zona central del tablero y se utiliza combinada con el set de bandejas debajo del tablero (que se encarga por separado), ofrece una solución particularmente espaciosa para la gestión facilitada de los cables. La bandeja tiene un sistema de cierre amortiguado. Es de aluminio anodizado y puede ser en versión estándar (completamente realizada en aluminio) o en versión revestida. En este caso, la ranura tiene una forma algo diferente y presenta una hendidura que aloja un elemento revestido del mismo acabado del tablero. Las vigas de los escritorios tipo península son más pequeñas y permiten enganchar las cajoneras y los muebles auxiliares, estudiados específicamente para tableros de 100 cm de profundidad. Los escritorios sin top access son ambidextros.

# Executive desks

Scrivanie direzionali / Direktionsschreibtische / Bureaux de direction / Escritorios de dirección

## F68DK120

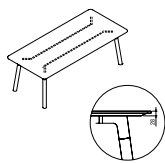

Scrivanie direzionale (bordo sagomato) • Executive desk (shaped edge) • Direktionsschreibtisch (profilierter Kante) • Bureau de direction (bord profilé) • Escritorio de dirección (borde perfilado)

WxDxH cm	Finish	Kg	m <sup>3</sup>	pcs
200 x 100 x 75	BN	67	0.176	2
220 x 100 x 75	BN	72	0.190	2
240 x 100 x 75	BN	79	0.204	2
200 x 100 x 75	FM GN RP	67	0.176	2
220 x 100 x 75	FM GN RP	72	0.190	2
240 x 100 x 75	FM GN RP	79	0.204	2
200 x 100 x 75	OG	67	0.176	2
220 x 100 x 75	OG	72	0.190	2
240 x 100 x 75	OG	79	0.204	2
200 x 100 x 75	NE NT RC	67	0.176	2
220 x 100 x 75	NE NT RC	72	0.190	2
240 x 100 x 75	NE NT RC	79	0.204	2

### Varianti / Variants / Varianten / Variantes / Variantes

1. Gambe in faggio / Beech legs / Beine aus Buche / Pieds en hêtre / Patas de haya: **5E, 5F, 5K, 5N, 5W**

2. Gambe in rovere / Oak legs / Beine aus Eiche / Pieds en chêne / Patas de roble: **5R**

3. Elementi metallici / Metal parts / Metallelemente / Eléments en métal / Elementos de metal: **7V, 7K**

**Set cestelli sottopiano F68CR004 non inclusi • Under-desk tray set F68CR004 not included • Ohne Körbe unter der Platte F68CR004 • Bacs sous plateau F68CR004 non inclus • Set de bandejas debajo del tablero F68CR004 no incluido**

## F68DK121

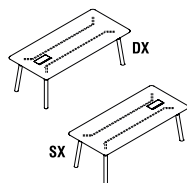

Scrivanie direzionale con top acces (DX/SX) (bordo sagomato) • Executive desk with top access (RH/LH) (shaped edge) • Direktionsschreibtisch mit Top Access (RS/LS) (profilierter Kante) • Bureau de direction avec trappe top access (D/G) (bord profilé) • Escritorio de dirección con top access (dcho./izdo.) (borde perfilado)

WxDxH cm	Finish	Kg	m <sup>3</sup>	pcs
200 x 100 x 75	BN	67	0.176	2
220 x 100 x 75	BN	72	0.190	2
240 x 100 x 75	BN	79	0.204	2
200 x 100 x 75	FM GN RP	67	0.176	2
220 x 100 x 75	FM GN RP	72	0.190	2
240 x 100 x 75	FM GN RP	79	0.204	2
200 x 100 x 75	OG	67	0.176	2
220 x 100 x 75	OG	72	0.190	2
240 x 100 x 75	OG	79	0.204	2
200 x 100 x 75	NE NT RC	67	0.176	2
220 x 100 x 75	NE NT RC	72	0.190	2
240 x 100 x 75	NE NT RC	79	0.204	2

### Varianti / Variants / Varianten / Variantes / Variantes

1. Gambe in faggio / Beech legs / Beine aus Buche / Pieds en hêtre / Patas de haya: **5E, 5F, 5K, 5N, 5W**

2. Gambe in rovere / Oak legs / Beine aus Eiche / Pieds en chêne / Patas de roble: **5R**

3. Elementi metallici / Metal parts / Metallelemente / Eléments en métal / Elementos de metal: **7V, 7K**

4. Top access in / Top Access aus / Trappe top access / Top access en: **7K, 7Z**

5. Top access rivestito in tinta con il piano / Top access coated as the top surface / Top Access beschichtet in der Farbe der Tischplatte / Trappe top access avec revêtement dans la même couleur que le plateau / Top access revestido a juego con el tablero: **7K, 7Z**

**Set cestelli sottopiano F68CR009 non inclusi • Under-desk tray set F68CR009 not included • Ohne Körbe unter der Platte F68CR009 • Bacs sous plateau F68CR009 non inclus • Sin bandejas debajo del tablero F68CR009**

## F68DK122

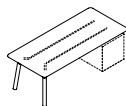

Scrivanie direzionale a penisola (bordo sagomato) • Executive peninsula desk (shaped edge) • Direktionsschreibtisch mit Halbinsel (profilierter Kante) • Bureau de direction en épi (bord profilé) • Escritorio de dirección a península (borde perfilado)

WxDxH cm	Finish	Kg	m <sup>3</sup>	pcs
200 x 100 x 75	BN	61	0.174	3
220 x 100 x 75	BN	66	0.187	3
240 x 100 x 75	BN	73	0.202	3
200 x 100 x 75	FM GN RP	61	0.174	3
220 x 100 x 75	FM GN RP	66	0.187	3
240 x 100 x 75	FM GN RP	73	0.202	3
200 x 100 x 75	OG	61	0.174	3
220 x 100 x 75	OG	66	0.187	3
240 x 100 x 75	OG	73	0.202	3
200 x 100 x 75	NE NT RC	61	0.174	3
220 x 100 x 75	NE NT RC	66	0.187	3
240 x 100 x 75	NE NT RC	73	0.202	3

### Varianti / Variants / Varianten / Variantes / Variantes

1. Gambe in faggio / Beech legs / Beine aus Buche / Pieds en hêtre / Patas de haya: **5E, 5F, 5K, 5N, 5W**

2. Gambe in rovere / Oak legs / Beine aus Eiche / Pieds en chêne / Patas de roble: **5R**

3. Elementi metallici / Metal parts / Metallelemente / Eléments en métal / Elementos de metal: **7V, 7K**

**Set cestelli sottopiano F68CR008 non inclusi • Under-desk tray set F68CR008 not included • Ohne Körbe unter der Platte F68CR008 • Bacs sous plateau F68CR008 non inclus • Sin bandejas debajo del tablero F68CR008**

# Executive desks

Scrivanie direzionali / Direktionsschreibtische / Bureaux de direction / Escritorios de dirección

## F68DK123

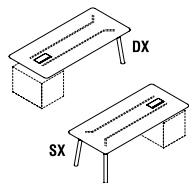

Scrivania direzionale con top access (DX/SX) (bordo sagomato) • Executive desk with top access (RH/LH) (shaped edge) • Direktionsschreibtisch mit Top Access (RS/LS) (profilierter Kante) • Bureau de direction avec trappe top access (D/G) (bord profilé) • Escritorio de dirección con top access (dcho./izdo.) (borde perfilado)

WxDxH cm	Finish	Kg	m <sup>3</sup>	pcs
200 x 100 x 75	BN	61	0.174	3
220 x 100 x 75	BN	66	0.187	3
240 x 100 x 75	BN	73	0.202	3
200 x 100 x 75	FM GN RP	61	0.174	3
220 x 100 x 75	FM GN RP	66	0.187	3
240 x 100 x 75	FM GN RP	73	0.202	3
200 x 100 x 75	OG	61	0.174	3
220 x 100 x 75	OG	66	0.187	3
240 x 100 x 75	OG	73	0.202	3
200 x 100 x 75	NE NT RC	61	0.174	3
220 x 100 x 75	NE NT RC	66	0.187	3
240 x 100 x 75	NE NT RC	73	0.202	3

### Varianti / Variants / Varianten / Variantes / Variantes

1. Gambe in faggio / Beech legs / Beine aus Buche / Pieds en hêtre / Patas de haya: **5E, 5F, 5K, 5N, 5W**

2. Gambe in rovere / Oak legs / Beine aus Eiche / Pieds en chêne / Patas de roble: **5R**

3. Elementi metallici / Metal parts / Metallelemente / Eléments en métal / Elementos de metal: **7V, 7K**

4. Top access in / Top Access aus / Trappe top access / Top access en: **7K, 7Z**

5. Top access rivestito in tinta con il piano / Top access coated as the top surface / Top Access beschichtet in der Farbe der Tischplatte / Trappe top access avec revêtement dans la même couleur que le plateau / Top access revestido a juego con el tablero: **7K, 7Z**

**Set cestelli sottopiano F68CR008 non inclusi • Under-desk tray set F68CR008 not included • Ohne Körbe unter der Platte F68CR008 • Bacs sous plateau F68CR008 non inclus • Sin bandejas debajo del tablero F68CR008**

## F68DK124

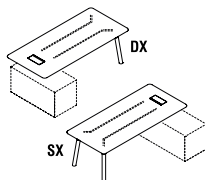

Scrivania direzionale con top access per mobili OUTLINE (bordo sagomato) • Executive peninsula desk with top access for OUTLINE units (shaped edge) • Halbinsel-Direktionsschreibtisch mit Top Access für Möbel OUTLINE (profilierter Kante) • Bureau de direction en épi avec trappe top access pour meubles OUTLINE (bord profilé) • Escritorio de dirección con top access para muebles OUTLINE (borde perfilado)

WxDxH cm	Finish	Kg	m <sup>3</sup>	pcs
200 x 100 x 75	BN	61	0.174	3
220 x 100 x 75	BN	66	0.187	3
240 x 100 x 75	BN	73	0.202	3
200 x 100 x 75	FM GN RP	61	0.174	3
220 x 100 x 75	FM GN RP	66	0.187	3
240 x 100 x 75	FM GN RP	73	0.202	3
200 x 100 x 75	OG	61	0.174	3
220 x 100 x 75	OG	66	0.187	3
240 x 100 x 75	OG	73	0.202	3
200 x 100 x 75	NE NT RC	61	0.174	3
220 x 100 x 75	NE NT RC	66	0.187	3
240 x 100 x 75	NE NT RC	73	0.202	3

### Varianti / Variants / Varianten / Variantes / Variantes

1. Gambe in faggio / Beech legs / Beine aus Buche / Pieds en hêtre / Patas de haya: **5E, 5F, 5K, 5N, 5W**

2. Gambe in rovere / Oak legs / Beine aus Eiche / Pieds en chêne / Patas de roble: **5R**

3. Elementi metallici / Metal parts / Metallelemente / Eléments en métal / Elementos de metal: **7V, 7K**

4. Top access in / Top Access aus / Trappe top access / Top access en: **7K, 7Z**

5. Top access rivestito in tinta con il piano / Top access coated as the top surface / Top Access beschichtet in der Farbe der Tischplatte / Trappe top access avec revêtement dans la même couleur que le plateau / Top access revestido a juego con el tablero: **7K, 7Z**

**Set cestelli sottopiano F68CR014 non inclusi • Under-desk tray set F68CR014 not included • Ohne Körbe unter der Platte F68CR014 • Bacs sous plateau F68CR014 non inclus • Sin bandejas debajo del tablero F68CR014**

# Multiple desks

Scrivanie multiple / Mehrfachschreibtische / Bureaux multiples / Escritorios múltiples

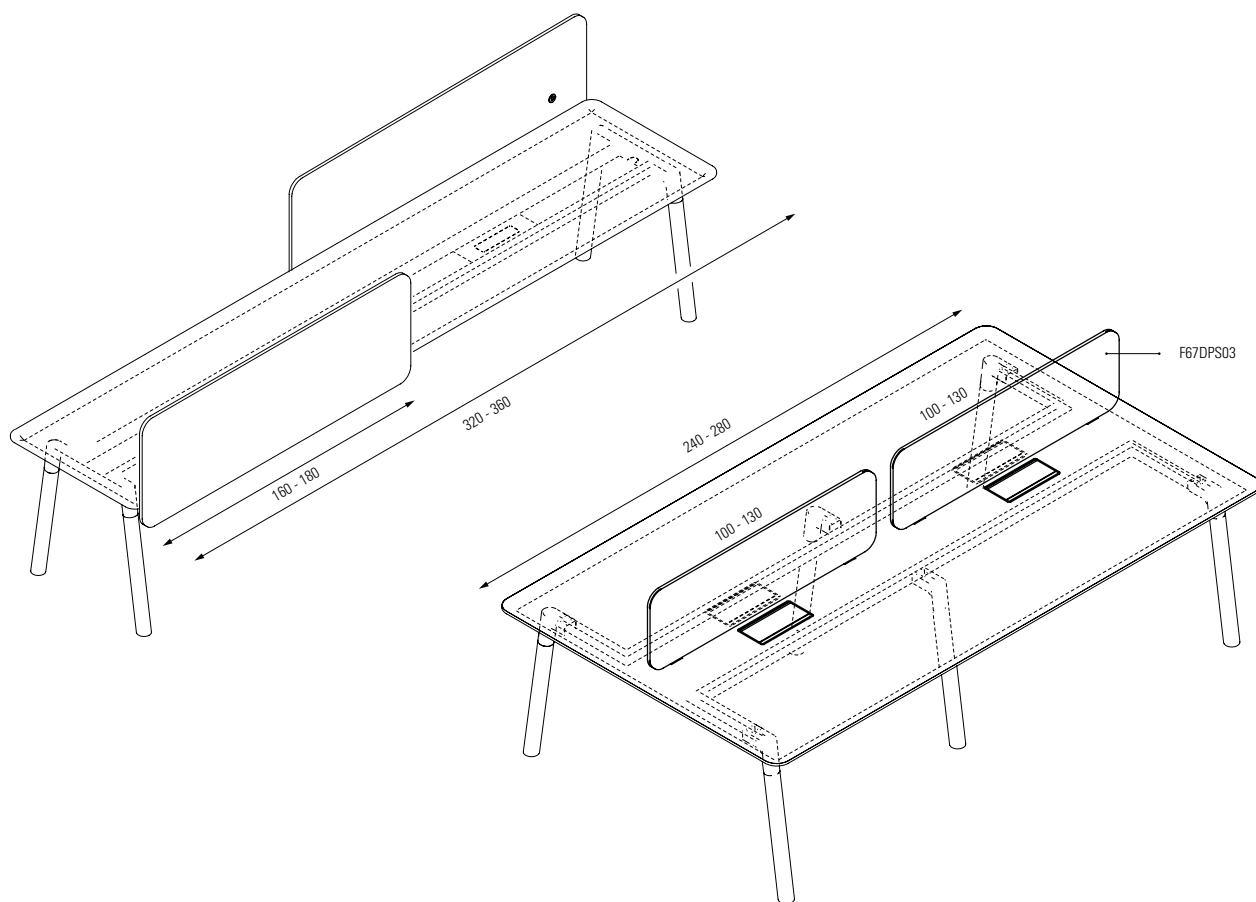

Le scrivanie extralong hanno le stesse caratteristiche delle scrivanie singole, tuttavia possono essere configurate, grazie al design delle travi sottopiano, in dimensioni importanti. La lunghezza massima del piano arriva a 360 cm, utilizzando solo 4 gambe. Le scrivanie multiple invece, sono dotate di 6 gambe e hanno P160. Date le dimensioni di queste scrivanie, non è possibile realizzarle in impiallacciato.

The extralong desks have the same characteristics as the single desks, but thanks to the design of the under-desk beams, they can be configured to reach considerable dimensions: the top reaches a maximum length of 360 cm, using just four legs. The multiple desks are equipped with 6 legs and are 160 cm deep. Given the size of these desks, they cannot be veneered.

Schreibtische „extralong“ haben die gleichen Merkmale wie Einzeltische, können aber dank der besonderen Form der Träger unter der Platte in erheblichen Größen ausgeführt werden. Die max. Länge der Platte beträgt 360 cm mit nur vier Beinen. Die Mehrfach-Tische sind mit 6 Beinen ausgestattet und haben eine Tiefe von 160 cm. Wegen der Größe dieser Tische können sie nicht furniert ausgeführt werden.

Les bureaux « extralong » ont les mêmes caractéristiques que les bureaux individuels. Toutefois, grâce au design des poutres sous le plateau, ils peuvent être configurés avec des dimensions importantes. La longueur maximale du plateau arrive à 360 cm, en utilisant uniquement 4 pieds. Les bureaux multiples sont équipés de 6 pieds et ont une profondeur de 160 cm. Vu les dimensions de ces bureaux, ils ne sont pas disponibles en plaqué.

Los escritorios « extralong » tienen las mismas características de los escritorios simples, y pueden ser configurados en dimensiones importantes gracias al diseño de las vigas debajo del tablero. La longitud máxima del tablero llega a 360 cm, usando solo 4 patas. En cambio, los escritorios múltiples están equipados con 6 patas y tienen una profundidad de 160 cm. Visto las dimensiones de estos escritorios, no es posible realizarlos en madera chapada.

# Multiple desks

Scrivanie multiple / Mehrfachschreibtische / Bureaux multiples / Escritorios múltiples

## F68DKX00

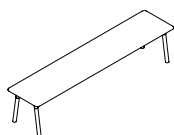

Scrivanie extralong (bordo sagomato) • Extralong desk (shaped edge) • Schreibtisch „extralong“ (profilerte Kante) • Bureau « extralong » (bord profilé) • Escritorio «extralong» (borde perfilado)

WxDxH cm	Finish	Kg	m <sup>3</sup>	pcs
320 x 80 x 75	BN	99	0.251	2
360 x 80 x 75	BN	108	0.274	2
320 x 80 x 75	FM GN RP	99	0.251	2
360 x 80 x 75	FM GN RP	108	0.274	2
320 x 80 x 75	OG	99	0.251	2
360 x 80 x 75	OG	108	0.274	2

### Varianti / Variants / Varianten / Variantes / Variantes

1. Gambe in faggio / Beech legs / Beine aus Buche / Pieds en hêtre / Patas de haya: **5E, 5F, 5K, 5N, 5W**

2. Gambe in rovere / Oak legs / Beine aus Eiche / Pieds en chêne / Patas de roble: **5R**

3. Elementi metallici / Metal parts / Metallelemente / Eléments en métal / Elementos de metal: **7V, 7K**

**Set cestelli sottopiano F68CR005 non inclusi • Under-desk tray set F68CR005 not included • Ohne Körbe unter der Platte F68CR005 • Bacs sous plateau F68CR005 non inclus • Sin bandejas debajo del tablero F68CR005**

## F68DKX10

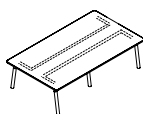

Scrivanie multipla P160 (bordo sagomato) • Multiple desk D160 (shaped edge) • Mehrfachschreibtisch T160 (profilerte Kante) • Bureau multiple P160 (bord profilé) • Escritorio múltiple P160 (borde perfilado)

WxDxH cm	Finish	Kg	m <sup>3</sup>	pcs
240 x 160 x 75	BN	110	0.527	7
280 x 160 x 75	BN	124	0.595	7
240 x 160 x 75	FM GN RP	110	0.527	7
280 x 160 x 75	FM GN RP	124	0.595	7
240 x 160 x 75	OG	110	0.527	7
280 x 160 x 75	OG	124	0.595	7

### Varianti / Variants / Varianten / Variantes / Variantes

1. Gambe in faggio / Beech legs / Beine aus Buche / Pieds en hêtre / Patas de haya: **5E, 5F, 5K, 5N, 5W**

2. Gambe in rovere / Oak legs / Beine aus Eiche / Pieds en chêne / Patas de roble: **5R**

3. Elementi metallici / Metal parts / Metallelemente / Eléments en métal / Elementos de metal: **7V, 7K**

**Set cestelli sottopiano F68CR013 non inclusi • Under-desk tray set F68CR013 not included • Ohne Körbe unter der Platte F68CR013 • Bacs sous plateau F68CR013 non inclus • Sin bandejas debajo del tablero F68CR013**

## F68DKX11

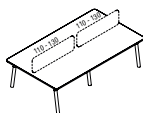

Scrivanie multipla P160 predisposta per schermi (bordo sagomato) • Screen-ready multiple desk D160 (shaped edge) • Mehrfachschreibtisch T160 (profilerte Kante) vorgerüstet für Schirme • Bureau multiple P160 (bord profilé) prévu pour panneau écran • Escritorio múltiple P160 preparado para paneles separadores (borde perfilado)

WxDxH cm	Finish	Kg	m <sup>3</sup>	pcs
240 x 160 x 75	BN	110	0.527	7
280 x 160 x 75	BN	124	0.595	7
240 x 160 x 75	FM GN RP	110	0.527	7
280 x 160 x 75	FM GN RP	124	0.595	7
240 x 160 x 75	OG	110	0.527	7
280 x 160 x 75	OG	124	0.595	7

### Varianti / Variants / Varianten / Variantes / Variantes

1. Gambe in faggio / Beech legs / Beine aus Buche / Pieds en hêtre / Patas de haya: **5E, 5F, 5K, 5N, 5W**

2. Gambe in rovere / Oak legs / Beine aus Eiche / Pieds en chêne / Patas de roble: **5R**

3. Elementi metallici / Metal parts / Metallelemente / Eléments en métal / Elementos de metal: **7V, 7K**

**Set cestelli sottopiano F68CR013 non inclusi • Under-desk tray set F68CR013 not included • Ohne Körbe unter der Platte F68CR013 • Bacs sous plateau F68CR013 non inclus • Sin bandejas debajo del tablero F68CR013**

## F68DKX12

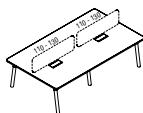

Scrivanie multipla P160 predisposta per schermi (bordo sagomato) con top access • Screen-ready multiple desk D160 (shaped edge) with top access • Mehrfachschreibtisch T160 (profilerte Kante) vorgerüstet für Schirme, mit Top Access • Bureau multiple P160 (bord profilé) prévu pour panneau écran, avec trappe top access • Escritorio múltiple P160 preparado para paneles separadores (borde perfilado) con top access

WxDxH cm	Finish	Kg	m <sup>3</sup>	pcs
240 x 160 x 75	BN	110	0.527	7
280 x 160 x 75	BN	124	0.595	7
240 x 160 x 75	FM GN RP	110	0.527	7
280 x 160 x 75	FM GN RP	124	0.595	7
240 x 160 x 75	OG	110	0.527	7
280 x 160 x 75	OG	124	0.595	7

### Varianti / Variants / Varianten / Variantes / Variantes

1. Gambe in faggio / Beech legs / Beine aus Buche / Pieds en hêtre / Patas de haya: **5E, 5F, 5K, 5N, 5W**

2. Gambe in rovere / Oak legs / Beine aus Eiche / Pieds en chêne / Patas de roble: **5R**

3. Elementi metallici / Metal parts / Metallelemente / Eléments en métal / Elementos de metal: **7V, 7K**

4. Top access in / Top Access aus / Trappe top access / Top access en: **7K, 7Z**

**Set cestelli sottopiano F68CR013 non inclusi • Under-desk tray set F68CR013 not included • Ohne Körbe unter der Platte F68CR013 • Bacs sous plateau F68CR013 non inclus • Sin bandejas debajo del tablero F68CR013**



# Fittings for desks

Elementi per scrivania / Elemente für Schreibtische / Éléments pour bureaux / Elementos para escritorio

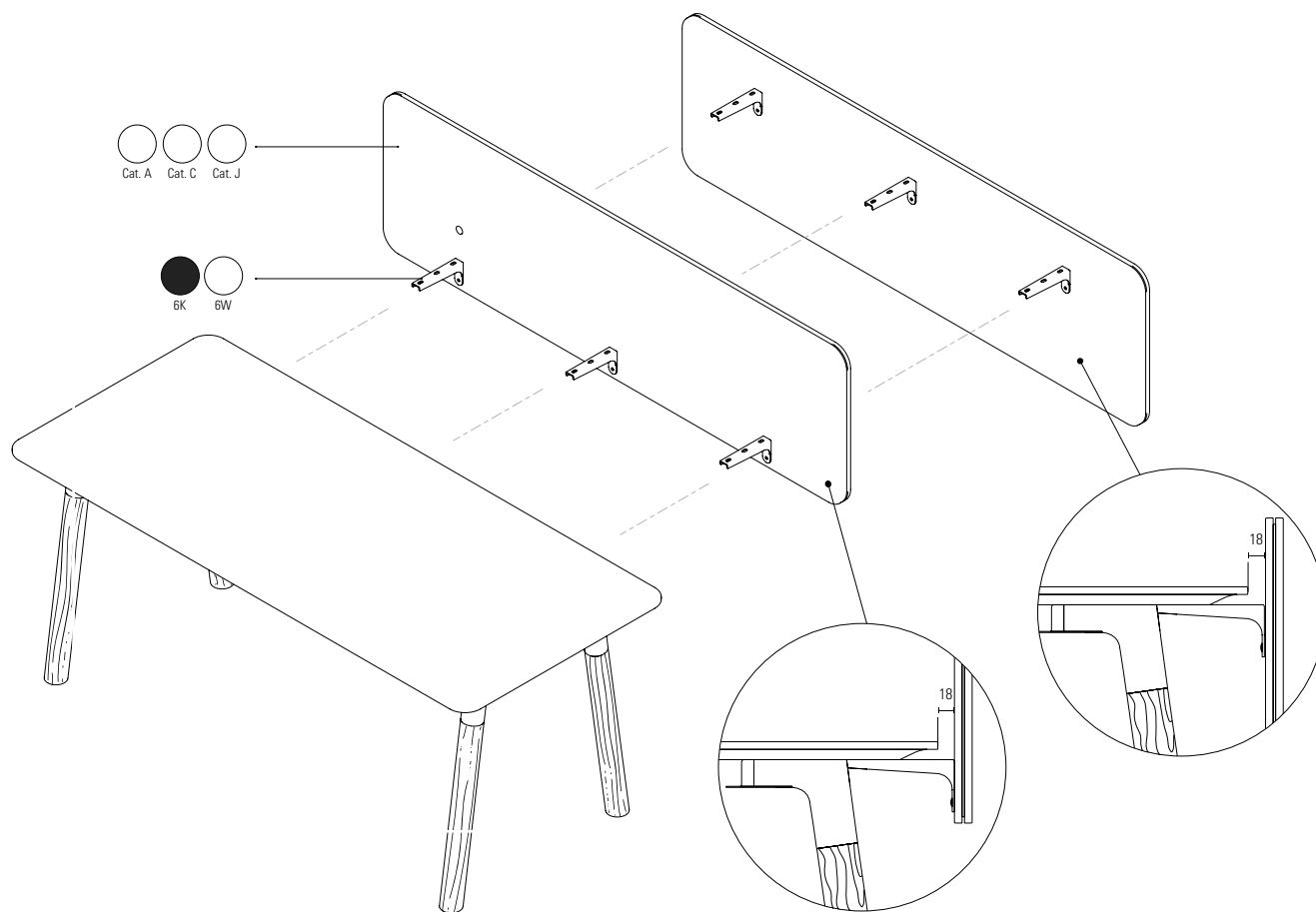

Gli schermi e i modesty panel sono realizzati con un'anima in mdf, rivestiti in tessuto A o C. I pannelli sono predisposti con dei fori a cui si avvitano delle speciali staffe in acciaio verniciato e possono essere anche configurati con una speciale asola/sede sulla DX o SX dell'operatore, dove posizionare una presa con doppia entrata USB. Le staffe presentano dei fori isolati, sia per il passaggio dell'eventuale cavo della multipresa USB integrata ai pannelli, sia per offrire la massima libertà in fase di montaggio, permettendo di addossare il pannello più o meno al bordo del piano.

The screens and modesty panels are made with an mdf core, covered in A or C fabric. The panels come pre-drilled ready for the attachment of the specific 6W painted steel brackets, and can also be configured with a special slot/ housing to the right or left of the user, for the positioning of a two-way USB socket. The brackets are slotted, both for the passage of the cable for the built-in USB multiset, if present, and to offer maximum freedom at the time of assembly, making it possible to set the panel more or less against the edge of the top.

Schirme und Sichtblenden können mit einem Kern aus MDF hergestellt werden, die nach dem Bezug mit Stoff A oder C auch als Pinnwand verwendbar sind. Die Platten sind mit Bohrlöchern versehen, wo die Spezialbügel aus lackiertem Stahl 6W befestigt werden; sie können auch mit einem besonderen Langloch/Sitz RS oder LS vom Benutzer versehen werden, wo eine Steckdose mit doppeltem USB-Eingang eingesetzt werden kann. Die Bügel haben Langlöcher, sowohl für den Durchgang eines eventuellen Kabels für in den Platten integrierte USB-Multisteckdosen, als auch für größte Freiheit bei der Montage, um die Platte mehr oder weniger nahe an der Tischplattenkante anordnen zu können.

Les écrans et les voiles de fond peuvent être réalisés avec une âme en MDF, une fois revêtu de tissu A ou C. Les panneaux sont prévus avec des trous sur lesquels sont vissés des étriers spéciaux en acier laqué et peuvent être configurés également avec une fente spéciale sur la droite ou la gauche de l'utilisateur pour positionner une prise avec double entrée USB. Les étriers présentent des trous, tant pour le passage éventuel du câble de la multiprise USB intégrée au panneau, que pour offrir le maximum de liberté en phase de montage, en permettant d'adosser le panneau plus ou moins au bord du plateau.

Los separadores y los paneles frontales pueden realizarse con alma de MDF, una vez tapizados en tela de cat. A o C. Los paneles disponen de agujeros en los que se atornillan abrazaderas especiales de acero pintado 6W y pueden predisponerse también con una ranura o alojamiento especial sobre la derecha o la izquierda del operador, donde colocar una toma USB de doble entrada. Las abrazaderas presentan agujeros ranurados para hacer pasar el cable de la regleta de enchufes USB integrada en los paneles y para ofrecer también la máxima libertad durante el montaje, permitiendo adosar el panel más o menos al borde del tablero.

# Fittings for desks

Elementi per scrivania / Elemente für Schreibtische / Éléments pour bureaux / Elementos para escritorio

## F68DPS01

Schermo frontale rivestito in tessuto • Fabric-covered screen panel • Frontseitige stoffbezogene Abschirmung • Panneau écran revêtu en tissu • Panel frontal tapizado en tela

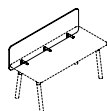

WxDxH cm	Finish	Kg	m <sup>3</sup>	pcs
158 x 2.8 x 52.8	Cat.A	20	0.024	4
178 x 2.8 x 52.8	Cat.A	22	0.027	4
198 x 2.8 x 52.8	Cat.A	23	0.030	4
158 x 2.8 x 52.8	Cat.C Cat.J	20	0.024	4
178 x 2.8 x 52.8	Cat.C Cat.J	22	0.027	4
198 x 2.8 x 52.8	Cat.C Cat.J	23	0.030	4

### Varianti / Variants / Varianten / Variantes / Variantes

1. Elementi metallici / Metal parts / Metallelemente / Éléments en métal / Elementos de metal: 6K, 6W

**Non compatibile con F68DK103/F68DK107/F68DK207 • Not suitable for use with F68DK103/F68DK107/F68DK207 • Nicht kompatibel mit F68DK103/F68DK107/F68DK207 • Non compatible avec F68DK103/F68DK107/F68DK207 • No compatible con F68DK103/F68DK107/F68DK207**

## F68DPS02

Schermo frontale rivestito in tessuto con presa con 2 USB 5V (DX/SX) • Fabric-covered screen panel with double USB 5V socket (RH/LH) • Frontseitige stoffbezogene Abschirmung mit Steckdose für 2 USB5V (RS/LS) • Panneau écran revêtu en tissu avec prise avec 2 USB 5V (D/G) • Panel frontal tapizado en tela con toma de 2 USB 5V (dcho./izdo.)

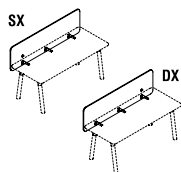

WxDxH cm	Finish	Kg	m <sup>3</sup>	pcs
158 x 2.8 x 52.8	Cat.A	20	0.024	4
178 x 2.8 x 52.8	Cat.A	22	0.027	4
198 x 2.8 x 52.8	Cat.A	23	0.030	4
158 x 2.8 x 52.8	Cat.C Cat.J	20	0.024	4
178 x 2.8 x 52.8	Cat.C Cat.J	22	0.027	4
198 x 2.8 x 52.8	Cat.C Cat.J	23	0.030	4

### Varianti / Variants / Varianten / Variantes / Variantes

1. Elementi metallici / Metal parts / Metallelemente / Éléments en métal / Elementos de metal: 6K, 6W

**Non compatibile con F68DK103/F68DK107/F68DK207 • Not suitable for use with F68DK103/F68DK107/F68DK207 • Nicht kompatibel mit F68DK103/F68DK107/F68DK207 • Non compatible avec F68DK103/F68DK107/F68DK207 • No compatible con F68DK103/F68DK107/F68DK207**

## F68DPM01

Modesty/schermo frontale rivestito in tessuto • Fabric-covered modesty/screen panel • Frontseitige stoffbezogene Abschirmung • Voile de fond/Panneau écran revêtu en tissu • Panel frontal tapizado en tela

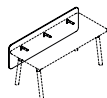

WxDxH cm	Finish	Kg	m <sup>3</sup>	pcs
158 x 2.8 x 52.8	Cat.A	20	0.024	4
178 x 2.8 x 52.8	Cat.A	22	0.027	4
198 x 2.8 x 52.8	Cat.A	23	0.030	4
158 x 2.8 x 52.8	Cat.C Cat.J	20	0.024	4
178 x 2.8 x 52.8	Cat.C Cat.J	22	0.027	4
198 x 2.8 x 52.8	Cat.C Cat.J	23	0.030	4

### Varianti / Variants / Varianten / Variantes / Variantes

1. Elementi metallici / Metal parts / Metallelemente / Éléments en métal / Elementos de metal: 6K, 6W

**Non compatibile con F68DK103/F68DK107/F68DK207 • Not suitable for use with F68DK103/F68DK107/F68DK207 • Nicht kompatibel mit F68DK103/F68DK107/F68DK207 • Non compatible avec F68DK103/F68DK107/F68DK207 • No compatible con F68DK103/F68DK107/F68DK207**

## F68DPS03

Schermo frontale rivestito in tessuto • Fabric-covered screen panel • Frontseitige stoffbezogene Abschirmung • Panneau écran revêtu en tissu • Panel frontal tapizado en tela

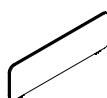

WxDxH cm	Finish	Kg	m <sup>3</sup>	pcs
110 x 2.8 x 39	Cat.A	5	0.015	1
130 x 2.8 x 39	Cat.A	6	0.020	1
110 x 2.8 x 39	Cat.C Cat.J	5	0.015	1
130 x 2.8 x 39	Cat.C Cat.J	6	0.020	1

### Varianti / Variants / Varianten / Variantes / Variantes

1. Elementi metallici / Metal parts / Metallelemente / Éléments en métal / Elementos de metal: 6K, 6W

**Compatibile con F68DKX11/F68DKX12 • Suitable for use with F68DKX11/F68DKX12 • Kompatibel mit F68DKX11/F68DKX12 • Compatible avec F68DKX11/F68DKX12 • Compatible con F68DKX11/F68DKX12**

## F68DPS04

Schermo frontale rivestito in tessuto • Fabric-covered screen panel • Frontseitige stoffbezogene Abschirmung • Panneau écran revêtu en tissu • Panel frontal tapizado en tela

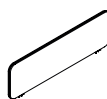

WxDxH cm	Finish	Kg	m <sup>3</sup>	pcs
150 x 2.8 x 39	Cat.A	7	0.025	1
170 x 2.8 x 39	Cat.A	8	0.030	1
190 x 2.8 x 39	Cat.A	9	0.035	1
150 x 2.8 x 39	Cat.C Cat.J	7	0.025	1
170 x 2.8 x 39	Cat.C Cat.J	8	0.030	1
190 x 2.8 x 39	Cat.C Cat.J	9	0.035	1

### Varianti / Variants / Varianten / Variantes / Variantes

1. Elementi metallici / Metal parts / Metallelemente / Éléments en métal / Elementos de metal: 6K, 6W

**Compatibile con F68DK202/F68DK203 • Suitable for use with F68DK202/F68DK203 • Kompatibel mit F68DK202/F68DK203 • Compatible avec F68DK202/F68DK203 • Compatible con F68DK202/F68DK203**

# Tables

Tavoli / Tische / Tables / Mesas

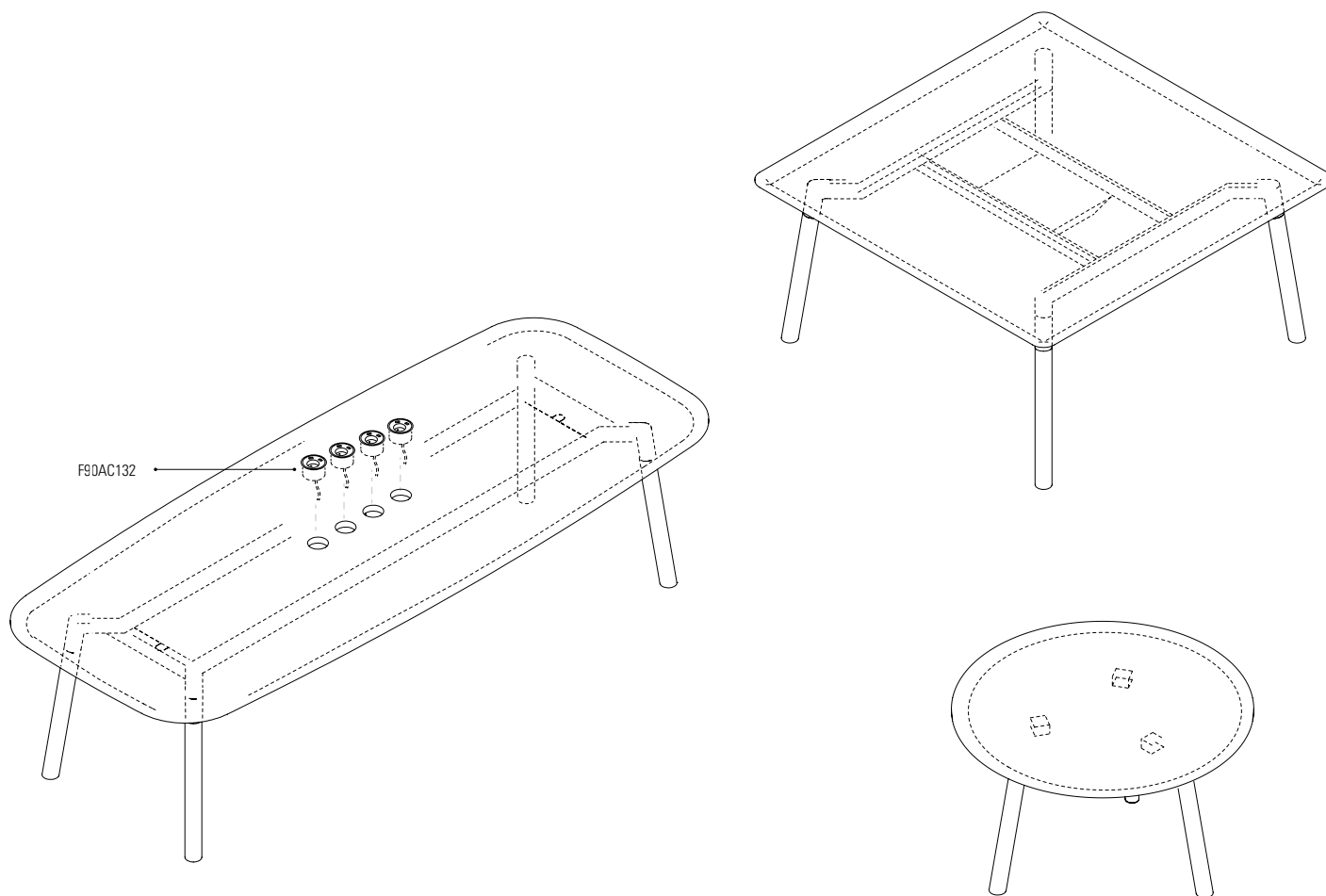

I Tavoli riunione quadrati, rettangolari e sagomati, presentano un sistema di travi sottopiano orientate a 45°, esattamente come nei tavoli direzionali, e come questi ultimi, possono essere accessoriati con i relativi set di cestelli sottopiano. I tavoli tondi prevedono l'uso di sole 3 gambe. Il tavolo scrittoio alto appositamente pensato per le aree break e per le riunioni in piedi, si completa con le gambe in massello fisse, alte quanto basta a portare la superficie del piano a 105 cm da terra. Anche in questo caso le travi sono predisposte con delle asole per permettere l'integrazione di prese con doppia porta USB.

The square, rectangular and shaped meeting tables feature a system of under-top beams set at a 45° angle, the same as the executive tables, and like them, they can also be fitted with a special set of under-top trays. The round tables have just three legs. The high writing table is specifically designed for break out areas and stand-up meetings, and features fixed solid wood legs that make for a top height of 105 cm. Again, the beams are pre-slotted ready to be fitted with double USB sockets.

Viereckige, rechteckige und bogenförmige Konferenztische sind mit Trägern unter der Platte auf 45° ausgestattet, genauso wie Direktionsschreibtische, und wie diese können sie mit Körben unter der Platte ausgerüstet werden. Für runde Tische sind nur 3 Beine vorgesehen. Das hohe Schreibpult, speziell bestimmt für kleine Pausen oder stehende Meetings, wird mit fixen Beinen aus Massivholz komplettiert, die entsprechend hoch sind, um eine Bodenhöhe der Plattenoberfläche von 105 cm zu ergeben. Auch in diesem Fall sind die Träger mit Langlöchern versehen, um eine USB-Doppelsteckdose unterzubringen.

Les tables de réunion carrées, rectangulaires et courbes présentent un système de poutres sous le plateau orientées à 45°, exactement comme dans les tables de direction, et comme ces dernières elles peuvent être équipées d'un jeu de bacs sous plateau. Les tables rondes prévoient 3 pieds seulement. L'écrivoire haut, spécialement conçu pour les zones break et pour les réunions debout, est complété par des pieds fixes en bois massif d'une hauteur suffisante pour que la surface du plateau se trouve à 105 cm du sol. Dans ce cas aussi, les poutres sont munies de fentes pour permettre l'intégration de prises avec double port USB.

Las mesas de reunión cuadradas, rectangulares y redondeadas incorporan un sistema de vigas debajo del tablero orientadas a 45°, exactamente como en las mesas de dirección y, como éstas, pueden equiparse con los respectivos set de bandejas debajo del tablero. Las mesas escritorio altas, estudiadas específicamente para las áreas de descanso y para las reuniones de pie, se completan con patas de madera macizas fijas, lo suficientemente altas para que el tablero llegue a una altura de 105 cm desde el suelo. También en este caso las vigas presentan ranuras que facilitan la integración de tomas con doble puerto USB.

## Tables

Tavoli / Tische / Tables / Mesas

## F68TBM00

Tavolo quadrato • Square table • Quadratischer Tisch • Table carrée • Mesa cuadrada

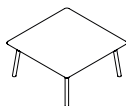

WxDxH cm	Finish	Kg	m <sup>3</sup>	pcs
120 x 120 x 75	BN	56	0.137	2
160 x 160 x 75	BN	84	0.215	2
120 x 120 x 75	FM GN RP	56	0.137	2
160 x 160 x 75	FM GN RP	84	0.215	2
120 x 120 x 75	OG	56	0.137	2
120 x 120 x 75	NE NT RC	56	0.137	2

**Varianti / Variants / Varianten / Variantes / Variantes**1. Gambe in faggio / Beech legs / Beine aus Buche / Pieds en hêtre / Patas de haya: **5E, 5F, 5K, 5N, 5W**2. Gambe in rovere / Oak legs / Beine aus Eiche / Pieds en chêne / Patas de roble: **5R**3. Elementi metallici / Metal parts / Metallelemente / Eléments en métal / Elementos de metal: **7V, 7K****Set cestelli sottopiano F68CR003 non inclusi • Under-desk tray set F68CR003 not included • Ohne Körbe unter der Platte F68CR003 • Bacs sous plateau F68CR003 non inclus • Sin bandejas debajo del tablero F68CR003**

## F68TBM01

Tavolo riunioni • Meeting table • Konferenztisch • Table de réunion • Mesa de reuniones

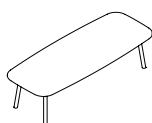

WxDxH cm	Finish	Kg	m <sup>3</sup>	pcs
240 x 120 x 75	BN	90	0.238	2
300 x 120 x 75	BN	109	0.288	2
240 x 120 x 75	FM GN RP	90	0.238	2
300 x 120 x 75	FM GN RP	109	0.288	2
240 x 120 x 75	OG	90	0.238	2
300 x 120 x 75	OG	109	0.288	2
240 x 120 x 75	NE NT RC	90	0.238	2
300 x 120 x 75	NE NT RC	109	0.288	2

**Varianti / Variants / Varianten / Variantes / Variantes**1. Gambe in faggio / Beech legs / Beine aus Buche / Pieds en hêtre / Patas de haya: **5E, 5F, 5K, 5N, 5W**2. Gambe in rovere / Oak legs / Beine aus Eiche / Pieds en chêne / Patas de roble: **5R**3. Elementi metallici / Metal parts / Metallelemente / Eléments en métal / Elementos de metal: **7V, 7K****Set cestelli sottopiano F68CR002 non inclusi • Under-desk tray set F68CR002 not included • Ohne Körbe unter der Platte F68CR002 • Bacs sous plateau F68CR002 non inclus • Sin bandejas debajo del tablero F68CR002**

## F68TBM02

Tavolo tondo • Round table • Runder Tisch • Table ronde • Mesa redonda



WxDxH cm	Finish	Kg	m <sup>3</sup>	pcs
90 x 90 x 75	BN	27	0.173	2
120 x 120 x 75	BN	38	0.254	2
90 x 90 x 75	FM GN RP	27	0.173	2
120 x 120 x 75	FM GN RP	38	0.254	2
90 x 90 x 75	OG	27	0.173	2
120 x 120 x 75	OG	38	0.254	2
90 x 90 x 75	NE NT RC	27	0.173	2
120 x 120 x 75	NE NT RC	38	0.254	2

**Varianti / Variants / Varianten / Variantes / Variantes**1. Gambe in faggio / Beech legs / Beine aus Buche / Pieds en hêtre / Patas de haya: **5E, 5F, 5K, 5N, 5W**2. Gambe in rovere / Oak legs / Beine aus Eiche / Pieds en chêne / Patas de roble: **5R**3. Elementi metallici / Metal parts / Metallelemente / Eléments en métal / Elementos de metal: **7V, 7K**

## F68TBM03

Tavolo scrittoio alto • High writing table • Hohes Schreibpult • Écriteiro haut • Mesa escritorio alta

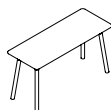

WxDxH cm	Finish	Kg	m <sup>3</sup>	pcs
160 x 80 x 105	BN	57	0.175	2
180 x 80 x 105	BN	61	0.186	2
200 x 80 x 105	BN	66	0.198	2
160 x 80 x 105	FM GN RP	57	0.175	2
180 x 80 x 105	FM GN RP	61	0.186	2
200 x 80 x 105	FM GN RP	66	0.198	2
160 x 80 x 105	OG	57	0.175	2
180 x 80 x 105	OG	61	0.186	2
200 x 80 x 105	OG	66	0.198	2
160 x 80 x 105	NE NT RC	57	0.175	2
180 x 80 x 105	NE NT RC	61	0.186	2
200 x 80 x 105	NE NT RC	66	0.198	2

**Varianti / Variants / Varianten / Variantes / Variantes**1. Gambe in faggio / Beech legs / Beine aus Buche / Pieds en hêtre / Patas de haya: **5E, 5F, 5K, 5N, 5W**2. Gambe in rovere / Oak legs / Beine aus Eiche / Pieds en chêne / Patas de roble: **5R**3. Elementi metallici / Metal parts / Metallelemente / Eléments en métal / Elementos de metal: **7V, 7K****Set cestelli sottopiano F68CR006 non inclusi • Under-desk tray set F68CR006 not included • Ohne Körbe unter der Platte F68CR006 • Bacs sous plateau F68CR006 non inclus • Sin bandejas debajo del tablero F68CR006**

# Side cabinets and pedestals

Mobili di servizio e cassettiere / Beistellmöbel und Schubladenelemente / Meubles de service et caissons à tiroirs / Muebles auxiliares y cajoneras

F67PSS63  
+  
Supporto per tavoli Woods **P80**  
Bracket for **D80** Woods tables  
Stützkonsolle für Woods Tische **T80**  
Support pour bureau Woods **P80**  
Soporte para mesas Woods **P80**

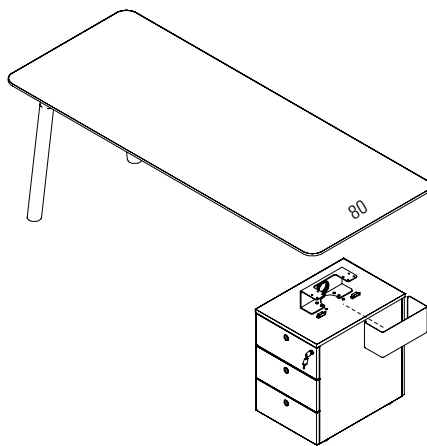
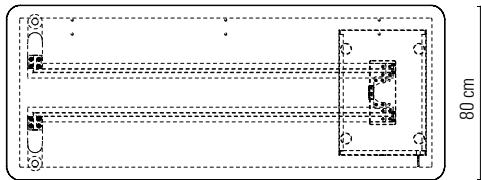

F67PSS83  
+  
Supporto per tavoli Woods **P100**  
Bracket for **D100** Woods tables  
Stützkonsolle für Woods Tische **T100**  
Support pour bureau Woods **P100**  
Soporte para mesas Woods **P100**

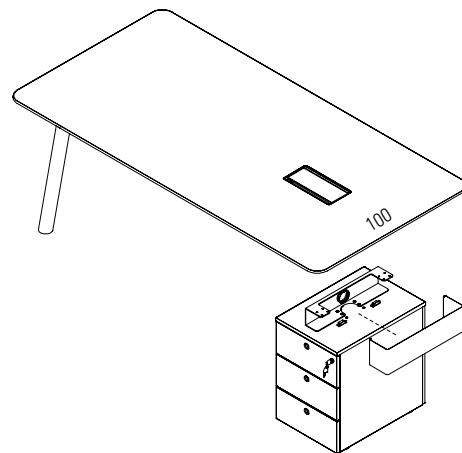
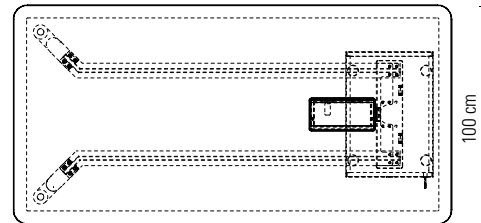

I tavoli a penisola Woods (eccetto F68DK124) sono compatibili con cassettiere e mobili di servizio delle collezioni Framework 2.0, Sistema28 e Meta. In particolare i tavoli P80 sono compatibili con le sole cassettiere, mentre i piani con P100 possono essere abbinati a tutti i modelli. I mobili di servizio e le cassettiere possono essere di conseguenza configurati con uno specifico supporto portante, a seconda della tipologia di tavolo a cui andranno agganciati. I piani con monorotaie della collezione Framework, Sistema 28 e Meta avranno un supporto adatto all'aggancio a monorotaie, mentre i piani Woods con relative travi, andranno abbinati al supporto P80 per Woods nel caso in cui il piano sia profondo 80 cm e andranno abbinati al supporto P100 per Woods nel caso in cui il piano sia profondo 100 cm. Nelle cassettiere non è presente un foro per il passaggio cavi, mentre sul cappello dei mobili di servizio si.

Woods peninsula tables (excluding F68DK124) are suitable for use with drawer pedestals and side cabinets from the Framework 2.0, Sistema 28 and Meta collections. The D80 tables in particular are only suitable for use with the drawer pedestals, while the D100 tops can be combined with all models. Side cabinets and drawer pedestals can consequently be configured with a special supporting bracket, according to the type of table to which they are to be attached. Tops from the Framework, Sistema 28 and Meta collections with monorails will need a bracket suitable for attachment to a monorail, while the Woods tops with their beams should be paired with the P80 Woods support for 80-cm-deep tops, or the D100 Woods support for 100-cm-deep tops. The drawer pedestals do not come with a hole for cables, while the tops of the side cabinets do.

Halbinseltische Woods (ausgenommen F68DK124) sind mit Schubladenelementen und Beistellmöbeln der Kollektionen Framework 2.0, Sistema 28 und Meta kompatibel. Im speziellen sind Tische T80 nur mit den Schubladenelementen kompatibel, während Tische mit T100 mit allen Modellen kombinierbar sind. Beistell- und Schubladenelemente können daher mit einem speziellen Halterungselement je nach Tisch, in den sie eingehängt werden, ausgeführt sein. Die Tischplatten mit Einfachschiene in Einfachschiene, während Platten Woods mit entsprechenden Trägern mit der Halterung T80 für Woods bei 80 cm tiefen Platten bzw. mit Halterung T100 für Woods bei Platten mit 100 cm Tiefe versehen sind. Bei den Schubladenelementen ist eine Öffnung für den Kabeldurchgang nicht vorgesehen, bei der Deckplatte der Beistellmöbel ist sie vorgesehen.

Les tables suspendues Woods (à l'exclusion de F69DK124) sont compatibles avec les caissons et les meubles de service des collections Framework 2.0, Sistema28 et Meta. En particulier, les tables P80 sont compatibles uniquement avec les caissons, tandis que les plateaux P100 peuvent être associés à tous les modèles. Les meubles de service et les caissons peuvent être configurés par conséquent avec un support spécifique, suivant la typologie de table à laquelle ils seront accrochés. Les plateaux avec monorails de la collection Framework, Système 28 et Meta auront un support adapté à l'accrochage aux monorails, tandis que les plateaux Woods avec poutres seront associés au support P80 pour Woods si le plateau est de 80 cm de profondeur et au support P100 pour Woods s'il est de 100 cm de profondeur. Les caissons sont dépourvus de trou pour le passage des câbles tandis que le dessus des meubles de service en a un.

Las mesas tipo península Woods (excepto F68DK124) son compatibles con las cajoneras y los muebles auxiliares de las colecciones Framework 2.0, Sistema 28 y Meta. En especial, las mesas P80 son compatibles solo con las cajoneras, mientras que los tableros P100 pueden ser combinados con todos los modelos. Los muebles auxiliares y las cajoneras pueden ser configurados con un soporte portante específico, según el tipo de mesa al que se engancharán. Los tableros con rieles de la colección Framework, Sistema 28 y Meta tendrán un soporte apto para el enganche en los rieles, mientras que los tableros Woods y las vigas correspondientes se combinarán con los soportes para la línea Woods: P80 para el tablero de 80 cm de profundidad y P100 para el tablero de 100 cm de profundidad. Las cajoneras no disponen de un agujero para hacer pasar los cables, mientras que este agujero está presente en la parte superior de los muebles auxiliares.

# Side cabinets and pedestals

Mobili di servizio e cassettiere / Beistellmöbel und Schubladenelemente / Meubles de service et caissons à tiroirs / Muebles auxiliares y cajoneras

## F67PSS61

Cassettiera portante 1 cassetto / 1 classificatore con supporto per Woods P80 • Supporting pedestal 1 drawer / 1 filing drawer with bracket for D80 Woods tables • Tragendes Schubladenelement, 1 Schublade / 1 Auszug mit Stützkonsole für Woods Tische T80 • Caisson porteur 1 tiroir / 1 classeur avec support pour Woods P80 • Cajonera portante 1 cajón / 1 clasificador con soporte para Woods P80



WxDxH cm	Finish	Kg	m <sup>3</sup>	pcs
39.8 x 57.1 x 56.4	BN	30	0.220	1
39.8 x 57.1 x 56.4	3N AR GN RL	30	0.220	1

### Varianti / Variants / Varianten / Variantes / Variantes

1. Supporto / Supporting bracket / Stützkonsole / Console de support / Consola de soporte: **6K, 6W**

## F67PSS81

Cassettiera portante 1 cassetto / 1 classificatore, con supporto per Woods P100 • Supporting pedestal 1 drawer / 1 filing drawer with bracket for D100 Woods tables • Tragendes Schubladenelement, 1 Schublade / 1 Auszug mit Stützkonsole für Woods Tische T100 • Caisson porteur 1 tiroir / 1 classeur avec support pour Woods P100 • Cajonera portante 1 cajón / 1 clasificador con soporte para Woods P100



WxDxH cm	Finish	Kg	m <sup>3</sup>	pcs
39.8 x 57.1 x 56.4	BN	30	0.220	1
39.8 x 57.1 x 56.4	3N AR GN RL	30	0.220	1

### Varianti / Variants / Varianten / Variantes / Variantes

1. Supporto / Supporting bracket / Stützkonsole / Console de support / Consola de soporte: **6K, 6W**

## F67PSS63

Cassettiera portante con portacancelleria e 3 cassetti, con supporto per Woods P80 • Supporting 3-drawer pedestal, with stationery drawer, with bracket for D80 Woods tables • Tragendes Schubladenelement mit Bleistiftlade und 3 Laden mit Stützkonsole für Woods Tische T80 • Caisson porteur avec tiroir plumier et 3 tiroirs avec support pour Woods P80 • Cajonera portante con Bandeja papelería y 3 cajones con soporte para Woods P80



WxDxH cm	Finish	Kg	m <sup>3</sup>	pcs
39.8 x 57.1 x 56.4	BN	30	0.220	1
39.8 x 57.1 x 56.4	3N AR GN RL	30	0.220	1

### Varianti / Variants / Varianten / Variantes / Variantes

1. Supporto / Supporting bracket / Stützkonsole / Console de support / Consola de soporte: **6K, 6W**

## F67PSS83

Cassettiera portante con portacancelleria e 3 cassetti, con supporto per Woods P100 • Supporting 3-drawer pedestal, with stationery drawer, with bracket for D100 Woods tables • Tragendes Schubladenelement mit Bleistiftlade und 3 Laden, mit Stützkonsole für Woods Tische T100 • Caisson porteur avec tiroir plumier et 3 tiroirs avec support pour Woods P100 • Cajonera portante con Bandeja papelería y 3 cajones con soporte para Woods P100



WxDxH cm	Finish	Kg	m <sup>3</sup>	pcs
39.8 x 57.1 x 56.4	BN	30	0.220	1
39.8 x 57.1 x 56.4	3N AR GN RL	30	0.220	1

### Varianti / Variants / Varianten / Variantes / Variantes

1. Supporto / Supporting bracket / Stützkonsole / Console de support / Consola de soporte: **6K, 6W**

## F64PSS51

Cassettiera portante, 1 cassetto / 1 classificatore con supporto Woods P80 • Supporting pedestal, 1 drawer/1 filing drawer with bracket for D80 Woods tables • Tragendes Schubladenelement, 1 Schublade / 1 Auszug mit Stützkonsole für Woods Tische T80 • Caisson porteur, 1 tiroir/1 classeur avec support pour Woods P80 • Cajonera portante, 1 cajón / 1 clasificador con soporte para Woods P80



WxDxH cm	Finish	Kg	m <sup>3</sup>	pcs
42 x 57.1 x 56.4	BN	29	0.220	1
42 x 57.1 x 56.4	3N GN RL	29	0.220	1

### Varianti / Variants / Varianten / Variantes / Variantes

1. Supporto / Supporting bracket / Stützkonsole / Console de support / Consola de soporte: **6K, 6W**

## F64PSS52

Cassettiera portante 1 cassetto / 1 classificatore con supporto per Woods P100 • Supporting pedestal, 1 drawer/1 filing drawer with bracket for D100 Woods tables • Tragendes Schubladenelement, 1 Schublade / 1 Auszug mit Stützkonsole für Woods Tische T100 • Caisson porteur, 1 tiroir/1 classeur avec support pour Woods P100 • Cajonera portante, 1 cajón / 1 clasificador con soporte para Woods P100



WxDxH cm	Finish	Kg	m <sup>3</sup>	pcs
42 x 57.1 x 56.4	BN	29	0.220	1
42 x 57.1 x 56.4	3N AR GN RL	29	0.220	1

### Varianti / Variants / Varianten / Variantes / Variantes

1. Supporto / Supporting bracket / Stützkonsole / Console de support / Consola de soporte: **6K, 6W**

## F64PSS53

Cassettiera portante con portacancelleria e 3 cassetti, con supporto per Woods P80 • Supporting 3-drawer pedestal, with stationery drawer, with bracket for D80 Woods tables • Tragendes Schubladenelement mit Bleistiftlade und 3 Laden, mit Stützkonsole für Woods Tische T80 • Caisson porteur avec tiroir plumier et 3 tiroirs, avec support pour Woods P80 • Cajonera portante con Bandeja papelería y 3 cajones, con soporte para Woods P80



WxDxH cm	Finish	Kg	m <sup>3</sup>	pcs
42 x 57.1 x 56.4	BN	29	0.220	1
42 x 57.1 x 56.4	3N AR GN RL	29	0.220	1

### Varianti / Variants / Varianten / Variantes / Variantes

1. Supporto / Supporting bracket / Stützkonsole / Console de support / Consola de soporte: **6K, 6W**

# Side cabinets and pedestals

Mobili di servizio e cassettiere / Beistellmöbel und Schubladenelemente / Meubles de service et caissons à tiroirs / Muebles auxiliares y cajoneras

## F64PSS54

Cassettiera portante con portacancelleria e 3 cassetti, con supporto per Woods P100 • Supporting 3-drawer pedestal, with stationery drawer, with bracket for D100 Woods tables • Tragendes Schubladenelement mit Bleistiftlade und 3 Laden, mit Stützkonsole für Woods Tische T100 • Caisson porteur avec tiroir plumier et 3 tiroirs, avec support pour Woods P100 • Cajonera portante con Bandeja papelería y 3 cajones, con soporte para Woods P100



WxDxH cm	Finish	Kg	m <sup>3</sup>	pcs
42 x 57.1 x 56.4	BN	29	0.220	1
42 x 57.1 x 56.4	3N AR GN RL	29	0.220	1

### Varianti / Variants / Varianten / Variantes / Variantes

1. Supporto / Supporting bracket / Stützkonsole / Console de support / Consola de soporte: **6K, 6W**

## F53PSS21

Cassettiera portante con portacancelleria / 1 cassetto / 1 classificatore, con supporto per Woods P80 • Supporting pedestal stationery drawer / 1 drawer / 1 filing drawer for D80 Woods • Tragendes Schubladenelement mit Bleistiftlade / 1 Schublade / 1 Auszug, mit Stützkonsole für Woods Tische T80 • Caisson portant, plumier/1 tiroir/1 classeur L80 • Cajón portante con Bandeja papelería / 1 cajón / 1 clasificador con soporte para Woods P80



WxDxH cm	Finish	Kg	m <sup>3</sup>	pcs
41.6 x 56.3 x 56.4	BN QK	39	0.200	1
41.6 x 56.3 x 56.4	GG GN	39	0.200	1

### Varianti / Variants / Varianten / Variantes / Variantes

1. Supporto / Supporting bracket / Stützkonsole / Console de support / Consola de soporte: **6K, 6W**

2. Guide ad estrazione totale / Fully-extractable runners / Führungen mit Vollauszug / Glissières à extension totale / Guías de extracción total

## F53PSS41

Cassettiera portante con portacancelleria / 1 cassetto / 1 classificatore, con supporto per Woods P100 • Supporting pedestal stationery drawer / 1 drawer / 1 filing drawer for D100 Woods • Tragendes Schubladenelement mit Bleistiftlade / 1 Schublade / 1 Auszug, mit Stützkonsole für Woods Tische T100 • Caisson portant, plumier/1 tiroir/1 classeur L100 • Cajón portante con jamón plumier / 1 cajón / 1 clasificador con soporte para Woods P100



WxDxH cm	Finish	Kg	m <sup>3</sup>	pcs
41.6 x 56.3 x 56.4	BN QK	39	0.200	1
41.6 x 56.3 x 56.4	GG GN	39	0.200	1

### Varianti / Variants / Varianten / Variantes / Variantes

1. Supporto / Supporting bracket / Stützkonsole / Console de support / Consola de soporte: **6K, 6W**

2. Guide ad estrazione totale / Fully-extractable runners / Führungen mit Vollauszug / Glissières à extension totale / Guías de extracción total

## F53PSS23

Cassettiera portante con portacancelleria e 3 cassetti, con supporto per Woods P80 • Supporting 3-drawer pedestal, with stationery drawer, with bracket for D80 Woods tables • Tragendes Schubladenelement mit Bleistiftlade und 3 Schubladen, mit Stützkonsole für Woods Tische T80 • Caisson porteur avec tiroir-plumier et 3 tiroirs, avec support pour table Woods P80 • Cajonera portante con Bandeja papelería y 3 cajones, con soporte para mesa Woods P80



WxDxH cm	Finish	Kg	m <sup>3</sup>	pcs
41.6 x 56.3 x 56.4	BN QK	39	0.200	1
41.6 x 56.3 x 56.4	GG GN	39	0.200	1

### Varianti / Variants / Varianten / Variantes / Variantes

1. Supporto / Supporting bracket / Stützkonsole / Console de support / Consola de soporte: **6K, 6W**

2. Guide ad estrazione totale / Fully-extractable runners / Führungen mit Vollauszug / Glissières à extension totale / Guías de extracción total

## F53PSS43

Cassettiera portante con portacancelleria e 3 cassetti, con supporto per Woods P100 • Supporting 3-drawer pedestal, with stationery drawer, with bracket for D100 Woods tables • Tragendes Schubladenelement mit Bleistiftlade und 3 Schubladen, mit Stützkonsole für Woods Tische T100 • Caisson porteur avec tiroir-plumier et 3 tiroirs, avec support pour table Woods P100 • Cajonera portante con Bandeja papelería y 3 cajones, con soporte para mesa Woods P100



WxDxH cm	Finish	Kg	m <sup>3</sup>	pcs
41.6 x 56.3 x 56.4	BN QK	39	0.200	1
41.6 x 56.3 x 56.4	GG GN	39	0.200	1

### Varianti / Variants / Varianten / Variantes / Variantes

1. Supporto / Supporting bracket / Stützkonsole / Console de support / Consola de soporte: **6K, 6W**

2. Guide ad estrazione totale / Fully-extractable runners / Führungen mit Vollauszug / Glissières à extension totale / Guías de extracción total

## F67SCS63

Mobile portante a 1 vano a giorno, con supporto per Woods P80 • Supporting unit, 1 open-fronted compartment, with bracket for D80 Woods tables • Tragendes Möbel 1 offenes Abteil, mit Stützkonsole für Woods Tische T80 • Meuble porteur à 1 niche ouverte, avec support pour Woods P80 • Mueble portante con 1 compartimento abierto, con soporte para Woods P80



WxDxH cm	Finish	Kg	m <sup>3</sup>	pcs
80 x 57.1 x 56.4	BN	34	0.380	1
80 x 57.1 x 56.4	3N AR GN RL	34	0.380	1

### Varianti / Variants / Varianten / Variantes / Variantes

1. Supporto / Supporting bracket / Stützkonsole / Console de support / Consola de soporte: **6K, 6W**

## F67SCS68

Mobile portante a 1 vano a giorno e 3 cassetti, con supporto per Woods P80 • Supporting unit, 1 open-fronted compartment and 3 drawers, with bracket for D80 Woods tables • Tragendes Möbel 1 offenes Abteil, 3 Schubladen, mit Stützkonsole für Woods Tische T80 • Meuble porteur à 1 niche ouverte et 3 tiroirs, avec support pour Woods P80 • Mueble portante con 1 compartimento abierto y 3 cajones, con soporte para Woods P80

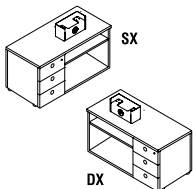

WxDxH cm	Finish	Kg	m <sup>3</sup>	pcs
120 x 57.1 x 56.4	BN	55	0.538	1
120 x 57.1 x 56.4	3N AR GN RL	55	0.538	1

### Varianti / Variants / Varianten / Variantes / Variantes

1. Supporto / Supporting bracket / Stützkonsole / Console de support / Consola de soporte: **6K, 6W**

# Side cabinets and pedestals

Mobili di servizio e cassettiere / Beistellmöbel und Schubladenelemente / Meubles de service et caissons à tiroirs / Muebles auxiliares y cajoneras

## F67SCS69

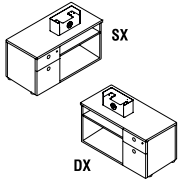

Mobile portante a 1 vano a giorno e 1 cassetto /1 classificatore, con supporto per Woods P80 • Supporting unit, 1 open-fronted compartment, 1 drawer/1 filing drawer, with bracket for D80 Woods tables • Möbel 1 offenes Abteil, 1 Schublade /1 Auszug, mit Stützkonsole für Woods Tische T80 • Meuble porteur à 1 niche ouverte et 1 tiroir/1 classeur, avec support pour Woods P80 • Mueble portante con 1 compartimento abierto y 1 cajón / 1 clasificador, con soporte para Woods P80

WxDxH cm	Finish	Kg	m <sup>3</sup>	pcs
120 x 57.1 x 56.4	BN	55	0.538	1
120 x 57.1 x 56.4	3N AR GN RL	55	0.538	1

### Varianti / Variants / Varianten / Variantes / Variantes

1. Supporto / Supporting bracket / Stützkonsole / Console de support / Consola de soporte: **6K, 6W**

## F67SCS70

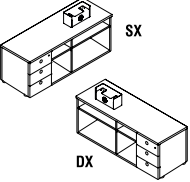

Mobile portante a 2 vani a giorno e 3 cassetti, con supporto per Woods P80 • Supporting unit, 2 open-fronted compartment and 3 drawers, with bracket for D80 Woods tables • Tragendes Möbel 2 offene Abteile, 3 Schubladen, mit Stützkonsole für Woods Tische T80 • Meuble porteur à 2 niches et 3 tiroirs, avec support pour Woods P80 • Mueble portante con 2 compartimentos abiertos y 3 cajones, con soporte para Woods P80

WxDxH cm	Finish	Kg	m <sup>3</sup>	pcs
160 x 57.1 x 56.4	BN	65	0.700	1
160 x 57.1 x 56.4	3N AR GN RL	65	0.700	1

### Varianti / Variants / Varianten / Variantes / Variantes

1. Supporto / Supporting bracket / Stützkonsole / Console de support / Consola de soporte: **6K, 6W**

## F67SCS71

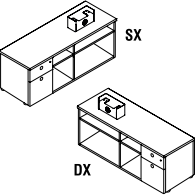

Mobile portante a 2 vani a giorno e 1 cassetto /1 classificatore, con supporto per Woods P80 • Supporting unit, 2 open-fronted compartments and 1 drawer/1 filing drawer, with bracket for D80 Woods tables • Tragendes Möbel 2 offene Abteile, 1 Schublade / 1 Auszug, mit Stützkonsole für Woods Tische T80 • Meuble porteur à 2 niches et 1 tiroir /1 classeur, avec support pour Woods P80 • Mueble portante con 2 compartimentos abiertos y 1 cajón / 1 clasificador, con soporte para Woods P80

WxDxH cm	Finish	Kg	m <sup>3</sup>	pcs
160 x 57.1 x 56.4	BN	65	0.700	1
160 x 57.1 x 56.4	3N AR GN RL	65	0.700	1

### Varianti / Variants / Varianten / Variantes / Variantes

1. Supporto / Supporting bracket / Stützkonsole / Console de support / Consola de soporte: **6K, 6W**

## F67SCS83



Mobile portante a 1 vano a giorno, con supporto per Woods P100 • Supporting unit, 1 open-fronted compartment, with bracket for D100 Woods tables • Tragendes Möbel 1 offenes Abteil, mit Stützkonsole für Woods Tische T100 • Meuble porteur à 1 niche ouverte, avec support pour Woods P100 • Mueble portante con 1 compartimento abierto, con soporte para Woods P100

WxDxH cm	Finish	Kg	m <sup>3</sup>	pcs
80 x 57.1 x 56.4	BN	34	0.380	1
80 x 57.1 x 56.4	3N AR GN RL	34	0.380	1

### Varianti / Variants / Varianten / Variantes / Variantes

1. Supporto / Supporting bracket / Stützkonsole / Console de support / Consola de soporte: **6K, 6W**

## F67SCS88

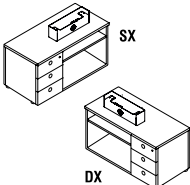

Mobile portante a 1 vano a giorno e 3 cassetti, con supporto per Woods P100 • Supporting unit, 1 open-fronted compartment and 3 drawers, with bracket for D100 Woods tables • Tragendes Möbel 1 offenes Abteil, 3 Schubladen, mit Stützkonsole für Woods Tische T100 • Meuble porteur à 1 niche ouverte et 3 tiroirs, avec support pour Woods P100 • Mueble portante con 1 compartimento abierto y 3 cajones, con soporte para Woods P100

WxDxH cm	Finish	Kg	m <sup>3</sup>	pcs
120 x 57.1 x 56.4	BN	55	0.538	1
120 x 57.1 x 56.4	3N AR GN RL	55	0.538	1

### Varianti / Variants / Varianten / Variantes / Variantes

1. Supporto / Supporting bracket / Stützkonsole / Console de support / Consola de soporte: **6K, 6W**

## F67SCS89

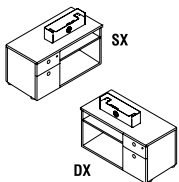

Mobile portante a 1 vano a giorno e 1 cassetto /1 classificatore, con supporto per Woods P100 • Supporting unit, 1 open-fronted compartment, 1 drawer/1 filing drawer, with bracket for D100 Woods tables • Möbel 1 offenes Abteil, 1 Schublade /1 Auszug, mit Stützkonsole für Woods Tische T100 • Meuble porteur à 1 niche ouverte et 1 tiroir/1 classeur, avec support pour Woods P100 • Mueble portante con 1 compartimento abierto y 1 cajón / 1 clasificador, con soporte para Woods P100

WxDxH cm	Finish	Kg	m <sup>3</sup>	pcs
120 x 57.1 x 56.4	BN	55	0.538	1
120 x 57.1 x 56.4	3N AR GN RL	55	0.538	1

### Varianti / Variants / Varianten / Variantes / Variantes

1. Supporto / Supporting bracket / Stützkonsole / Console de support / Consola de soporte: **6K, 6W**

## F67SCS90

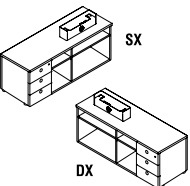

Mobile portante a 2 vani a giorno e 3 cassetti, con supporto per Woods P100 • Supporting unit, 2 open-fronted compartment and 3 drawers, with bracket for D100 Woods tables • Tragendes Möbel 2 offene Abteile, 3 Schubladen, mit Stützkonsole für Woods Tische T100 • Meuble porteur à 2 niches ouvertes et 3 tiroirs, avec support pour Woods P100 • Mueble portante con 2 compartimentos abiertos y 3 cajones, con soporte para Woods P100

WxDxH cm	Finish	Kg	m <sup>3</sup>	pcs
160 x 57.1 x 56.4	BN	65	0.700	1
160 x 57.1 x 56.4	3N AR GN RL	65	0.700	1

### Varianti / Variants / Varianten / Variantes / Variantes

1. Supporto / Supporting bracket / Stützkonsole / Console de support / Consola de soporte: **6K, 6W**



# Side cabinets and pedestals

Mobili di servizio e cassettiere / Beistellmöbel und Schubladenelemente / Meubles de service et caissons à tiroirs / Muebles auxiliares y cajoneras

## F67SCS91

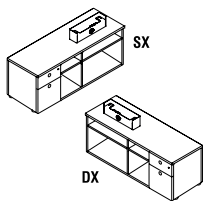

Mobile portante a 2 vani a giorno e 1 cassetto / 1 classificatore, con supporto per Woods P100 • Supporting unit, 2 open-fronted compartments and 1 drawer / 1 filing drawer, with bracket for D100 Woods tables • Tragendes Möbel 2 offene Abteile, 1 Schublade / 1 Auszug, mit Stützkonsole für Woods Tische T100 • Meuble porteur à 2 niches ouvertes et 1 tiroir / 1 classeur, avec support pour Woods P100 • Mueble portante con 2 compartimentos abiertos y 1 cajón / 1 clasificador, con soporte para mesas Woods P100

WxDxH cm	Finish	Kg	m <sup>3</sup>	pcs
160 x 57.1 x 56.4	BN	65	0.700	1
160 x 57.1 x 56.4	3N AR GN RL	65	0.700	1

### Varianti / Variants / Varianten / Variantes / Variantes

1. Supporto / Supporting bracket / Stützkonsole / Console de support / Consola de soporte: **6K, 6W**

## F53SCS77

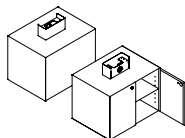

Mobile portante con ante in legno con supporto per scrivania Woods P80, senza fori passacavi sui fianchi • Supporting unit with wooden doors with bracket for D80 Woods desk, without grommet on both sides • Tragendes Möbel mit Holztüren und Stützkonsole für Woods Tische T80, ohne Kabeldurchlass auf den Seitenwangen • Meuble porteur avec portes en bois avec support pour bureau Woods P80, sans trous passe-câbles sur les côtés • Mueble portante con puertas de madera y soporte para escritorio Woods P80, sin agujeros pasacables en los costados

WxDxH cm	Finish	Kg	m <sup>3</sup>	pcs
75 x 56.3 x 56.4	BN	35	0.346	2
75 x 56.3 x 56.4	GG GN QK	35	0.346	2

### Varianti / Variants / Varianten / Variantes / Variantes

1. Con serratura / With lock / Mit Sperrung / Avec serrure / Con cerradura:

2. Senza serratura / Without lock / Ohne Sperrung / Sans serrure / Sin cerradura:

3. Supporto / Supporting bracket / Stützkonsole / Console de support / Consola de soporte: **6K, 6W**

## F53SCS78

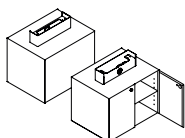

Mobile portante con ante in legno con supporto per scrivania Woods P100, senza foro passacavi sui fianchi • Supporting unit with wooden doors with bracket for D100 Woods desk, without grommet on both sides • Tragendes Möbel mit Holztüren und Stützkonsole für Woods Tische T100, ohne Kabeldurchlass auf den Seitenwangen • Meuble porteur avec portes en bois avec support pour bureau Woods P100, sans trous passe-câbles sur les côtés • Mueble portante con puertas de madera y soporte para escritorio Woods P100, sin agujeros pasacables en los costados

WxDxH cm	Finish	Kg	m <sup>3</sup>	pcs
75 x 56.3 x 56.4	BN	35	0.346	2
75 x 56.3 x 56.4	GG GN QK	35	0.346	2

### Varianti / Variants / Varianten / Variantes / Variantes

1. Con serratura / With lock / Mit Sperrung / Avec serrure / Con cerradura:

2. Senza serratura / Without lock / Ohne Sperrung / Sans serrure / Sin cerradura:

3. Supporto / Supporting bracket / Stützkonsole / Console de support / Consola de soporte: **6K, 6W**

## F53SCS79

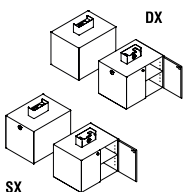

Mobile portante con ante in legno con supporto per scrivania Woods P80, con foro passacavi su un fianco (DX/SX) • Supporting unit with wooden doors with bracket for D80 Woods desk, with grommet on one side (RH/LH) • Tragendes Möbel mit Holztüren und Stützkonsole für Woods Tische T80, mit Kabeldurchlass auf einer Seitenwange (RS/LS) • Meuble porteur avec portes en bois avec support pour bureau Woods P80, avec trou passe-câbles sur un côté (D/G) • Mueble portante con puertas de madera y soporte para escritorio Woods P80, con agujeros pasacables en un costado (dcho./izdo.)

WxDxH cm	Finish	Kg	m <sup>3</sup>	pcs
75 x 56.3 x 56.4	BN	35	0.346	2
75 x 56.3 x 56.4	GG GN QK	35	0.346	2

### Varianti / Variants / Varianten / Variantes / Variantes

1. Con serratura / With lock / Mit Sperrung / Avec serrure / Con cerradura:

2. Senza serratura / Without lock / Ohne Sperrung / Sans serrure / Sin cerradura:

3. Supporto / Supporting bracket / Stützkonsole / Console de support / Consola de soporte: **6K, 6W**

## F53SCS80

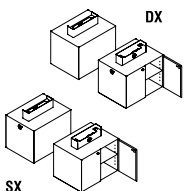

Mobile portante con ante in legno con supporto per scrivania Woods P100, con foro passacavi su un fianco (DX/SX) • Supporting cabinet with wooden doors with desk support Woods D100, with grommet on one side (DX/SX) • Tragendes Möbel mit Holztüren und Stützkonsole für Woods Tische T100, mit Kabeldurchlass auf einer Seitenwange (RS/LS) • Meuble porteur avec portes en bois avec support pour bureau Woods P100, avec trou passe-câbles sur un côté (D/G) • Mueble portante con puertas de madera y soporte para escritorio Woods P100, con agujeros pasacables en un costado (dcho./izdo.)

WxDxH cm	Finish	Kg	m <sup>3</sup>	pcs
75 x 56.3 x 56.4	BN	35	0.346	2
75 x 56.3 x 56.4	GG GN QK	35	0.346	2

### Varianti / Variants / Varianten / Variantes / Variantes

1. Con serratura / With lock / Mit Sperrung / Avec serrure / Con cerradura:

2. Senza serratura / Without lock / Ohne Sperrung / Sans serrure / Sin cerradura:

3. Supporto / Supporting bracket / Stützkonsole / Console de support / Consola de soporte: **6K, 6W**

# Accessories

Accessori / Zubehör / Accessoires / Accesorios

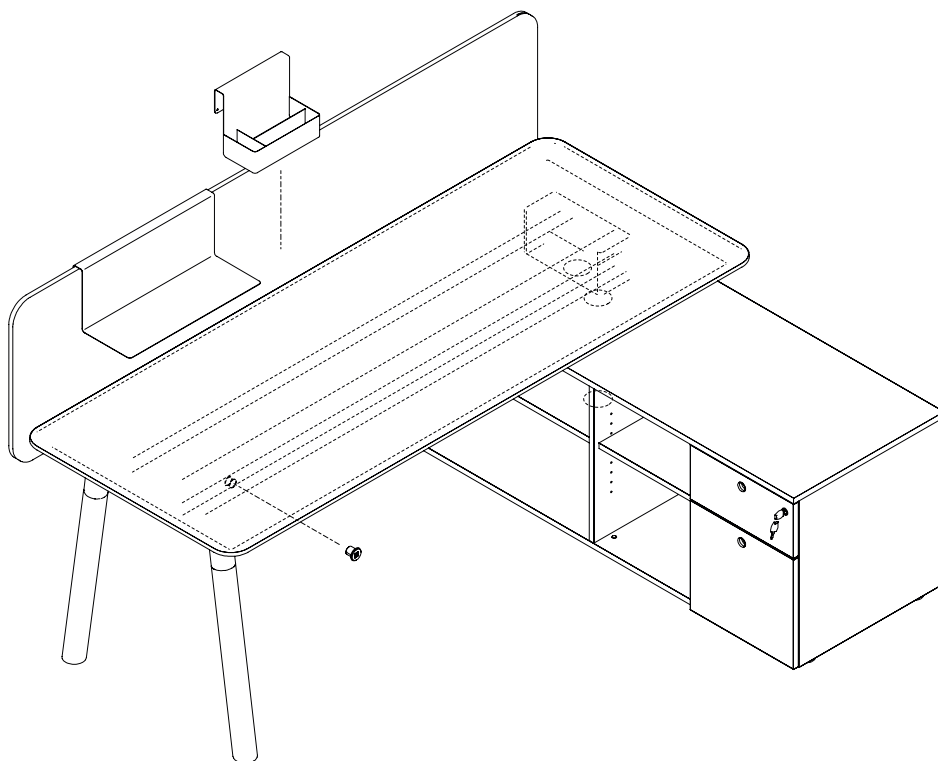

I set di cestelli della serie Woods sono imprescindibili per ottenere una composizione esteticamente pulita, completa e funzionale. Realizzati in lamiera piegata e verniciata, sono appositamente studiati per poter poggiare direttamente sul bordo delle travi sottopiano ed essere inseriti per scorrimento. Sono componibili e riposizionabili secondo le esigenze dell'utilizzatore e permettono di posizionare centralmente sottopiano una multipresa a vista e di agganciare le salite cavi in tessuto in corrispondenza dell'apertura a semicerchio. Alcuni modelli di set cestelli presentano dei vassoi ribassati e capienti in corrispondenza di topaccess o multiprese. I terminali dei set cestelli vanno avvitati al piano. Il cestello F68CR010 è stato appositamente studiato nel caso in cui si desiderasse predisporre un cestello sottopiano, posizionato tra una trave e il bordo del piano. In questo caso il cestello va posizionato con un bordo in appoggio sul bordo della trave e avvitato sottopiano con delle viti da legno. Il pad in tessuto e la salitacavi con chiusura a zip, offrono una soluzione completa per la gestione dei cavi e la massima libertà di posizionamento, grazie al fissaggio con striscia di Velcro adesivo.

The set of trays from the Woods series is essential in order to achieve a complete and functional composition with a clean aesthetic. Made of folded and painted sheet metal, they are specially designed to sit directly on the edge of the beams under the table top, and to slide in and out. They are modular and can be repositioned according to user requirements; they provide for the installation of a visible multi-socket in a central position, and for the attachment of the fabric cable riser ducts to correspond with the semi-circular opening. Some tray sets offer large, low-edged trays for use in combination with the top access or multi-sockets. The end pieces in the tray sets should be screwed to the top. Tray F68CR010 is specifically designed to fit under the table, between the beam and the edge of the top. In this case the tray should be positioned with one edge resting on the edge of the beam, and screwed under the top using wood screws. The fabric pad and zip-up cable riser can be attached using adhesive Velcro strips, offering a complete solution to cable management and maximum freedom in terms of positioning.

Die Garnitur Körbe der Serie Woods sind unentbehrlich, um eine ästhetisch saubere, komplette und zweckdienliche Zusammenstellung zu erhalten. Hergestellt aus gebogenem und lackiertem Blech, sind sie entsprechend ausgeführt, um direkt auf der Kante der Träger unter der Platte aufzuliegen und werden eingeschoben. Sie sind beliebig zusammenstellbar und können bedürfnisgerecht für den Benutzer wieder neu angeordnet werden. Sie ermöglichen die Montage einer Mehrfachsteckdose auf Sicht zentral unter der Platte und das Einhängen von textilen Kabelführungen im Bereich der halbrunden Öffnung. Einige Modelle der Korbgarnituren haben vertiefte, aufnahmefähige Tablett im Bereich des Zugangs von oben oder der Mehrfachsteckdosen. Die Endelemente der Korbgarnituren werden an der Platte verschraubt. Der Korb F68CR010 ist geeignet ausgeführt, wenn ein Korb unter der Platte zwischen einem Träger und der Plattenkante angeordnet werden soll. In diesem Fall wird der Korb mit einer Kante auf der Kante des Trägers ausgeführt, wenn ein Korb unter der Platte zwischen einem Träger und der Plattenkante angeordnet werden soll. In diesem Fall wird der Korb mit einer Kante auf der Kante des Trägers ausgeführt, wenn ein Korb unter der Platte zwischen einem Träger und der Plattenkante angeordnet werden soll. Textiles Pad und Kabelführung mit Reißverschluss sind eine komplette Lösung für die Verwaltung der Kabel, die dank Befestigung mit Klettbandklebestreifen beliebig angeordnet werden können.

Les jeux de bacs de la série Woods sont indispensables pour obtenir une composition esthétiquement ordonnée, complète et fonctionnelle. Réalisés en tôle pliée et laquée, ils sont conçus pour pouvoir être appuyés directement contre le bord des poutres sous le plateau et pour pouvoir être insérés par coulissement. Ils peuvent être composés et repositionnés suivant les exigences de l'utilisateur et permettent de mettre en position centrale, sous le plateau, une multiprise apparente et d'accrocher les remontées de câbles en tissu au niveau de l'ouverture en demi-cercle. Certains jeux de bacs présentent des plateaux de hauteur réduite et de grande contenance au niveau des trappes top access ou des multiprises. Les extrémités des bacs doivent être vissées au plateau. Le bac F68CR010 a été spécialement conçu si l'on veut disposer d'un bac sous le plateau qui soit positionné entre une poutre et le bord du plateau. Dans ce cas, le bac doit être positionné avec un bord en appui contre le bord de la poutre et vissé sous le plateau avec des vis à bois. Le pad en tissu et la goulotte de remontée des câbles avec fermeture par zip offrent une solution complète pour la gestion des câbles et la plus grande liberté de positionnement, grâce à la fixation par bande Velcro adhésive.

Los set de bandejas de la serie Woods son imprescindibles para obtener una composición estéticamente esencial, completa y funcional. Construidas en chapa doblada y pintada, están diseñadas específicamente para apoyarlas directamente en el borde de las vigas debajo del tablero, insertándolas por deslizamiento. Son componibles y reposicionables según las necesidades del usuario y permiten colocar centralmente debajo del tablero una regleta de enchufes visible y enganchar las subidas de los cables en tela, en correspondencia de la apertura en semicírculo. Algunos modelos de bandejas presentan niveles rebajados y espaciosos, en correspondencia de los top access o de las regletas de enchufes. Los terminales de los set de bandejas se atornillan al tablero. La bandeja F68CR010 ha sido diseñada específicamente para colocar debajo del tablero, entre una viga y el borde del tablero. En este caso un borde de la bandeja se apoya sobre el borde de la viga y se atornilla debajo del tablero con tornillos de madera. El pad en tela y la subida de los cables con cierre de cremallera ofrecen una solución completa para la gestión de los cables y la máxima libertad de colocación, gracias a la fijación con tira de velcro adhesivo.

# Accessories

Accessori / Zubehör / Accessoires / Accesorios

## F68CR101

Carter singolo di chiusura laterale per tavoli P80 • Single end casing for tables D80 • Seitenabdeckschutz, einzeln, für Tische T80 • Carter simple de fermeture latérale pour tables P80 • Protector simple de cierre lateral para mesas P80



WxDxH cm	Finish	Kg	m <sup>3</sup>	pcs
22 x 4.6 x 4.4	6K 6W	0.8	0.001	1

## F68CR102

Carter singolo di chiusura laterale per tavoli F68TBM03 • Single end casing for tables F68TBM03 • Seitenabdeckschutz, einzeln, für Tische F68TBM03 • Carter simple de fermeture latérale pour tables F68TBM03 • Protector simple de cierre lateral para mesas F68TBM03



WxDxH cm	Finish	Kg	m <sup>3</sup>	pcs
20.2 x 4.6 x 4.4	6K 6W	0.8	0.001	1

## F68CR103

Carter singolo di chiusura laterale per tavoli P100 • Single end casing for tables D100 • Seitenabdeckschutz, einzeln, für Tische T100 • Carter simple de fermeture latérale pour tables P100 • Protector simple de cierre lateral para mesas P100

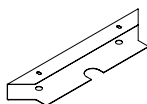

WxDxH cm	Finish	Kg	m <sup>3</sup>	pcs
42.5 x 8.1 x 4.4	6K 6W	1.3	0.001	1

## F68CR104

Coppia di carter di chiusura laterale per tavoli P80 • Pair of end casings for tables D80 • Seitenabdeckschutz, doppelt, für Tische T80 • Jeu de deux carters de fermeture latérale pour tables P80 • Par de piezas de cierre lateral para mesas P80

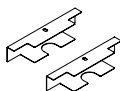

WxDxH cm	Finish	Kg	m <sup>3</sup>	pcs
22 x 4.6 x 4.4	6K 6W	1.3	0.001	1

## F68CR105

Coppia di carter di chiusura laterale per tavoli F68TBM03 • Pair of end casings for tables F68TBM03 • Seitenabdeckschutz, doppelt, für Tische F68TBM03 • Jeu de deux carters de fermeture latérale pour tables F68TBM03 • Par de piezas de cierre lateral para mesas F68TBM03

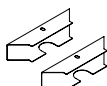

WxDxH cm	Finish	Kg	m <sup>3</sup>	pcs
20.2 x 4.6 x 4.4	6K 6W	1.3	0.001	1

## F68CR106

Coppia di carter di chiusura laterale per tavoli P100 • Pair of end casings for tables D100 • Seitenabdeckschutz, doppelt, für Tische T100 • Jeu de deux carters de fermeture latérale pour tables P100 • Par de piezas de cierre lateral para mesas P100

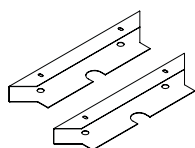

WxDxH cm	Finish	Kg	m <sup>3</sup>	pcs
42.5 x 8.1 x 4.4	6K 6W	1.3	0.001	1

## F68CR001

Set di cestelli sottopiano per tavoli F68DK100 • Set of Under-desk trays for office tables F68DK100 • Garnitur Körbe unter der Platte für Schreibtische F68DK100 • Jeu de bacs sous plateau pour bureaux F68DK100 • Set de bandejas debajo del tablero para mesas operativas F68DK100

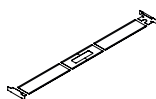

WxDxH cm	Finish	Kg	m <sup>3</sup>	pcs
140.6 x 22 x 4.4	6K 6W	3	0.018	1
160.6 x 22 x 4.4	6K 6W	4	0.022	1
180.6 x 22 x 4.4	6K 6W	5	0.026	1

# Accessories

Accessori / Zubehör / Accessoires / Accesorios

## F68CR002

Set di cestelli sottopiano per F68TBM01 • Set of Under-desk trays for F68TBM01 • Garnitur Körbe unter der Platte für F68TBM01 • Jeu de bacs sous plateau pour F68TBM01 • Set de bandejas debajo del tablero para F68TBM01

WxDxH cm	Finish	Kg	m <sup>3</sup>	pcs
176.5 x 42.5 x 12.3	6K 6W	5	0.060	1
241.3 x 42.5 x 12.3	6K 6W	6	0.090	1

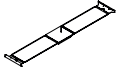

## F68CR003

Set di cestelli sottopiano per F68TBM00 • Set of Under-desk trays for F68TBM00 • Garnitur Körbe unter der Platte für F68TBM00 • Jeu de bacs sous plateau pour F68TBM00 • Set de bandejas debajo del tablero para F68TBM00

WxDxH cm	Finish	Kg	m <sup>3</sup>	pcs
47 x 46.6 x 12.3	6K 6W	4	0.037	1
93.1 x 46.6 x 12.3	6K 6W	5	0.045	1

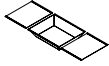

## F68CR004

Set di cestelli sottopiano per F68DK120 • Set of Under-desk trays for F68DK120 • Garnitur Körbe unter der Platte für F68DK120 • Jeu de bacs sous plateau pour F68DK120 • Set de bandejas debajo del tablero para F68DK120

WxDxH cm	Finish	Kg	m <sup>3</sup>	pcs
152.3 x 42.5 x 4.4	6K 6W	4	0.022	1
172.3 x 42.5 x 4.4	6K 6W	5	0.026	1
192.3 x 42.5 x 4.4	6K 6W	6	0.032	1

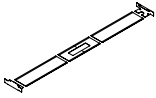

## F68CR005

Set di cestelli sottopiano per F68DKX00

WxDxH cm	Finish	Kg	m <sup>3</sup>	pcs
300.7 x 22 x 4.4	6K 6W	8	0.044	1
340.7 x 22 x 4.4	6K 6W	10	0.052	1

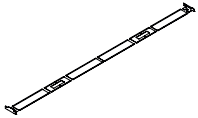

## F68CR006

Set di cestelli sottopiano per F68TBM03 • Set of Under-desk trays for F68TBM03 • Garnitur Körbe unter der Platte für F68TBM03 • Jeu de bacs sous plateau pour F68TBM03 • Set de bandejas debajo del tablero para F68TBM03

WxDxH cm	Finish	Kg	m <sup>3</sup>	pcs
110 x 20.2 x 4.4	6K 6W	3	0.018	1
130 x 20.2 x 4.4	6K 6W	4	0.022	1
150 x 20.2 x 4.4	6K 6W	5	0.026	1

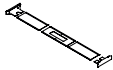

## F68CR007

Set di cestelli sottopiano per F68DK101

WxDxH cm	Finish	Kg	m <sup>3</sup>	pcs
116.7 x 22 x 4.4	6K 6W	3	0.018	1
136.7 x 22 x 4.4	6K 6W	4	0.022	1
156.7 x 22 x 4.4	6K 6W	5	0.026	1

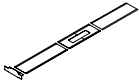

## F68CR008

Set di cestelli sottopiano per F68DK122,F68DK123 • Set of Under-desk trays for F68DK122, F68DK123 • Garnitur Körbe unter der Platte für F68DK122, F68DK123 • Jeu de bacs sous plateau pour F68DK122, F68DK123 • Set de bandejas debajo del tablero para F68DK122, F68DK123

WxDxH cm	Finish	Kg	m <sup>3</sup>	pcs
141.4 x 42.7 x 12.3	6K 6W	4	0.022	1
161.4 x 42.7 x 12.3	6K 6W	5	0.026	1
181.4 x 42.7 x 12.3	6K 6W	6	0.032	1

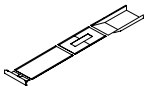

# Accessories

Accessori / Zubehör / Accessoires / Accesorios

## F68CR009

Set di cestelli sottopiano per F68DK121 • Set of Under-desk trays for F68DK121 • Garnitur Körbe unter der Platte für F68DK121 • Jeu de bacs sous plateau pour F68DK121 • Set de bandejas debajo del tablero para F68DK121

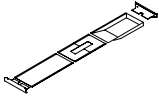

WxDxH cm	Finish	Kg	m <sup>3</sup>	pcs
152.4 x 42.7 x 12.3	6K 6W	4	0.022	1
172.4 x 42.7 x 12.3	6K 6W	5	0.026	1
192.4 x 42.7 x 12.3	6K 6W	6	0.032	1

## F68CR014

Set di cestelli sottopiano per tavoli direzionali F68DK124 • Set of Under-desk trays for executive tables F68DK124 • Garnitur Körbe unter der Platte für Direktionstische F68DK124 • Jeu de bacs sous plateau pour bureaux de direction F68DK124 • Set de bandejas debajo del tablero para mesas de dirección F68DK124

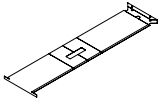

WxDxH cm	Finish	Kg	m <sup>3</sup>	pcs
135.8 x 46.5 x 4.4	6K 6W	8	0.072	1
155.8 x 46.5 x 4.4	6K 6W	8	0.072	1
175.8 x 46.5 x 4.4	6K 6W	9	0.072	1

## F68CR012

Set di cestelli sottopiano per F68DK200 • Set of Under-desk trays for F68DK200 • Garnitur Körbe unter der Platte für F68DK200 • Jeu de bacs sous plateau pour F68DK200 • Set de bandejas debajo del tablero para F68DK200

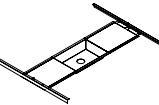

WxDxH cm	Finish	Kg	m <sup>3</sup>	pcs
140.6 x 102 x 12.3	6K 6W	17	0.072	1
160.6 x 102 x 12.3	6K 6W	18	0.072	1
180.6 x 102 x 12.3	6K 6W	19	0.072	1

## F68CR013

Set di cestelli sottopiano per F68DKX10 • Set of Under-desk trays for F68DKX10 • Garnitur Körbe unter der Platte für F68DKX10 • Jeu de bacs sous plateau pour F68DKX10 • Set de bandejas debajo del tablero para F68DKX10

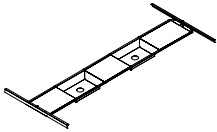

WxDxH cm	Finish	Kg	m <sup>3</sup>	pcs
220.6 x 102 x 12.3	6K 6W	22	0.072	1
260.6 x 102 x 12.3	6K 6W	24	0.072	1

## F68CR010

Cestello portacavi con aggancio sottopiano • Cable tray for under-desk attachment • Kabelkorb, Befestigung unter der Tischplatte • Panier de logement câbles avec fixation sous le bureau • Bandeja portacables con enganche debajo del tablero

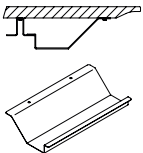

WxDxH cm	Finish	Kg	m <sup>3</sup>	pcs
40 x 20.7 x 7.5	6K 6W	1	0.012	1

## F68AC001

Pad portacavi in tessuto, con aggancio in Velcro • Fabric cable pad, with Velcro fastening • Kabelunterlage, mit Klettbandbefestigung • Pad porte-câbles en tissu, avec accrochage en Velcro • Pad portacables en tela, con enganche de Velcro

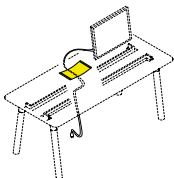

WxDxH cm	Finish	Kg	m <sup>3</sup>	pcs
30 x 21 x 0.5	Cat.C	1	0.001	1

## F68CD001

Canalina salitacavi in tessuto • Fabric cable riser duct • Kabelkanal aus Textil • Goulotte de remontée de câbles en tissu • Conducto de subida cables de tela

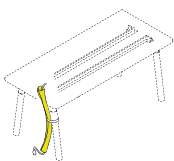

WxDxH cm	Finish	Kg	m <sup>3</sup>	pcs
4 x 4 x 120	Cat.C	1	0.001	1

# Accessories

Accessori / Zubehör / Accessoires / Accesorios

## F68AC002

Porta computer a cinghie • Belted computer holder • Gurtenhalterung für Computer • Courroies porte-ordinateur • Porta ordenador con correas

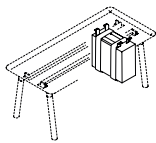

WxDxH cm	Finish	Kg	m <sup>3</sup>	pcs
32 x 8 x 5	6K 6W	1	0.001	1

## F68AC003

Portaoggetti • Storage tray • Korb für diverse Gegenstände • Porte-objets • Portaobjetos

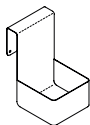

WxDxH cm	Finish	Kg	m <sup>3</sup>	pcs
12 x 15.3 x 20.2	6E 6J	1	0.004	1

## F68AC004

Portacancellaria • Stationery tray • Bleistiftständer • Bac plumier • Bandeja papelería

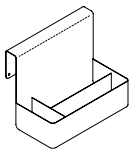

WxDxH cm	Finish	Kg	m <sup>3</sup>	pcs
25 x 15.3 x 20.2	6E 6J	1	0.008	1

## F68AC005

Mensola in metallo • Metal shelf • Regalboden aus Metall • Étagère en metal • Estante de metal

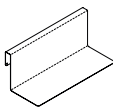

WxDxH cm	Finish	Kg	m <sup>3</sup>	pcs
50 x 21.4 x 20.2	6E 6J	1	0.021	1

## F90AC132

Multipresa VERSASPOT Schuko + USB A + USB C nera Ø80 mm • VERSASPOT Schuko + USB A + USB C black multisocket Ø80 mm • VERSASPOT Schuko + USB A + USB C schwarz Multibuchse Ø80 mm • VERSASPOT Schuko + USB A + USB C noir multiprise Ø80 mm • VERSASPOT Schuko + USB A + USB C multienchufe negro Ø80 mm

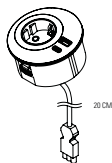

WxDxH cm	Finish	Kg	m <sup>3</sup>	pcs
8 x 8 x 4	9K	1	3.000	1

### Varianti / Variants / Varianten / Variantes / Variantes

1. Foratura del piano, se non già prevista / Drilling on the top, if not already provided / Bohrlloch in der Platte, falls nicht bereits vorgesehen / Perçage du plateau, si ce n'est pas déjà prévu / Perforación del tablero, si no está ya prevista:

**Da abbinare a F90AC101 (da ordinare a parte).** • **To be matched with F90AC101 (to be ordered separately).** • **Kombinierbar mit F90AC101 (separat zu bestellen).** • **À combiner avec F90AC101 (à commander séparément).** • **Para ser combinado con el F90AC101 (se encarga por separado).**

## F68AC006

Multipresa 3 Schuko + 2 RJ45 Cat. 6 • Multisocket with 3 Schuko + 2 RJ45 Cat.6 • Mehrfachsteckdose 3 Schuko + 2 RJ45 Cat.6 • Multiprise avec 3 Schuko + 2 RJ45 Cat. 6 • Regleta de enchufes 3 Schuko + 2 RJ45 cat.6

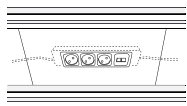

WxDxH cm	Finish	Kg	m <sup>3</sup>	pcs
21.2 x 5.4 x 4.1	9W	1	0.001	1

## F90AC063

Multipresa quadrata con una presa Schuko e 2 USB • Square multisocket with 1 Schuko and 2 USB sockets • Mehrfachsteckdose, quadratisch, für 1 Schukostecker und 2 USB • Multiprise carrée avec une prise Schuko et 2 USB • Regleta de enchufes cuadrada con un enchufe Schuko y 2 USB

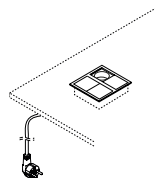

WxDxH cm	Finish	Kg	m <sup>3</sup>	pcs
0 x 0 x 0	6K 6W	1	0.010	1

### Varianti / Variants / Varianten / Variantes / Variantes

1. Foratura del piano, se non già prevista / Drilling on the top, if not already provided / Bohrlloch in der Platte, falls nicht bereits vorgesehen / Perçage du plateau, si ce n'est pas déjà prévu / Perforación del tablero, si no está ya prevista:

# Accessories

Accessori / Zubehör / Accessoires / Accesorios

## F68AC007

Presă con 2 frutți USB • Output with 2 USB socket • Steckdose für 2 USB • Prise avec 2 USB • Toma con 2 USB

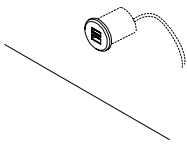

WxDxH cm	Finish	Kg	m <sup>3</sup>	pcs
3.7 x 3.7 x 3	9W	0.2	0.001	1

## F90AC075

Adattatore Bluetooth per regolazione in altezza via app • Bluetooth adapter for height adjustment via app • Bluetooth-Adapter zur Höhenverstellung über App • Adaptateur Bluetooth pour le réglage en hauteur à travers l'application • Adaptador Bluetooth para el ajuste de altura mediante aplicación

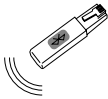

WxDxH cm	Finish	Kg	m <sup>3</sup>	pcs
0 x 0 x 0		1	0.001	1

**Compatibile con F83DK105, F83DK205, F83DK206, F68DK102, F68DK201, F71TBL21, F71TBL22, F71TBL23, F71TBL25, F71TBL26 e F71TBL27 • Suitable for use with F83DK105, F83DK205, F83DK206, F68DK102, F68DK201, F71TBL21, F71TBL22, F71TBL23, F71TBL25, F71TBL26 and F71TBL27 • Kompatibel mit F83DK105, F83DK205, F83DK206, F68DK102, F68DK201, F71TBL21, F71TBL22, F71TBL23, F71TBL25, F71TBL26 und F71TBL27 • Compatible avec F83DK105, F83DK205, F83DK206, F68DK102, F68DK201, F71TBL21, F71TBL22, F71TBL23, F71TBL25, F71TBL26 et F71TBL27 • Compatible con F83DK105, F83DK205, F83DK206, F68DK102, F68DK201, F71TBL21, F71TBL22, F71TBL23, F71TBL25, F71TBL26 y F71TBL27**

