

Design:

SEATING

Seating Collection

Tutte le poltroncine della "Seating Collection" rispettano le più recenti normative in materia di sicurezza, comfort e di canoni ergonomici. I componenti di cui sono costituite usano materiali con elevato standard qualitativo. Le loro imbottiture utilizzano poliuretani schiumati autoestinguenti di alta densità, con garanzia di durata ed elasticità, nel tempo. Tutti i rivestimenti in tessuto sintetico sono garantiti con grado ignifugo classe 1 e le pelli naturali utilizzate, sono di prima qualità ed esenti da trattamenti con sostanze nocive. I basamenti semplici di tipo fisso sono in tubolare metallico con finitura, o in cromo lucido, o verniciati in epossidico argenteo. Quelli a cinque razze, dotati di ruote autofrenanti, sono costituiti da modelli esclusivi in pressofusione di alluminio lucido o in alternativa in tecnopolimero nero. I meccanismi di regolazione comprendono dispositivi che acconsentono la normale regolazione in altezza del sedile, dello schienale e dei braccioli, secondo le proprie esigenze. Altri dispositivi, riservati alle serie più direzionali, permettono la giusta regolazione d'intensità del meccanismo oscillante e sincronizzato tra schienale e seduta, con possibilità di blocco in più posizioni e rilascio antishock.

All the chairs in the "Seating Collection" conform to the most recent regulations in terms of safety, comfort and ergonomic standards. The chair components are made of high quality materials. The upholstery is in high density, self-extinguishing polyurethane foam, with guaranteed durability and flexibility. All synthetic fabric coverings are guaranteed to be class 1 flame-retardant and the natural leathers are of top quality and have not been treated with harmful substances. Five-star bases, fitted with self-braking casters, are of exclusive design in shiny diecast aluminium or in black technopolymer. The adjustment mechanisms include devices which allow normal height adjustment of the seat, backrest and armrests, as required. Other devices, fitted only on the executive range, allow fine suitable adjustment to the resistance of the synchronised tilt mechanism between the backrest and seat, with possibility of locking it in several positions and anti-shock release.

Die Stühle der "Seating Collection" entsprechen den neuesten Normen in Bezug auf Sicherheit, Komfort und Ergonomie. Alle Komponenten werden aus qualitativ hochwertigen Materialien hergestellt. Für die Polsterungen wird selbstlöschender PU-Schaum hoher Dichte verwendet, dessen lange Lebensdauer und Elastizität auf Dauer garantiert wird. Alle Bezüge aus Chemiefaser sind für feuerhemmende Eigenschaft der Klasse 1 garantiert, das eingesetzte Naturleder ist von erster Qualität und wird nicht mit schädlichen Substanzen behandelt. Einfache Untergestelle sind fix, aus Metallrohr, Ausführung entweder verchromt glänzend oder Epoxy-pulverbeschichtet, silbergrau. Fünfstrahlige Untergestelle, mit selbstbremsenden Rollen, sind exklusiv im Design und bestehen aus Aluminium-Pressprofilen, glänzend, oder in Alternative aus schwarzem Technopolymer. Eingesetzt werden Verstellmechanismen für normale Höhenverstellung der Sitzfläche, Rückenlehne und Armlehnen nach individuellen Anforderungen. Weitere Einrichtungen, die in den Serien für Direktionsmöbel zur Anwendung kommen, ermöglichen eine Regulierung der Intensität des synchronen Schwingmechanismus von Rückenlehne und Sitz, wobei eine Blockierung in diversen Positionen und schockfreie Lösung erreicht werden.

Tous les sièges de la "Seating Collection" respectent les normes les plus récentes en matière de sécurité, de confort et d'ergonomie. Les composants dont ils sont constitués sont fabriqués avec des matériaux de haute qualité. Les garnissages sont réalisés avec des polyuréthanes injectés auto-extinguibles à haute densité, avec une garantie de durée et d'élasticité dans le temps. Tous les revêtements en tissu synthétique sont garantis avec un degré d'ignifugation Classe 1 et les cuirs naturels utilisés sont de première qualité et exempts de traitements avec substances nocives. Les piètements simples de type fixe sont en tube métallique avec finition, soit en chrome poli, soit laqués époxy argent. Les piètements à cinq branches, munis de roulettes autofreinantes, sont constitués de modèles exclusifs en aluminium moulé sous pression et poli ou bien en technopolymère noir. Les mécanismes de réglage comprennent des dispositifs qui permettent le réglage normal en hauteur de l'assise, du dossier et des accoudoirs, selon les exigences de chacun. D'autres dispositifs, réservés aux séries de direction, permettent de régler l'intensité du mécanisme basculant et synchronisé entre le dossier et l'assise, avec possibilité de blocage sur plusieurs positions et déblocage antichoc.

Todos los sillones de la "Seating Collection" son conformes a las normativas más recientes en materia de seguridad, comodidad y ergonomía. Los materiales de los distintos componentes presentan un estándar cualitativo elevado. Los materiales de relleno son espumas de poliuretano autoextinguibles de alta densidad, con garantía de duración y elasticidad mantenida en el tiempo. Todas las telas sintéticas usadas para los tapizados están garantizadas con grado ignifugo de clase 1 y las pieles naturales utilizadas son de primera calidad y no han sido sometidas a tratamientos con sustancias nocivas. Las bases fijas son simples, en tubo metálico, con acabado cromo brillo o pintadas con pintura epoxidica en color plata. Las bases de cinco radios, dotadas de ruedas autofrenantes, están constituidas por modelos exclusivos moldeados a presión, de aluminio brillante o, en alternativa, en tecnopolimero negro. Los mecanismos de ajuste están compuestos por dispositivos que permiten la regulación normal de la altura del asiento, del respaldo y de los apoyabrazos, según las exigencias de cada persona. Otros dispositivos, reservados a las colecciones destinadas a las oficinas de dirección, permiten la regulación exacta de la intensidad del mecanismo reclinable, sincronizado entre respaldo y asiento. Es posible también bloquear el asiento en varias posiciones con dispositivo antiretorno.

Finiture disponibili / Available finishes / Erhältliche Farben / Finitions disponibles / Acabados disponibles

Cat.0	Tessuto cliente Customer fabric Kundenstoff Tissu client Tejido cliente	Cat.J	Rivestimento in tessuto 100% lana Focus Fabric cover 100% wool Focus Stoffbezug 100% Wolle Focus Revêtement en tissu 100% laine Focus Funda de tejido 100% lana Focus
Cat.2	Corte 100% Poliestere Trevira CS Corte Trevira CS 100% flame-retardant Corte Trevira CS 100% feuerhemmend Corte Trevira CS 100% ignifuge Corte Trevira CS 100% retardante de llama	Cat.L	King LK 100% Poliestere Trevira CS King LK Trevira CS 100% flame-retardant King LK Trevira CS 100% feuerhemmend King LK Trevira CS 100% ignifuge King LK Trevira CS 100% retardante de llama
Cat.3	Moss 100% Poliestere FR Moss 100% Polyester FR Moss 100% Polyester FR Moss 100% Polyester FR Moss 100% Poliéster FR	Cat.M	Filo di poliestere rivestito in PVC PVC-coated polyester yarn Polyestergarn mit PVC-Beschichtung Fil de polyester revêtu en PVC Hilo de poliéster revestido de PVC
Cat.4	Velvety-FR 86% Poliestere FR, 9% Cotone, 5% Modacrilico Velvety-FR 86% Polyester FR, 9% Cotton, 5% Modacrylic Velvety-FR 86% Polyester FR, 9% Baumwolle, 5% Modacrylic Velvety-FR 86% Polyester FR, 9% Coton, 5% Modacrylic Velvety-FR 86% Poliéster FR, 9% Algodón 5% Modacrílico	Cat.N	Mood 93% Lana neozelandese, 7% Poliammide Mood 93% New Zealand wool, 7% Polyamide Mood 93% New Zealand Wolle, 7% Polyamide Mood 93% laine de Nouvelle-Zélande, 7% Polyamide Mood 93% New Zealand wool, 7% Polyamide
Cat.5	Panama 100% Pelle bovina Panama 100% Bovine Raw hide Panama 100% Rindsleder Panama 100% cuir de bovin Panama 100% piel vacuna	Cat.O	Roccia 100% Poliestere Trevira CS Roccia Trevira CS 100% flame-retardant Roccia Trevira CS 100% feuerhemmend Roccia Trevira CS 100% ignifuge Roccia Trevira CS 100% retardante de llama
Cat.A	Rivestimento in tessuto 100% Trevira 100% Trevira fabric coverings Bezug aus Trevira 100% Revêtement en tissu Trévira 100% Tapizado en tela Trevira 100%	Cat.P	Rivestimento in pelle pieno fiore Full grain leather covering Bezug aus Vollnarbleder Revêtement en cuir pleine fleur Tapizado en piel plena flor
Cat.C	Rivestimento in tessuto lana vergine Pure wool covering Bezug aus reiner Wolle Revêtement en pure laine Tapizado en pura lana virgen	Cat.Q	Trevi 100% Poliestere Trevira CS Trevi Trevira CS 100% flame-retardant Trevi Trevira CS 100% feuerhemmend Trevi Trevira CS 100% ignifuge Trevi Trevira CS 100% retardante de llama
Cat.D	Radio 100% Poliestere FR Radio 100% Polyester FR Radio 100% Polyester FR Radio 100% Polyester FR Radio 100% Poliéster FR	Cat.R	Must 100% Poliestere FR Must 100% Polyester FR Must 100% Polyester FR Must 100% Polyester FR Must 100% Poliéster FR
Cat.E	Rivestimento in pelle sintetica Synthetic leather covering Bezug aus synthetischem Leder Revêtement en cuir synthétique Tapizado en piel sintetica	Cat.S	Convert Mel 100% Poliestere FR (riciclato) Convert Mel 100% Polyester FR (recycled) Convert Mel 100% Polyester FR (recycled) Convert Mel 100% Polyester FR (recyclé) Convert Mel 100% Poliéster FR (recyclé)
Cat.F	Mirage 100% Poliestere Trevira CS Mirage Trevira CS 100% flame-retardant Mirage Trevira CS 100% feuerhemmend Mirage Trevira CS 100% ignifuge Mirage Trevira CS 100% retardante de llama	Cat.T	Rustico 100% Poliestere Trevira CS Rustico Trevira CS 100% flame-retardant Rustico Trevira CS 100% feuerhemmend Rustico Trevira CS 100% ignifuge Rustico Trevira CS 100% retardante de llama
Cat.G	Jet 100% Poliestere Trevira CS Jet Trevira CS 100% flame-retardant Jet Trevira CS 100% feuerhemmend Jet Trevira CS 100% feuerhemmend Mirage Trevira CS 100% retardante de llama	Cat.U	Libra FR 49% PP 21% Modacrilico 16% Cotone 14% Poliestere FR Libra FR 49% PP 21% Modacrylic 16% Cotton 14% Polyester FR Libra FR 49% PP 21% Modacrylic 16% Cotton 14% Polyester FR Libra FR 49% PP 21% Modacrylic 16% Cotton 14% Polyester FR Libra FR 49% PP 21% Modacrylic 16% Cotton 14% Polyester FR
Cat.H	Rivestimento in tessuto di rete, Poliestere 100% Mesh fabric covering, 100% Polyester Bezug aus Netzstoff, 100% Polyester Revêtement en tissu filet, fibre polyester 100% Tapizado en tela de red, poliéster 100%	Cat.X	Crisp 93% Lana neozelandese, 7% Poliammide Crisp 93% New Zealand wool, 7% Polyamide Crisp 93% New Zealand Wolle, 7% Polyamide Crisp 93% laine de Nouvelle-Zélande, 7% Polyamide Crisp 93% New Zealand wool, 7% Polyamide
Cat.I	King L 100% Poliestere Trevira CS King L Trevira CS 100% flame-retardant King L Trevira CS 100% feuerhemmend King L Trevira CS 100% ignifuge King L Trevira CS 100% retardante de llama	Cat.Y	Extrema FR 63% PU, 29% Cotone, 8% PES Extrema FR 63% PU, 29% Cotton, 8% PES Extrema FR 63% PU, 29% Baumwolle, 8% PES Extrema FR 63% PU, 29% Coton, 8% PES Extrema FR 63% PU, 29% Cotton, 8% PES

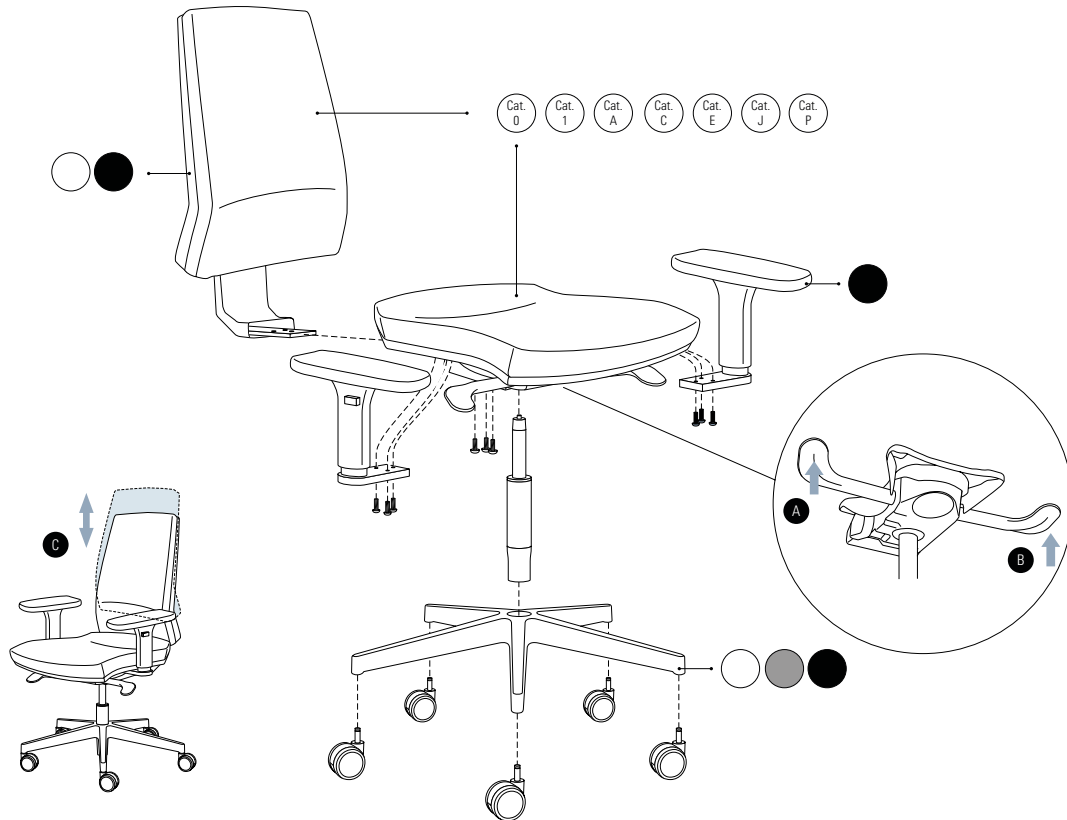

La famiglia di sedute Ena è semplice e intuitiva da utilizzare, è confortevole ed essenziale. Ideale per l'ambiente ufficio trova impiego anche in altre aree. Le regolazioni in altezza, oscillazione e inclinazione personalizzabili rispondono al movimento del singolo fornendo un supporto ergonomico personalizzato.

The comfortably essential Ena family of chairs is simple and intuitive to use. Ideal for clerical office environments, and equally suitable for many other spaces. Its customizable height, oscillation and inclination adjustments respond to the user's movement, offering personalized, ergonomic support.

Die Sitzmöbel der Linie Ena sind schlicht und intuitiv im Gebrauch, komfortabel und minimalistisch. Ideal für das Büro, passen sie aber sehr gut auch in andere Räume. Die individuelle Verstellung der Höhe, Schwingung und Neigung, folgt perfekt der Bewegung des Benutzers und garantiert für eine ergonomische, individuell angepasste Stütze.

La famille de sièges Ena, simple et d'utilisation intuitive, est confortable et essentielle. Idéale pour le bureau opérationnel, elle peut être utilisée également dans d'autres espaces. Les réglages de la hauteur, de l'oscillation et de l'inclinaison personnalisables répondent au mouvement de l'utilisateur en fournissant un support ergonomique personnalisé.

La familia de asientos Ena es sencilla y de uso intuitivo, cómoda y esencial. Ideal para la oficina, puede usarse también en otras áreas. Las regulaciones en altura, la oscilación y la inclinación personalizables responden al movimiento de cada persona y ofrecen un soporte ergonómico personalizado.

F29EN001

Seduta operativa con schienale medio (meccanismo synchro) • Operator chair with medium-height backrest (synchro tilt mechanism) • Bürosessel mit mittelhoher Rückenlehne (Synchro-Mechanismus) • Fauteuil opérationnel avec dossier moyen (mécanisme synchrone) • Sillón operativo con respaldo medio (mecanismo synchro)

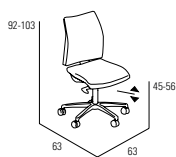

WxDxH cm	Finish	Kg	m ³	pcs
50 x 45 x 45 - 56	Cat.A	15	0.280	1
50 x 45 x 45 - 56	Cat.C Cat.J	15	0.280	1
50 x 45 x 45 - 56	Cat.E	15	0.280	1
50 x 45 x 45 - 56	Cat.P	15	0.280	1
50 x 45 x 45 - 56	Cat.O	15	0.280	1

Varianti / Variants / Varianten / Variantes / Variantes

1. Base in nylon bianco / White nylon base / Weißes Untergestell aus Nylon / Piètement en nylon blanc / Base de nylon blanco.
2. Base in nylon nero / Black nylon base / Schwarzes Untergestell aus Nylon / Piètement en nylon noir / Base de nylon negra.
3. Base in alluminio / Aluminium base / Untergestell aus Aluminium / Piètement en aluminium / Base de aluminio.
4. Scocca bianca / White plastic shell / Weiße Kunststoffschale / Coque blanche en plastique / Carcasa de plástico blanco.
5. Scocca nera / Black plastic shell / Schwarze Kunststoffschale / Coque noire en plastique / Carcasa de plástico negro.
6. Battistrada duro / Hard tread / Rolle mit hartem Profil / Bande de roulement dure / Banda de rodadura dura.
7. Battistrada morbido / Soft tread / Rolle mit weichem Profil / Bande de roulement souple / Banda de rodadura blanda.

F29EN021

Seduta operativa con schienale medio (meccanismo contact) • Operator chair with medium-height backrest (contact tilt mechanism) • Bürosessel mit mittelhoher Rückenlehne (Kontakt-Mechanismus) • Fauteuil opérationnel avec dossier moyen (mécanisme contact) • Sillón operativo con respaldo medio (mecanismo contact)

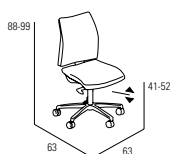

WxDxH cm	Finish	Kg	m ³	pcs
50 x 45 x 41 - 52	Cat.A	19	0.280	1
50 x 45 x 41 - 52	Cat.C Cat.J	19	0.280	1
50 x 45 x 41 - 52	Cat.E	19	0.280	1
50 x 45 x 41 - 52	Cat.P	19	0.280	1
50 x 45 x 41 - 52	Cat.O	19	0.280	1

Varianti / Variants / Varianten / Variantes / Variantes

1. Base in nylon bianco / White nylon base / Weißes Untergestell aus Nylon / Piètement en nylon blanc / Base de nylon blanco.
2. Base in nylon nero / Black nylon base / Schwarzes Untergestell aus Nylon / Piètement en nylon noir / Base de nylon negra.
3. Base in alluminio / Aluminium base / Untergestell aus Aluminium / Piètement en aluminium / Base de aluminio.
4. Scocca bianca / White plastic shell / Weiße Kunststoffschale / Coque blanche en plastique / Carcasa de plástico blanco.
5. Scocca nera / Black plastic shell / Schwarze Kunststoffschale / Coque noire en plastique / Carcasa de plástico negro.
6. Battistrada duro / Hard tread / Rolle mit hartem Profil / Bande de roulement dure / Banda de rodadura dura.
7. Battistrada morbido / Soft tread / Rolle mit weichem Profil / Bande de roulement souple / Banda de rodadura blanda.

F29EN002

Seduta operativa con schienale medio e braccioli fissi (meccanismo synchro) • Operator chair with medium-height backrest with fixed armrests (synchro tilt mechanism) • Bürosessel mit mittelhoher Rückenlehne und fixen Armlehnen (Synchro-Mechanismus) • Fauteuil opérationnel avec dossier moyen et accoudoirs fixes (mécanisme synchrone) • Sillón operativo con apoyabrazos y respaldo medio fijos (mecanismo synchro)

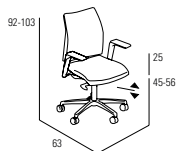

WxDxH cm	Finish	Kg	m ³	pcs
50 x 45 x 45 - 56	Cat.A	16	0.280	1
50 x 45 x 45 - 56	Cat.C Cat.J	16	0.280	1
50 x 45 x 45 - 56	Cat.E	16	0.280	1
50 x 45 x 45 - 56	Cat.P	16	0.280	1
50 x 45 x 45 - 56	Cat.O	16	0.280	1

Varianti / Variants / Varianten / Variantes / Variantes

1. Base in nylon nero / Black nylon base / Schwarzes Untergestell aus Nylon / Piètement en nylon noir / Base de nylon negra.
2. Base in alluminio / Aluminium base / Untergestell aus Aluminium / Piètement en aluminium / Base de aluminio.
3. Scocca nera / Black plastic shell / Schwarze Kunststoffschale / Coque noire en plastique / Carcasa de plástico negro.
4. Battistrada duro / Hard tread / Rolle mit hartem Profil / Bande de roulement dure / Banda de rodadura dura.
5. Battistrada morbido / Soft tread / Rolle mit weichem Profil / Bande de roulement souple / Banda de rodadura blanda.

F29EN022

Seduta operativa con schienale medio e braccioli fissi (meccanismo contact) • Operator chair with medium-height backrest with fixed armrests (contact tilt mechanism) • Bürosessel mit mittlerer Rückenlehne und fixen Armlehnen (Kontakt-Mechanismus) • Fauteuil opérationnel avec dossier moyen et accoudoirs fixes (mécanisme contact) • Sillón operativo con apoyabrazos y respaldo medio fijos (mecanismo contact)

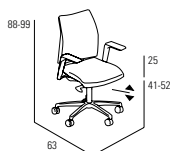

WxDxH cm	Finish	Kg	m ³	pcs
50 x 45 x 41 - 52	Cat.A	19	0.280	1
50 x 45 x 41 - 52	Cat.C Cat.J	19	0.280	1
50 x 45 x 41 - 52	Cat.E	19	0.280	1
50 x 45 x 41 - 52	Cat.P	19	0.280	1
50 x 45 x 41 - 52	Cat.O	19	0.280	1

Varianti / Variants / Varianten / Variantes / Variantes

1. Base in nylon nero / Black nylon base / Schwarzes Untergestell aus Nylon / Piètement en nylon noir / Base de nylon negra.
2. Base in alluminio / Aluminium base / Untergestell aus Aluminium / Piètement en aluminium / Base de aluminio.
3. Scocca nera / Black plastic shell / Schwarze Kunststoffschale / Coque noire en plastique / Carcasa de plástico negro.
4. Battistrada duro / Hard tread / Rolle mit hartem Profil / Bande de roulement dure / Banda de rodadura dura.
5. Battistrada morbido / Soft tread / Rolle mit weichem Profil / Bande de roulement souple / Banda de rodadura blanda.

F29EN003

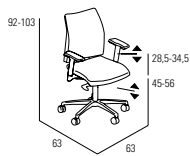

Seduta operativa con schienale medio e braccioli regolabili (meccanismo synchro) • Operator chair with medium-height backrest with adjustable armrests (synchro tilt mechanism) • Bürossessel mit mittelhoher Rückenlehne und verstellbaren Armlehnen (Synchro-Mechanismus) • Fauteuil opérationnel avec dossier moyen et accoudoirs réglables (mécanisme synchro) • Sillón operativo con apoyabrazos y respaldo medio regulables (mecanismo synchro)

WxDxH cm	Finish	Kg	m ³	pcs
50 x 45 x 45 - 56	Cat.A	16	0.280	1
50 x 45 x 45 - 56	Cat.C Cat.J	16	0.280	1
50 x 45 x 45 - 56	Cat.E	16	0.280	1
50 x 45 x 45 - 56	Cat.P	16	0.280	1
50 x 45 x 45 - 56	Cat.O	16	0.280	1

Varianti / Variants / Varianten / Variantes / Variantes

1. Base in nylon bianco / White nylon base / Weißes Untergestell aus Nylon / Piètement en nylon blanc / Base de nylon blanco.
2. Base in nylon nero / Black nylon base / Schwarzes Untergestell aus Nylon / Piètement en nylon noir / Base de nylon negra.
3. Base in alluminio / Aluminium base / Untergestell aus Aluminium / Piètement en aluminium / Base de aluminio.
4. Scocca bianca / White plastic shell / Weiße Kunststoffschale / Coque blanche en plastique / Carcasa de plástico blanco.
5. Scocca nera / Black plastic shell / Schwarze Kunststoffschale / Coque noire en plastique / Carcasa de plástico negro.
6. Battistrada duro / Hard tread / Rolle mit hartem Profil / Bande de roulement dure / Banda de rodadura dura.
7. Battistrada morbido / Soft tread / Rolle mit weichem Profil / Bande de roulement souple / Banda de rodadura blanda.

F29EN023

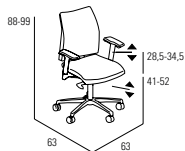

Seduta operativa con schienale medio e braccioli regolabili (meccanismo contact) • Operator chair with medium-height backrest with adjustable armrests (contact tilt mechanism) • Bürossessel mit mittlerer Rückenlehne und verstellbaren Armlehnen (Kontakt-Mechanismus) • Fauteuil opérationnel avec dossier moyen et accoudoirs réglables (mécanisme contact) • Sillón operativo con apoyabrazos y respaldo medio regulables (mecanismo contact)

WxDxH cm	Finish	Kg	m ³	pcs
50 x 45 x 41 - 52	Cat.A	19	0.280	1
50 x 45 x 41 - 52	Cat.C Cat.J	19	0.280	1
50 x 45 x 41 - 52	Cat.E	19	0.280	1
50 x 45 x 41 - 52	Cat.P	19	0.280	1
50 x 45 x 41 - 52	Cat.O	19	0.280	1

Varianti / Variants / Varianten / Variantes / Variantes

1. Base in nylon bianco / White nylon base / Weißes Untergestell aus Nylon / Piètement en nylon blanc / Base de nylon blanco.
2. Base in nylon nero / Black nylon base / Schwarzes Untergestell aus Nylon / Piètement en nylon noir / Base de nylon negra.
3. Base in alluminio / Aluminium base / Untergestell aus Aluminium / Piètement en aluminium / Base de aluminio.
4. Scocca bianca / White plastic shell / Weiße Kunststoffschale / Coque blanche en plastique / Carcasa de plástico blanco.
5. Scocca nera / Black plastic shell / Schwarze Kunststoffschale / Coque noire en plastique / Carcasa de plástico negro.
6. Battistrada duro / Hard tread / Rolle mit hartem Profil / Bande de roulement dure / Banda de rodadura dura.
7. Battistrada morbido / Soft tread / Rolle mit weichem Profil / Bande de roulement souple / Banda de rodadura blanda.

F29EN004

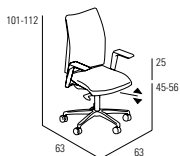

Seduta operativa con schienale alto e braccioli fissi (meccanismo synchro) • Operator chair with high backrest with fixed armrests (synchro tilt mechanism) • Bürossessel mit hoher Rückenlehne und fixen Armlehnen (Synchro-Mechanismus) • Fauteuil opérationnel avec dossier haut et accoudoirs fixes (mécanisme synchrone) • Sillón operativo con respaldo alto y apoyabrazos fijos (mecanismo synchro)

WxDxH cm	Finish	Kg	m ³	pcs
50 x 45 x 45 - 56	Cat.A	19	0.280	1
50 x 45 x 45 - 56	Cat.C Cat.J	19	0.280	1
50 x 45 x 45 - 56	Cat.E	19	0.280	1
50 x 45 x 45 - 56	Cat.P	19	0.280	1
50 x 45 x 45 - 56	Cat.O	19	0.280	1

Varianti / Variants / Varianten / Variantes / Variantes

1. Base in nylon nero / Black nylon base / Schwarzes Untergestell aus Nylon / Piètement en nylon noir / Base de nylon negra.
2. Base in alluminio / Aluminium base / Untergestell aus Aluminium / Piètement en aluminium / Base de aluminio.
3. Scocca nera / Black plastic shell / Schwarze Kunststoffschale / Coque noire en plastique / Carcasa de plástico negro.
4. Battistrada duro / Hard tread / Rolle mit hartem Profil / Bande de roulement dure / Banda de rodadura dura.
5. Battistrada morbido / Soft tread / Rolle mit weichem Profil / Bande de roulement souple / Banda de rodadura blanda.

F29EN024

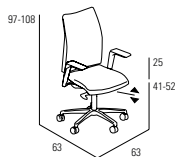

Seduta operativa con schienale alto e braccioli fissi (meccanismo contact) • Operator chair with high backrest with fixed armrests (contact tilt mechanism) • Bürossessel mit hoher Rückenlehne und fixen Armlehnen (Kontakt-Mechanismus) • Fauteuil opérationnel avec dossier haut et accoudoirs fixes (mécanisme contact) • Sillón operativo con respaldo alto y apoyabrazos fijos (mecanismo contact)

WxDxH cm	Finish	Kg	m ³	pcs
50 x 45 x 41 - 52	Cat.A	19	0.280	1
50 x 45 x 41 - 52	Cat.C Cat.J	19	0.280	1
50 x 45 x 41 - 52	Cat.E	19	0.280	1
50 x 45 x 41 - 52	Cat.P	19	0.280	1
50 x 45 x 41 - 52	Cat.O	19	0.280	1

Varianti / Variants / Varianten / Variantes / Variantes

1. Base in nylon nero / Black nylon base / Schwarzes Untergestell aus Nylon / Piètement en nylon noir / Base de nylon negra.
2. Base in alluminio / Aluminium base / Untergestell aus Aluminium / Piètement en aluminium / Base de aluminio.
3. Scocca nera / Black plastic shell / Schwarze Kunststoffschale / Coque noire en plastique / Carcasa de plástico negro.
4. Battistrada duro / Hard tread / Rolle mit hartem Profil / Bande de roulement dure / Banda de rodadura dura.
5. Battistrada morbido / Soft tread / Rolle mit weichem Profil / Bande de roulement souple / Banda de rodadura blanda.

F29EN005

Seduta operativa con schienale alto e braccioli regolabili (meccanismo synchro) • Operator chair with high backrest with adjustable armrests (synchro tilt mechanism) • Bürossessel mit hoher Rückenlehne und verstellbaren Armlehnen (Synchro-Mechanismus) • Fauteuil opérationnel avec dossier haut et accoudoirs réglables (mécanisme synchrone) • Sillón operativo con respaldo alto y apoyabrazos regulables (mecanismo synchro)

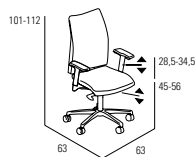

WxDxH cm	Finish	Kg	m ³	pcs
50 x 45 x 45 - 56	Cat.A	19	0.280	1
50 x 45 x 45 - 56	Cat.C Cat.J	19	0.280	1
50 x 45 x 45 - 56	Cat.E	19	0.280	1
50 x 45 x 45 - 56	Cat.P	19	0.280	1
50 x 45 x 45 - 56	Cat.O	19	0.280	1

Varianti / Variants / Varianten / Variantes / Variantes

1. Base in nylon bianco / White nylon base / Weißes Untergestell aus Nylon / Piètement en nylon blanc / Base de nylon blanco.
2. Base in nylon nero / Black nylon base / Schwarzes Untergestell aus Nylon / Piètement en nylon noir / Base de nylon negra.
3. Base in alluminio / Aluminium base / Untergestell aus Aluminium / Piètement en aluminium / Base de aluminio.
4. Scocca bianca / White plastic shell / Weiße Kunststoffschale / Coque blanche en plastique / Carcasa de plástico blanco.
5. Scocca nera / Black plastic shell / Schwarze Kunststoffschale / Coque noire en plastique / Carcasa de plástico negro.
6. Battistrada duro / Hard tread / Rolle mit hartem Profil / Bande de roulement dure / Banda de rodadura dura.
7. Battistrada morbido / Soft tread / Rolle mit weichem Profil / Bande de roulement souple / Banda de rodadura blanda.

F29EN025

Seduta operativa con schienale alto e braccioli regolabili (meccanismo contact) • Operator chair with high backrest with adjustable armrests (contact tilt mechanism) • Bürossessel mit hoher Rückenlehne und verstellbaren Armlehnen (Kontakt-Mechanismus) • Fauteuil opérationnel avec dossier haut et accoudoirs réglables (mécanisme contact) • Sillón operativo con respaldo alto y apoyabrazos regulables (mecanismo contact)

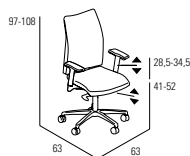

WxDxH cm	Finish	Kg	m ³	pcs
50 x 45 x 41 - 52	Cat.A	19	0.280	1
50 x 45 x 41 - 52	Cat.C Cat.J	19	0.280	1
50 x 45 x 41 - 52	Cat.E	19	0.280	1
50 x 45 x 41 - 52	Cat.P	19	0.280	1
50 x 45 x 41 - 52	Cat.O	19	0.280	1

Varianti / Variants / Varianten / Variantes / Variantes

1. Base in nylon bianco / White nylon base / Weißes Untergestell aus Nylon / Piètement en nylon blanc / Base de nylon blanco.
2. Base in nylon nero / Black nylon base / Schwarzes Untergestell aus Nylon / Piètement en nylon noir / Base de nylon negra.
3. Base in alluminio / Aluminium base / Untergestell aus Aluminium / Piètement en aluminium / Base de aluminio.
4. Scocca bianca / White plastic shell / Weiße Kunststoffschale / Coque blanche en plastique / Carcasa de plástico blanco.
5. Scocca nera / Black plastic shell / Schwarze Kunststoffschale / Coque noire en plastique / Carcasa de plástico negro.
6. Battistrada duro / Hard tread / Rolle mit hartem Profil / Bande de roulement dure / Banda de rodadura dura.
7. Battistrada morbido / Soft tread / Rolle mit weichem Profil / Bande de roulement souple / Banda de rodadura blanda.

F29EN006

Seduta operativa con schienale alto, braccioli fissi e poggiatesta (meccanismo synchro) • Operator chair with high backrest, headrest and fixed armrests (synchro tilt mechanism) • Bürossessel mit hoher Rückenlehne, fixen Armlehnen und Kopfstütze (Synchro-Mechanismus) • Fauteuil opérationnel avec dossier haut, accoudoirs fixes et appuie-tête (mécanisme synchrone) • Sillón operativo con respaldo alto, apoyabrazos fijos y reposacabezas (mecanismo synchro)

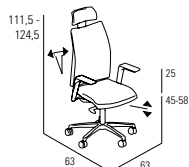

WxDxH cm	Finish	Kg	m ³	pcs
50 x 45 x 45 - 56	Cat.A	22	0.280	1
50 x 45 x 45 - 56	Cat.C Cat.J	22	0.280	1
50 x 45 x 45 - 56	Cat.E	22	0.280	1
50 x 45 x 45 - 56	Cat.P	22	0.280	1
50 x 45 x 45 - 56	Cat.O	22	0.280	1

Varianti / Variants / Varianten / Variantes / Variantes

1. Base in nylon nero / Black nylon base / Schwarzes Untergestell aus Nylon / Piètement en nylon noir / Base de nylon negra.
2. Base in alluminio / Aluminium base / Untergestell aus Aluminium / Piètement en aluminium / Base de aluminio.
3. Scocca nera / Black plastic shell / Schwarze Kunststoffschale / Coque noire en plastique / Carcasa de plástico negro.
4. Battistrada duro / Hard tread / Rolle mit hartem Profil / Bande de roulement dure / Banda de rodadura dura.
5. Battistrada morbido / Soft tread / Rolle mit weichem Profil / Bande de roulement souple / Banda de rodadura blanda.

F29EN026

Seduta operativa con schienale alto, braccioli fissi e poggiatesta (meccanismo contact) • Operator chair with high backrest, headrest and fixed armrests (contact tilt mechanism) • Bürossessel mit hoher Rückenlehne, fixen Armlehnen und Kopfstütze (Kontakt-Mechanismus) • Fauteuil opérationnel avec dossier haut, accoudoirs fixes et appuie-tête (mécanisme contact) • Sillón operativo con respaldo alto, apoyabrazos fijos y reposacabezas (mecanismo contact)

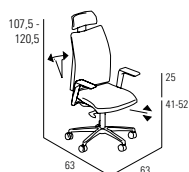

WxDxH cm	Finish	Kg	m ³	pcs
50 x 45 x 41 - 52	Cat.A	19	0.280	1
50 x 45 x 41 - 52	Cat.C Cat.J	19	0.280	1
50 x 45 x 41 - 52	Cat.E	19	0.280	1
50 x 45 x 41 - 52	Cat.P	19	0.280	1
50 x 45 x 41 - 52	Cat.O	19	0.280	1

Varianti / Variants / Varianten / Variantes / Variantes

1. Base in nylon nero / Black nylon base / Schwarzes Untergestell aus Nylon / Piètement en nylon noir / Base de nylon negra.
2. Base in alluminio / Aluminium base / Untergestell aus Aluminium / Piètement en aluminium / Base de aluminio.
3. Scocca nera / Black plastic shell / Schwarze Kunststoffschale / Coque noire en plastique / Carcasa de plástico negro.
4. Battistrada duro / Hard tread / Rolle mit hartem Profil / Bande de roulement dure / Banda de rodadura dura.
5. Battistrada morbido / Soft tread / Rolle mit weichem Profil / Bande de roulement souple / Banda de rodadura blanda.

F29EN007

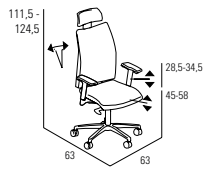

Seduta operativa con schienale alto, poggiatesta e braccioli regolabili (meccanismo synchro) • Operator chair with high backrest, headrest and adjustable armrests (synchro tilt mechanism) • Bürosessel mit hoher Rückenlehne, Kopfstütze und verstellbaren Armlehnen (Synchro-Mechanismus) • Fauteuil opérationnel avec dossier haut, appui-tête et accoudoirs réglables (mécanisme synchrone) • Sillón operativo con respaldo alto, reposacabezas y apoyabrazos regulables (mecanismo synchro)

WxDxH cm	Finish	Kg	m ³	pcs
50 x 45 x 45 - 56	Cat.A	22	0.280	1
50 x 45 x 45 - 56	Cat.C Cat.J	22	0.280	1
50 x 45 x 45 - 56	Cat.E	22	0.280	1
50 x 45 x 45 - 56	Cat.P	22	0.280	1
50 x 45 x 45 - 56	Cat.O	22	0.280	1

Varianti / Variants / Varianten / Variantes / Variantes

1. Base in nylon bianco / White nylon base / Weißes Untergestell aus Nylon / Piètement en nylon blanc / Base de nylon blanco.
2. Base in nylon nero / Black nylon base / Schwarzes Untergestell aus Nylon / Piètement en nylon noir / Base de nylon negra.
3. Base in alluminio / Aluminium base / Untergestell aus Aluminium / Piètement en aluminium / Base de aluminio.
4. Scocca bianca / White plastic shell / Weiße Kunststoffschale / Coque blanche en plastique / Carcasa de plástico blanco.
5. Scocca nera / Black plastic shell / Schwarze Kunststoffschale / Coque noire en plastique / Carcasa de plástico negro.
6. Battistrada duro / Hard tread / Rolle mit hartem Profil / Bande de roulement dure / Banda de rodadura dura.
7. Battistrada morbido / Soft tread / Rolle mit weichem Profil / Bande de roulement souple / Banda de rodadura blanda.

F29EN027

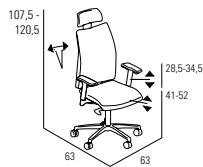

Seduta operativa con schienale alto, poggiatesta e braccioli regolabili (meccanismo contact) • Operator chair with high backrest, headrest and adjustable armrests (contact tilt mechanism) • Bürosessel mit hoher Rückenlehne, Kopfstütze und verstellbaren Armlehnen (Kontakt-Mechanismus) • Fauteuil opérationnel avec dossier haut, appui-tête et accoudoirs réglables (mécanisme contact) • Sillón operativo con respaldo alto, reposacabezas y apoyabrazos regulables (mecanismo contact)

WxDxH cm	Finish	Kg	m ³	pcs
50 x 45 x 41 - 52	Cat.A	19	0.280	1
50 x 45 x 41 - 52	Cat.C Cat.J	19	0.280	1
50 x 45 x 41 - 52	Cat.E	19	0.280	1
50 x 45 x 41 - 52	Cat.P	19	0.280	1
50 x 45 x 41 - 52	Cat.O	19	0.280	1

Varianti / Variants / Varianten / Variantes / Variantes

1. Base in nylon bianco / White nylon base / Weißes Untergestell aus Nylon / Piètement en nylon blanc / Base de nylon blanco.
2. Base in nylon nero / Black nylon base / Schwarzes Untergestell aus Nylon / Piètement en nylon noir / Base de nylon negra.
3. Base in alluminio / Aluminium base / Untergestell aus Aluminium / Piètement en aluminium / Base de aluminio.
4. Scocca bianca / White plastic shell / Weiße Kunststoffschale / Coque blanche en plastique / Carcasa de plástico blanco.
5. Scocca nera / Black plastic shell / Schwarze Kunststoffschale / Coque noire en plastique / Carcasa de plástico negro.
6. Battistrada duro / Hard tread / Rolle mit hartem Profil / Bande de roulement dure / Banda de rodadura dura.
7. Battistrada morbido / Soft tread / Rolle mit weichem Profil / Bande de roulement souple / Banda de rodadura blanda.

F29EN008

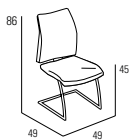

Seduta d'attesa con base a slitta • Waiting chair with sled base • Besuchersessel mit Kufen • Fauteuil pour salle d'attente avec piètement luge • Sillón de espera con base de patin

WxDxH cm	Finish	Kg	m ³	pcs
50 x 45 x 44	Cat.A	10	0.280	1
50 x 45 x 44	Cat.C Cat.J	10	0.280	1
50 x 45 x 44	Cat.E	10	0.280	1
50 x 45 x 44	Cat.P	10	0.280	1
50 x 45 x 44	Cat.O	10	0.280	1

Varianti / Variants / Varianten / Variantes / Variantes

1. Telaio cromato / Chromed frame / Gestell verchromt / Piètement chromé / Armazón cromado.
2. Scocca nera / Black plastic shell / Schwarze Kunststoffschale / Coque noire en plastique / Carcasa de plástico negro.
3. Scocca bianca / White plastic shell / Weiße Kunststoffschale / Coque blanche en plastique / Carcasa de plástico blanco.

F29EN009

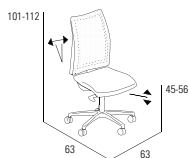

Seduta operativa con schienale alto in rete (meccanismo synchro) • Operator chair with high mesh backrest (synchro tilt mechanism) • Bürosessel mit hoher Rückenlehne aus Netzgewebe (Synchro-Mechanismus) • Fauteuil opérationnel avec dossier haut en filet (mécanisme synchrone) • Sillón operativo con respaldo alto de red (mecanismo synchro)

WxDxH cm	Finish	Kg	m ³	pcs
50 x 45 x 45 - 56	Cat.A	19	0.280	1
50 x 45 x 45 - 56	Cat.C Cat.J	19	0.280	1
50 x 45 x 45 - 56	Cat.E	19	0.280	1
50 x 45 x 45 - 56	Cat.P	19	0.280	1
50 x 45 x 45 - 56	Cat.O	19	0.280	1

Varianti / Variants / Varianten / Variantes / Variantes

1. Base in nylon bianco / White nylon base / Weißes Untergestell aus Nylon / Piètement en nylon blanc / Base de nylon blanco.
2. Base in nylon nero / Black nylon base / Schwarzes Untergestell aus Nylon / Piètement en nylon noir / Base de nylon negra.
3. Base in alluminio / Aluminium base / Untergestell aus Aluminium / Piètement en aluminium / Base de aluminio.
4. Scocca bianca / White plastic shell / Weiße Kunststoffschale / Coque blanche en plastique / Carcasa de plástico blanco.
5. Scocca nera / Black plastic shell / Schwarze Kunststoffschale / Coque noire en plastique / Carcasa de plástico negro.
6. Battistrada duro / Hard tread / Rolle mit hartem Profil / Bande de roulement dure / Banda de rodadura dura.
7. Battistrada morbido / Soft tread / Rolle mit weichem Profil / Bande de roulement souple / Banda de rodadura blanda.

Disponibile solo con meccanismo Synchro • Available with synchro mechanism only • Nur mit Synchro-Mechanismus verfügbar • Disponible uniquement avec le mécanisme synchrone • Disponible sólo con el mecanismo synchro

F29EN010

Seduta operativa con schienale alto in rete e braccioli fissi (meccanismo synchro) • Operator chair with high mesh backrest and fix armrests (synchro tilt mechanism) • Bürossessel mit hoher Rückenlehne aus Netzgewebe und fixen Armlehnen (Synchro-Mechanismus) • Fauteuil opérationnel avec dossier haut en filet et accoudoirs fixes (mécanisme synchrone) • Sillón operativo con respaldo alto de red y con apoyabrazos fijos (mecanismo synchro)

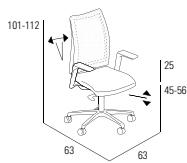

WxDxH cm	Finish	Kg	m ³	pcs
50 x 45 x 45 - 56	Cat.A	19	0.280	1
50 x 45 x 45 - 56	Cat.C Cat.J	19	0.280	1
50 x 45 x 45 - 56	Cat.E	19	0.280	1
50 x 45 x 45 - 56	Cat.P	19	0.280	1
50 x 45 x 45 - 56	Cat.O	19	0.280	1

Varianti / Variants / Varianten / Variantes / Variantes

1. Base in nylon nero / Black nylon base / Schwarzes Untergestell aus Nylon / Piètement en nylon noir / Base de nylon negra:

2. Base in alluminio / Aluminium base / Untergestell aus Aluminium / Piètement en aluminium / Base de aluminio:

3. Scocca nera / Black plastic shell / Schwarze Kunststoffschale / Coque noire en plastique / Carcasa de plástico negro:

4. Battistrada duro / Hard tread / Rolle mit hartem Profil / Bande de roulement dure / Banda de rodadura dura:

5. Battistrada morbido / Soft tread / Rolle mit weichem Profil / Bande de roulement souple / Banda de rodadura blanda:

Disponibile solo con meccanismo Synchro • Available with synchro mechanism only • Nur mit Synchro-Mechanismus verfügbar • Disponible uniquement avec le mécanisme synchrone • Disponible sólo con el mecanismo synchro

F29EN011

Seduta operativa con schienale alto in rete, braccioli regolabili (meccanismo synchro) • Operator chair with high mesh backrest and adjustable armrests (synchro tilt mechanism) • Bürossessel mit hoher Rückenlehne aus Netzgewebe und verstellbaren Armlehnen (Synchro-Mechanismus) • Fauteuil opérationnel avec dossier haut en filet et accoudoirs réglables (mécanisme synchrone) • Sillón operativo con respaldo alto en red y apoyabrazos regulables (mecanismo synchro)

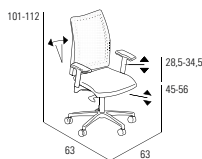

WxDxH cm	Finish	Kg	m ³	pcs
50 x 45 x 45 - 56	Cat.A	19	0.280	1
50 x 45 x 45 - 56	Cat.C Cat.J	19	0.280	1
50 x 45 x 45 - 56	Cat.E	19	0.280	1
50 x 45 x 45 - 56	Cat.P	19	0.280	1
50 x 45 x 45 - 56	Cat.O	19	0.280	1

Varianti / Variants / Varianten / Variantes / Variantes

1. Base in nylon bianco / White nylon base / Weißes Untergestell aus Nylon / Piètement en nylon blanc / Base de nylon blanco:

2. Base in nylon nero / Black nylon base / Schwarzes Untergestell aus Nylon / Piètement en nylon noir / Base de nylon negra:

3. Base in alluminio / Aluminium base / Untergestell aus Aluminium / Piètement en aluminium / Base de aluminio:

4. Scocca bianca / White plastic shell / Weiße Kunststoffschale / Coque blanche en plastique / Carcasa de plástico blanco:

5. Scocca nera / Black plastic shell / Schwarze Kunststoffschale / Coque noire en plastique / Carcasa de plástico negro:

6. Battistrada duro / Hard tread / Rolle mit hartem Profil / Bande de roulement dure / Banda de rodadura dura:

7. Battistrada morbido / Soft tread / Rolle mit weichem Profil / Bande de roulement souple / Banda de rodadura blanda:

Disponibile solo con meccanismo Synchro • Available with synchro mechanism only • Nur mit Synchro-Mechanismus verfügbar • Disponible uniquement avec le mécanisme synchrone • Disponible sólo con el mecanismo synchro

F29EN101

Poggiatesta per sedute Ena Light • Headrest for Ena Light chairs • Kopfstütze für Sitzmöbel Ena Light • Appuie-tête pour sièges Ena Light • Reposacabezas para asientos Ena Light



WxDxH cm	Finish	Kg	m ³	pcs
20 x 10 x 2	Cat.A	1	0.100	1
20 x 10 x 2	Cat.C Cat.J	1	0.100	1
20 x 10 x 2	Cat.E	1	0.100	1
20 x 10 x 2	Cat.P	1	0.100	1
20 x 10 x 2	Cat.O	1	0.100	1

Varianti / Variants / Varianten / Variantes / Variantes

1. Scocca nera / Black plastic shell / Schwarze Kunststoffschale / Coque noire en plastique / Carcasa de plástico negro:

2. Scocca bianca / White plastic shell / Weiße Kunststoffschale / Coque blanche en plastique / Carcasa de plástico blanco:

Zero 7

Zero 7 / Zero 7 / Zero 7 / Zero 7



B - Meccanismo a gas
Regolazione in altezza della seduta con colonna a gas.
Regolazione in altezza del supporto lombare.

M - Meccanismo Synchron
1. Regolazione in altezza della seduta tramite pistone a gas
2. Blocco e sblocco schienale e oscillazione
3. Regolazione tensione dell'oscillazione schienale

T - Meccanismo Synchron e traslatore sedile
1. Regolazione in altezza della seduta con colonna a gas.
2. Blocco e sblocco schienale e oscillazione.
3. Regolazione tensione dell'oscillazione schienale
4. Regolazione profondità sedile

K - Meccanismo Synchron, traslatore ed inclinatore sedile
1. Regolazione in altezza della seduta tramite pistone a gas
2. Blocco e sblocco schienale e oscillazione
3. Regolazione tensione dell'oscillazione schienale
4. Regolazione profondità sedile
5. Variatore assetto sedile in 3 posizioni, da standard a negativo

B - Gas mechanism
Seat height adjustment with gas column.
Height adjustment of lumbar support.

M - Synchron mechanism
1. Seat height adjustment via gas piston.
2. Backrest and tilt lock and release
3. Backrest oscillation tension adjustment

T - Synchron mechanism and seat shifter
1. Seat height adjustment with gas column.
2. Backrest and sway lock and unlock.
3. Backrest oscillation tension adjustment.
4. Seat depth adjustment

K - Synchron mechanism, seat shifter and tilter
1. Seat height adjustment via gas piston
2. Backrest and tilt lock and release
3. Backrest oscillation tension adjustment
4. Seat depth adjustment
5. Seat adjustment in 3 positions, from standard to negative

B - Gasmechanismus
Sitzhöhenverstellung mit Gassäule.
Höhenverstellung der Lendenwirbelstütze.

M - Synchron-Mechanismus
1. Sitzhöhenverstellung über Gaskolben.
2. Rückenlehne und Neigungsverriegelung und -entriegelung
3. Einstellung der Rückenlehenschwingungsspannung

T - Synchron-Mechanismus und Sitzschalthebel
1. Sitzhöhenverstellung mit Gassäule.
2. Ver- und Entriegelung der Rückenlehne und des Schwenks.
3. Einstellung der Schwingungsspannung der Rückenlehne.
4. Einstellung der Sitztiefe

K - Synchron-Mechanismus, Sitzverschiebung und -neigung
1. Sitzhöhenverstellung über Gaskolben
2. Rückenlehne und Neigungsverriegelung und -entriegelung
3. Einstellung der Rückenlehenschwingungsspannung
4. Einstellung der Sitztiefe
5. Sitzverstellung in 3 Positionen, von Standard bis negativ

B - Mécanisme à gaz
Réglage de la hauteur du siège avec colonne à gaz.
Réglage en hauteur du soutien lombaire.

M - Mécanisme du synchron
1. Réglage de la hauteur de l'assise par piston à gaz.
2. Blocage et déblocage du dossier et de l'inclinaison
3. Réglage de la tension d'oscillation du dossier

T - Mécanisme Synchron et levier de commande du siège
1. Réglage de la hauteur du siège avec colonne à gaz.
2. Le dossier et le balancement se verrouillent et se déverrouillent.
3. Réglage de la tension d'oscillation du dossier.
4. Réglage de la profondeur du siège

K - Mécanisme Synchron, déplacement et basculement du siège
1. Réglage de la hauteur du siège par piston à gaz
2. Blocage et déblocage du dossier et de l'inclinaison
3. Réglage de la tension d'oscillation du dossier
4. Réglage de la profondeur du siège
5. Réglage du siège en 3 positions, de standard à négatif

B - Mecanismo de gas
Regulación de la altura del asiento con columna de gas.
Regulación de la altura del apoyo lumbar.

M - Mecanismo de sincronización
1. Regulación de la altura del asiento mediante pistón de gas.
2. Bloqueo y liberación del respaldo y de la inclinación
3. Ajuste de la tensión de oscilación del respaldo

T - Mecanismo Synchron y palanca de cambios del asiento
1. Regulación de la altura del asiento con columna de gas.
2. El respaldo y el balanceo se bloquean y desbloquean.
3. Ajuste de la tensión de oscilación del respaldo.
4. Ajuste de la profundidad del asiento

K - Mecanismo Synchron, desplazador del asiento e inclinador
1. Ajuste de la altura del asiento mediante pistón de gas
2. Bloqueo y liberación del respaldo y de la inclinación
3. Ajuste de la tensión de oscilación del respaldo
4. Ajuste de la profundidad del asiento
5. Ajuste del asiento en 3 posiciones, desde la estándar hasta la negativa

Zero 7

Zero 7 / Zero 7 / Zero 7 / Zero 7

F29ZE718



Poltrona manageriale nera, schienale medio, con poggiatesta e braccioli fissi, con meccanismo sincro, con supporto lombare • Executive chair, medium-height backrest, with headrest and fixed armrests, with synchro mechanism and lumbar support • Managersessel, mittelhohe Rückenlehne, mit Kopfstütze und verstellbaren Armlehnen, mit Synchro-Mechanismus und Lendenstütze • Fauteuil de direction, dossier moyen, avec appuie-tête et accoudoirs fixes, avec mécanisme synchrone et soutien lombaire • Sillón ejecutivo, respaldo medio, con reposacabezas y apoyabrazos fijos, con mecanismo synchro y soporte lumbar

WxDxH cm	Finish	Kg	m ³	pcs
60 x 54 x 43 - 56	Cat.0 Cat.D	22	0.250	1
60 x 54 x 43 - 56	Cat.F Cat.G Cat.I	22	0.250	1
60 x 54 x 43 - 56	Cat.L Cat.O Cat.Q Cat.S Cat.U	22	0.250	1
60 x 54 x 43 - 56	Cat.2 Cat.3 Cat.4 Cat.T Cat.Y	22	0.250	1
60 x 54 x 43 - 56	Cat.N Cat.X	22	0.250	1
60 x 54 x 43 - 56	Cat.5	22	0.250	1

Varianti / Variants / Varianten / Variantes / Variantes

1. Base in nylon nero / Black nylon base / Schwarzes Untergestell aus Nylon / Piètement en nylon noir / Base de nailon negra:

2. Base in alluminio lucidato / Polished aluminium base / Untergestell aus poliertem Aluminium / Piètement en aluminium poli / Base de aluminio pulido:

3. Sedile con micro molle / Seat with micro springs / Sitz mit Mikrofedern / Siège avec micro-ressorts / Silla con micromolde:

4. Meccanismo "M" / Mechanism "M" / Mechanismus "M" / Mécanisme "M" / Mecanismo "M":

5. Meccanismo "T" / Mechanism "T" / Mechanismus "T" / Mécanisme "T" / Mecanismo "T":

6. Meccanismo "K" / Mechanism "K" / Mechanismus "K" / Mécanisme "K" / Mecanismo "K":

7. Ruote cromate / Chromed wheels / Verchromte Räder / Jantes chromées / Llantas cromadas:

F29ZE719



Poltrona manageriale nera, schienale medio, con poggiatesta e braccioli regolabili 4D, con meccanismo sincro, con supporto lombare • Executive chair, medium-height backrest, with headrest and 4D adjustable armrests, with synchro mechanism and lumbar support • Managersessel, mittelhohe Rückenlehne, mit Kopfstütze und Armlehnen verstellbar 4D, mit Synchro-Mechanismus und Lendenstütze • Fauteuil de direction, dossier moyen, avec appuie-tête et accoudoirs réglables 4D, avec mécanisme synchrone et soutien lombaire • Sillón ejecutivo, respaldo medio, con reposacabezas y apoyabrazos regulables 4D, con mecanismo synchro y soporte lumbar

WxDxH cm	Finish	Kg	m ³	pcs
62 x 54 x 43 - 56	Cat.0 Cat.D	22	0.250	1
62 x 54 x 43 - 56	Cat.F Cat.G Cat.I	22	0.250	1
62 x 54 x 43 - 56	Cat.L Cat.O Cat.Q Cat.S Cat.U	22	0.250	1
62 x 54 x 43 - 56	Cat.2 Cat.3 Cat.4 Cat.T Cat.Y	22	0.250	1
62 x 54 x 43 - 56	Cat.N Cat.X	22	0.250	1
62 x 54 x 43 - 56	Cat.5	22	0.250	1

Varianti / Variants / Varianten / Variantes / Variantes

1. Base in nylon nero / Black nylon base / Schwarzes Untergestell aus Nylon / Piètement en nylon noir / Base de nailon negra:

2. Base in alluminio lucidato / Polished aluminium base / Untergestell aus poliertem Aluminium / Piètement en aluminium poli / Base de aluminio pulido:

3. Sedile con micro molle / Seat with micro springs / Sitz mit Mikrofedern / Siège avec micro-ressorts / Silla con micromolde:

4. Meccanismo "M" / Mechanism "M" / Mechanismus "M" / Mécanisme "M" / Mecanismo "M":

5. Meccanismo "T" / Mechanism "T" / Mechanismus "T" / Mécanisme "T" / Mecanismo "T":

6. Meccanismo "K" / Mechanism "K" / Mechanismus "K" / Mécanisme "K" / Mecanismo "K":

7. Ruote cromate / Chromed wheels / Verchromte Räder / Jantes chromées / Llantas cromadas:

F29ZE720



Poltrona operativa nera, schienale medio, con braccioli fissi, con meccanismo sincro, con supporto lombare • Operator chair, medium-height backrest, with fixed armrests, synchro mechanism and lumbar support • Bürossessel, mittelhohe Rückenlehne, mit fixen Armlehnen, Synchro-Mechanismus und Lendenstütze • Fauteuil opérationnel, dossier moyen, avec accoudoirs fixes, avec mécanisme synchrone et soutien lombaire • Sillón operativo, respaldo medio, apoyabrazos fijos, mecanismo synchro y soporte lumbar

WxDxH cm	Finish	Kg	m ³	pcs
60 x 54 x 43 - 56	Cat.0 Cat.D	22	0.250	1
60 x 54 x 43 - 56	Cat.F Cat.G Cat.I	22	0.250	1
60 x 54 x 43 - 56	Cat.L Cat.O Cat.Q Cat.S Cat.U	22	0.250	1
60 x 54 x 43 - 56	Cat.2 Cat.3 Cat.4 Cat.T Cat.Y	22	0.250	1
60 x 54 x 43 - 56	Cat.N Cat.X	22	0.250	1
60 x 54 x 43 - 56	Cat.5	22	0.250	1

Varianti / Variants / Varianten / Variantes / Variantes

1. Base in nylon nero / Black nylon base / Schwarzes Untergestell aus Nylon / Piètement en nylon noir / Base de nailon negra:

2. Base in alluminio lucidato / Polished aluminium base / Untergestell aus poliertem Aluminium / Piètement en aluminium poli / Base de aluminio pulido:

3. Sedile con micro molle / Seat with micro springs / Sitz mit Mikrofedern / Siège avec micro-ressorts / Silla con micromolde:

4. Meccanismo "B" / Mechanism "B" / Mechanismus "B" / Mécanisme "B" / Mecanismo "B":

5. Meccanismo "M" / Mechanism "M" / Mechanismus "M" / Mécanisme "M" / Mecanismo "M":

6. Meccanismo "T" / Mechanism "T" / Mechanismus "T" / Mécanisme "T" / Mecanismo "T":

7. Meccanismo "K" / Mechanism "K" / Mechanismus "K" / Mécanisme "K" / Mecanismo "K":

8. Ruote cromate / Chromed wheels / Verchromte Räder / Jantes chromées / Llantas cromadas:

Zero 7

Zero 7 / Zero 7 / Zero 7 / Zero 7

F29ZE721



Poltrona operativa nera, schienale medio, con braccioli regolabili 4D, con meccanismo sincro, con supporto lombare • Operator chair, medium-height backrest, with adjustable 4D armrests, synchro mechanism and lumbar support • Bürossessel, mittelhohe Rückenlehne, mit Armlehnen verstellbar 4D, Synchro-Mechanismus und Lendenstütze • Fauteuil opérationnel, dossier moyen, avec accoudoirs réglables 4D, avec mécanisme synchrone et soutien lombaire • Sillón operativo, respaldo medio, apoyabrazos regulables 4D, mecanismo sincro y soporte lumbar

WxDxH cm	Finish	Kg	m ³	pcs
62 x 54 x 43 - 56	Cat.0 Cat.D	21	0.250	1
62 x 54 x 43 - 56	Cat.F Cat.G Cat.I	21	0.250	1
62 x 54 x 43 - 56	Cat.L Cat.O Cat.Q Cat.S Cat.U	21	0.250	1
62 x 54 x 43 - 56	Cat.2 Cat.3 Cat.4 Cat.T Cat.Y	21	0.250	1
62 x 54 x 43 - 56	Cat.N Cat.X	21	0.250	1
62 x 54 x 43 - 56	Cat.5	21	0.250	1

Varianti / Variants / Varianten / Variantes / Variantes

1. Base in nylon nero / Black nylon base / Schwarzes Untergestell aus Nylon / Piètement en nylon noir / Base de nylon negra:

2. Base in alluminio lucidata / Polished aluminium base / Untergestell aus poliertem Aluminium / Piètement en aluminium poli / Base de aluminio pulido:

3. Sedile con micro molle / Seat with micro springs / Sitz mit Mikrofedern / Siège avec micro-ressorts / Silla con micromolde:

4. Meccanismo "M" / Mechanism "M" / Mechanismus "M" / Mécanisme "M" / Mecanismo "M":

5. Meccanismo "T" / Mechanism "T" / Mechanismus "T" / Mécanisme "T" / Mecanismo "T":

6. Meccanismo "K" / Mechanism "K" / Mechanismus "K" / Mécanisme "K" / Mecanismo "K":

7. Ruote cromate / Chromed wheels / Verchromte Räder / Jantes chromées / Llantas cromadas:

F29ZE722



Poltrona operativa nera, schienale medio, senza braccioli, con meccanismo sincro, con supporto lombare • Operator chair, medium-height backrest, without armrests, synchro mechanism and lumbar support • Bürossessel, mittelhohe Rückenlehne, ohne Armlehnen, mit Synchro-Mechanismus und Lendenstütze • Fauteuil opérationnel, dossier moyen, sans accoudoirs, avec mécanisme synchrone et soutien lombaire • Sillón operativo, respaldo medio, sin apoyabrazos, mecanismo sincro y soporte lumbar

WxDxH cm	Finish	Kg	m ³	pcs
60 x 54 x 43 - 56	Cat.0 Cat.D	20	0.250	1
60 x 54 x 43 - 56	Cat.F Cat.G Cat.I	20	0.250	1
60 x 54 x 43 - 56	Cat.L Cat.O Cat.Q Cat.S Cat.U	20	0.250	1
60 x 54 x 43 - 56	Cat.2 Cat.3 Cat.4 Cat.T Cat.Y	20	0.250	1
60 x 54 x 43 - 56	Cat.N Cat.X	20	0.250	1
60 x 54 x 43 - 56	Cat.5	20	0.250	1

Varianti / Variants / Varianten / Variantes / Variantes

1. Base in nylon nero / Black nylon base / Schwarzes Untergestell aus Nylon / Piètement en nylon noir / Base de nylon negra:

2. Base in alluminio lucidata / Polished aluminium base / Untergestell aus poliertem Aluminium / Piètement en aluminium poli / Base de aluminio pulido:

3. Sedile con micro molle / Seat with micro springs / Sitz mit Mikrofedern / Siège avec micro-ressorts / Silla con micromolde:

4. Meccanismo "M" / Mechanism "M" / Mechanismus "M" / Mécanisme "M" / Mecanismo "M":

5. Meccanismo "B" / Mechanism "B" / Mechanismus "B" / Mécanisme "B" / Mecanismo "B":

6. Meccanismo "T" / Mechanism "T" / Mechanismus "T" / Mécanisme "T" / Mecanismo "T":

7. Meccanismo "K" / Mechanism "K" / Mechanismus "K" / Mécanisme "K" / Mecanismo "K":

8. Ruote cromate / Chromed wheels / Verchromte Räder / Jantes chromées / Llantas cromadas:

F29ZE724



Poltrona visitatore nera, schienale medio, con braccioli fissi, fissa su 4 gambe, con supporto lombare • Visitor chair, medium-height backrest, with fixed armrests, fixed on 4 legs, with lumbar support • Besuchersessel, mittelhohe Rückenlehne, mit fixen Armlehnen, fix auf 4 Beinen, mit Lendenstütze • Fauteuil visiteur, dossier moyen, avec accoudoirs fixes, 4 pieds, avec soutien lombaire • Sillón confidente, respaldo medio, apoyabrazos fijos, apoyado sobre 4 patas, con soporte lumbar

WxDxH cm	Finish	Kg	m ³	pcs
60 x 58 x 45	Cat.0 Cat.D	14	0.250	1
60 x 58 x 45	Cat.F Cat.G Cat.I	14	0.250	1
60 x 58 x 45	Cat.L Cat.O Cat.Q Cat.S Cat.U	14	0.250	1
60 x 58 x 45	Cat.2 Cat.3 Cat.4 Cat.T Cat.Y	14	0.250	1
60 x 58 x 45	Cat.N Cat.X	14	0.250	1
60 x 58 x 45	Cat.5	14	0.250	1

Varianti / Variants / Varianten / Variantes / Variantes

1. Sedile con micro molle / Seat with micro springs / Sitz mit Mikrofedern / Siège avec micro-ressorts / Silla con micromolde:

F29ZE725



Poltrona visitatore nera, schienale medio, fissa su 4 gambe, con supporto lombare • Visitor chair, medium-height backrest, fixed on 4 legs, with lumbar support • Besuchersessel, mittelhohe Rückenlehne, fix auf 4 Beinen, mit Lendenstütze • Fauteuil visiteur, dossier moyen, 4 pieds, avec soutien lombaire • Sillón confidente, respaldo medio, apoyado sobre 4 patas, con soporte lumbar

WxDxH cm	Finish	Kg	m ³	pcs
50 x 58 x 45	Cat.0 Cat.D	13	0.250	1
50 x 58 x 45	Cat.F Cat.G Cat.I	13	0.250	1
50 x 58 x 45	Cat.L Cat.O Cat.Q Cat.S Cat.U	13	0.250	1
50 x 58 x 45	Cat.2 Cat.3 Cat.4 Cat.T Cat.Y	13	0.250	1
50 x 58 x 45	Cat.N Cat.X	13	0.250	1
50 x 58 x 45	Cat.5	13	0.250	1

Varianti / Variants / Varianten / Variantes / Variantes

1. Sedile con micro molle / Seat with micro springs / Sitz mit Mikrofedern / Siège avec micro-ressorts / Silla con micromolde:

Zero7 Elegant

Zero7 Elegant / Zero7 Elegant / Zero7 Elegant / Zero7 Elegant

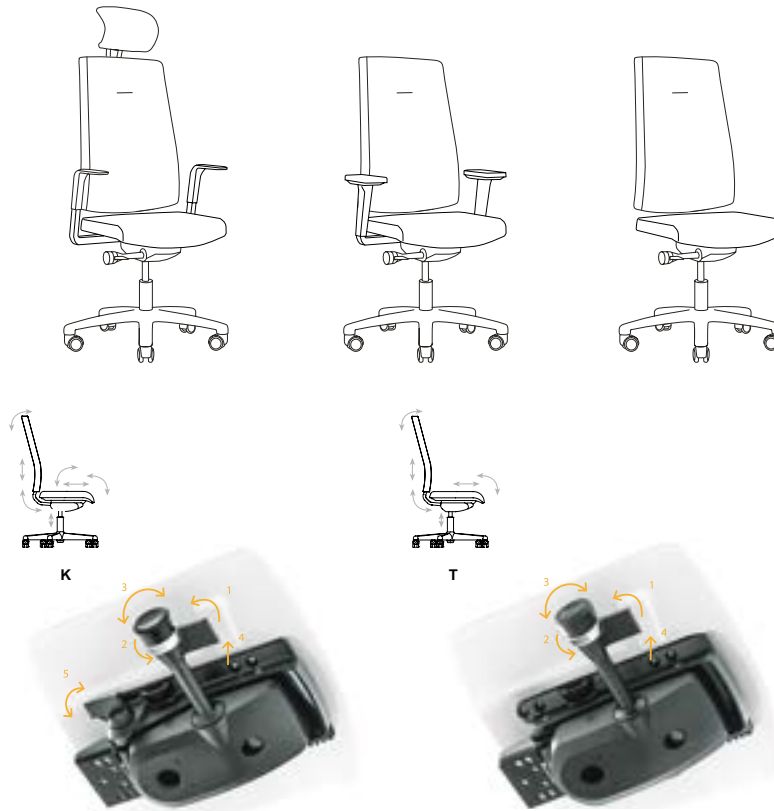

T - Meccanismo Synchron e traslatore sedile

1. Regolazione in altezza della seduta con colonna a gas.
2. Blocco e sblocco schienale e oscillazione.
3. Regolazione tensione dell'oscillazione schienale
4. Pulsante integrato per la regolazione in profondità del sedile

K - Synchron, traslatore ed inclinatore sedile

1. Regolazione in altezza della seduta tramite pistone a gas
2. Blocco e sblocco schienale e oscillazione
3. Regolazione tensione dell'oscillazione schienale
4. Pulsante integrato per la regolazione in profondità del sedile
5. Variatore assetto sedile in 3 posizioni, da standard a negativo

- Note:
- La Zero7 Elegant è disponibile solo in versione Black, scocca sedile e braccioli neri.
 - Il supporto dello schienale è sempre in acciaio verniciato nero.
 - La norma EN 1335 è soddisfatta con i meccanismi T e K.

T - Synchron mechanism and seat shifter

1. Seat height adjustment with gas column.
2. Backrest and sway lock and release.
3. Backrest oscillation tension adjustment.
4. Integrated button for seat depth adjustment

K - Synchron, seat shifter and tilter

1. Seat height adjustment via gas piston
2. Backrest and tilt lock and release
3. Backrest oscillation tension adjustment
4. Integrated button for seat depth adjustment
5. 3-position seat height adjustment from standard to negative

- Notes:
- The Zero7 Elegant is only available in Black version, black seat shell and armrests.
 - The backrest support is always in black painted steel.
 - EN 1335 standard is met with T and K mechanisms.

T - Synchron-Mechanismus und Sitzschalthebel

1. Sitzhöhenverstellung mit Gassäule.
2. Verriegelung und Entriegelung der Rückenlehne und des Schaukels.
3. Einstellung der Schwingungsspannung der Rückenlehne.
4. Integrierte Taste zur Einstellung der Sitztiefe

K - Synchron, Sitzverschiebung und Neigung

1. Sitzhöhenverstellung über Gaskolben
2. Ver- und Entriegelung der Rückenlehne und der Neigung
3. Einstellung der Rückenlehnen-schwingungsspannung
4. Integrierte Taste zur Einstellung der Sitztiefe
5. 3-stufige Sitzhöhenverstellung von Standard bis negativ

- Anmerkungen:
- Die Zero7 Elegant ist nur in der Version Black erhältlich, mit schwarzer Sitzschale und Armlehnen.
 - Der Rückenlehnenträger ist immer aus schwarz lackiertem Stahl.
 - Die Norm EN 1335 wird mit T- und K-Mechanismen erfüllt

T - Mécanisme Synchron et levier de commande du siège

1. Réglage de la hauteur du siège avec colonne à gaz.
2. Blocage et déblocage du dossier et du balancement.
3. Réglage de la tension d'oscillation du dossier.
4. Bouton intégré pour le réglage de la profondeur du siège

K - Synchron, levier et basculeur de siège

1. Réglage de la hauteur du siège par piston à gaz
2. Blocage et déblocage du dossier et de l'inclinaison
3. Réglage de la tension d'oscillation du dossier
4. Bouton intégré pour le réglage de la profondeur du siège
5. Réglage de la hauteur du siège à 3 positions, de standard à négatif

- Notes :
- La Zero7 Elegant est uniquement disponible en version noire, coque de siège et accoudoirs noirs.
 - Le support du dossier est toujours en acier peint en noir.
 - La norme EN 1335 est respectée grâce aux mécanismes T et K

T - Mecanismo Synchron y palanca de cambios del asiento

1. Regulación de la altura del asiento con columna de gas.
2. Bloqueo y liberación del respaldo y del balanceo.
3. Ajuste de la tensión de oscilación del respaldo.
4. Botón integrado para ajustar la profundidad del asiento

K - Sincronización, cambio de asiento e inclinación

1. Ajuste de la altura del asiento mediante pistón de gas
2. Bloqueo y liberación del respaldo y de la inclinación
3. Ajuste de la tensión de oscilación del respaldo
4. Botón integrado para ajustar la profundidad del asiento
5. Regulación de la altura del asiento en 3 posiciones, de estándar a negativa

- Notas:
- La Zero7 Elegant sólo está disponible en versión negra, con carcasa de asiento y reposabrazos negros.
 - El soporte del respaldo es siempre de acero pintado en negro.
 - La norma EN 1335 se cumple con los mecanismos T y K.

Zero7 Elegant

Zero7 Elegant / Zero7 Elegant / Zero7 Elegant / Zero7 Elegant

F29ZE711



Poltrona manageriale, schienale medio, con poggiatesta e braccioli regolabili 1D, con meccanismo sincro, con supporto lombare • Executive chair, medium-height backrest, with headrest and 1D adjustable armrests, with synchro mechanism and lumbar support • Managersessel, mittelhohe Rückenlehne, mit Kopfstütze und Armlehnen verstellbar 1D, mit Synchro-Mechanismus und Lendenstütze • Fauteuil de direction, dossier moyen, avec appuie-tête et accoudoirs réglables 1D, avec mécanisme synchrone et soutien lombaire • Sillón ejecutivo, respaldo medio, con reposacabezas y apoyabrazos regulables 1D, con mecanismo sincro y soporte lumbar

WxDxH cm	Finish	Kg	m ³	pcs
64 x 62 x 40 - 53	Cat.0 Cat.D	22	0.250	1
64 x 62 x 40 - 53	Cat.F Cat.G Cat.I	22	0.250	1
64 x 62 x 40 - 53	Cat.L Cat.O Cat.Q Cat.S Cat.U	22	0.250	1
64 x 62 x 40 - 53	Cat.2 Cat.3 Cat.4 Cat.T Cat.Y	22	0.250	1
64 x 62 x 40 - 53	Cat.N Cat.X	22	0.250	1

Varianti / Variants / Varianten / Variantes / Variantes

1. Base nera / Black base / Schwarzes Untergestell / Piètement noir / Base negra:

2. Base in alluminio / Aluminium base / Untergestell aus Aluminium / Piètement en aluminium / Base de aluminio:

3. Sedile con Memory Foam / Seat with Memory Foam / Sitz mit Memory-Schaum / Siège avec Memory Foam / Sedile con Memory foam:

4. Meccanismo "T" / Mechanism "T" / Mechanismus "T" / Mécanisme "T" / Mecanismo "T":

5. Meccanismo "K" / Mechanism "K" / Mechanismus "K" / Mécanisme "K" / Mecanismo "K":

F29ZE712



Poltrona manageriale, schienale medio, con poggiatesta e braccioli regolabili 4D, con meccanismo sincro, con supporto lombare • Executive chair, medium-height backrest, with headrest and 4D adjustable armrests, with synchro mechanism and lumbar support • Managersessel, mittelhohe Rückenlehne, mit Kopfstütze und Armlehnen verstellbar 4D, mit Synchro-Mechanismus und Lendenstütze • Fauteuil de direction, dossier moyen, avec appuie-tête et accoudoirs réglables 4D, avec mécanisme synchrone et soutien lombaire • Sillón ejecutivo, respaldo medio, con reposacabezas y apoyabrazos regulables 4D, con mecanismo sincro y soporte lumbar

WxDxH cm	Finish	Kg	m ³	pcs
64 x 62 x 40 - 53	Cat.0 Cat.D	23	0.250	1
64 x 62 x 40 - 53	Cat.F Cat.G Cat.I	23	0.250	1
64 x 62 x 40 - 53	Cat.L Cat.O Cat.Q Cat.S Cat.U	23	0.250	1
64 x 62 x 40 - 53	Cat.2 Cat.3 Cat.4 Cat.T Cat.Y	23	0.250	1
64 x 62 x 40 - 53	Cat.N Cat.X	23	0.250	1

Varianti / Variants / Varianten / Variantes / Variantes

1. Base nera / Black base / Schwarzes Untergestell / Piètement noir / Base negra:

2. Base in alluminio / Aluminium base / Untergestell aus Aluminium / Piètement en aluminium / Base de aluminio:

3. Sedile con Memory Foam / Seat with Memory Foam / Sitz mit Memory-Schaum / Siège avec Memory Foam / Sedile con Memory foam:

4. Meccanismo "T" / Mechanism "T" / Mechanismus "T" / Mécanisme "T" / Mecanismo "T":

5. Meccanismo "K" / Mechanism "K" / Mechanismus "K" / Mécanisme "K" / Mecanismo "K":

F29ZE713



Poltrona manageriale, schienale alto, con braccioli regolabili 1D, con meccanismo sincro, con supporto lombare • Executive chair, high backrest, with adjustable 1D armrests, synchro mechanism and lumbar support • Sillón ejecutivo, respaldo alto, apoyabrazos regulables 1D, mecanismo sincro y soporte lumbar

WxDxH cm	Finish	Kg	m ³	pcs
64 x 60 x 40 - 53	Cat.0 Cat.D	22	0.250	1
64 x 60 x 40 - 53	Cat.F Cat.G Cat.I	22	0.250	1
64 x 60 x 40 - 53	Cat.L Cat.O Cat.Q Cat.S Cat.U	22	0.250	1
64 x 60 x 40 - 53	Cat.2 Cat.3 Cat.4 Cat.T Cat.Y	22	0.250	1
64 x 60 x 40 - 53	Cat.N Cat.X	22	0.250	1

Varianti / Variants / Varianten / Variantes / Variantes

1. Base nera / Black base / Schwarzes Untergestell / Piètement noir / Base negra:

2. Base in alluminio / Aluminium base / Untergestell aus Aluminium / Piètement en aluminium / Base de aluminio:

3. Sedile con Memory Foam / Seat with Memory Foam / Sitz mit Memory-Schaum / Siège avec Memory Foam / Sedile con Memory foam:

4. Meccanismo "T" / Mechanism "T" / Mechanismus "T" / Mécanisme "T" / Mecanismo "T":

5. Meccanismo "K" / Mechanism "K" / Mechanismus "K" / Mécanisme "K" / Mecanismo "K":

F29ZE714



Poltrona manageriale, schienale alto, con braccioli regolabili 4D, con meccanismo sincro, con supporto lombare • Executive chair, high backrest, with adjustable 4D armrests, synchro mechanism and lumbar support • Sillón ejecutivo, respaldo alto, apoyabrazos regulables 4D, mecanismo sincro y soporte lumbar

WxDxH cm	Finish	Kg	m ³	pcs
64 x 60 x 40 - 53	Cat.0 Cat.D	23	0.250	1
64 x 60 x 40 - 53	Cat.F Cat.G Cat.I	23	0.250	1
64 x 60 x 40 - 53	Cat.L Cat.O Cat.Q Cat.S Cat.U	23	0.250	1
64 x 60 x 40 - 53	Cat.2 Cat.3 Cat.4 Cat.T Cat.Y	23	0.250	1
64 x 60 x 40 - 53	Cat.N Cat.X	23	0.250	1

Varianti / Variants / Varianten / Variantes / Variantes

1. Base nera / Black base / Schwarzes Untergestell / Piètement noir / Base negra:

2. Base in alluminio / Aluminium base / Untergestell aus Aluminium / Piètement en aluminium / Base de aluminio:

3. Sedile con Memory Foam / Seat with Memory Foam / Sitz mit Memory-Schaum / Siège avec Memory Foam / Sedile con Memory foam:

4. Meccanismo "T" / Mechanism "T" / Mechanismus "T" / Mécanisme "T" / Mecanismo "T":

5. Meccanismo "K" / Mechanism "K" / Mechanismus "K" / Mécanisme "K" / Mecanismo "K":

Zero7 Elegant

Zero7 Elegant / Zero7 Elegant / Zero7 Elegant / Zero7 Elegant

F29ZE715



Poltrona operativa, schienale medio, con braccioli regolabili 1D, con meccanismo sincro, con supporto lombare • Operator chair, medium-height backrest, with adjustable 1D armrests, synchro mechanism and lumbar support • Bürosessel, mittelhohe Rückenlehne, mit Armlehnen verstellbar 1D, Synchro-Mechanismus und Lendenstütze • Fauteuil opérationnel, dossier moyen, avec accoudoirs réglables 1D, avec mécanisme synchrone et soutien lombaire • Sillón operativo, respaldo medio, apoyabrazos regulables 1D, mecanismo sincro y soporte lumbar

WxDxH cm	Finish	Kg	m ³	pcs
64 x 58 x 40 - 53	Cat.0 Cat.D	20	0.250	1
64 x 58 x 40 - 53	Cat.F Cat.G Cat.I	20	0.250	1
64 x 58 x 40 - 53	Cat.L Cat.O Cat.Q Cat.S Cat.U	20	0.250	1
64 x 58 x 40 - 53	Cat.2 Cat.3 Cat.4 Cat.T Cat.Y	20	0.250	1
64 x 58 x 40 - 53	Cat.N Cat.X	20	0.250	1

Varianti / Variants / Varianten / Variantes / Variantes

1. Base nera / Black base / Schwarzes Untergestell / Piètement noir / Base negra:

2. Base in alluminio / Aluminium base / Untergestell aus Aluminium / Piètement en aluminium / Base de aluminio:

3. Sedile con Memory Foam / Seat with Memory Foam / Sitz mit Memory-Schaum / Siège avec Memory Foam / Sedile con Memory foam:

4. Meccanismo "T" / Mechanism "T" / Mechanismus "T" / Mécanisme "T" / Mecanismo "T":

5. Meccanismo "K" / Mechanism "K" / Mechanismus "K" / Mécanisme "K" / Mecanismo "K":

F29ZE716



Poltrona operativa, schienale medio, con braccioli regolabili 4D, con meccanismo sincro, con supporto lombare • Operator chair, medium-height backrest, with adjustable 4D armrests, synchro mechanism and lumbar support • Bürosessel, mittelhohe Rückenlehne, mit Armlehnen verstellbar 4D, Synchro-Mechanismus und Lendenstütze • Fauteuil opérationnel, dossier moyen, avec accoudoirs réglables 4D, avec mécanisme synchrone et soutien lombaire • Sillón operativo, respaldo medio, apoyabrazos regulables 4D, mecanismo sincro y soporte lumbar

WxDxH cm	Finish	Kg	m ³	pcs
64 x 58 x 40 - 53	Cat.0 Cat.D	20	0.250	1
64 x 58 x 40 - 53	Cat.F Cat.G Cat.I	20	0.250	1
64 x 58 x 40 - 53	Cat.L Cat.O Cat.Q Cat.S Cat.U	20	0.250	1
64 x 58 x 40 - 53	Cat.2 Cat.3 Cat.4 Cat.T Cat.Y	20	0.250	1
64 x 58 x 40 - 53	Cat.N Cat.X	20	0.250	1

Varianti / Variants / Varianten / Variantes / Variantes

1. Base nera / Black base / Schwarzes Untergestell / Piètement noir / Base negra:

2. Base in alluminio / Aluminium base / Untergestell aus Aluminium / Piètement en aluminium / Base de aluminio:

3. Sedile con Memory Foam / Seat with Memory Foam / Sitz mit Memory-Schaum / Siège avec Memory Foam / Sedile con Memory foam:

4. Meccanismo "T" / Mechanism "T" / Mechanismus "T" / Mécanisme "T" / Mecanismo "T":

5. Meccanismo "K" / Mechanism "K" / Mechanismus "K" / Mécanisme "K" / Mecanismo "K":

F29ZE717



Poltrona operativa, schienale medio, senza braccioli, con meccanismo sincro, con supporto lombare • Operator chair, medium-height backrest, without armrests, synchro mechanism and lumbar support • Bürosessel, mittelhohe Rückenlehne, ohne Armlehnen, mit Synchro-Mechanismus und Lendenstütze • Fauteuil opérationnel, dossier moyen, sans accoudoirs, avec mécanisme synchrone et soutien lombaire • Sillón operativo, respaldo medio, sin apoyabrazos, mecanismo sincro y soporte lumbar

WxDxH cm	Finish	Kg	m ³	pcs
48 x 58 x 40 - 53	Cat.0 Cat.D	20	0.250	1
48 x 58 x 40 - 53	Cat.F Cat.G Cat.I	20	0.250	1
48 x 58 x 40 - 53	Cat.L Cat.O Cat.Q Cat.S Cat.U	20	0.250	1
48 x 58 x 40 - 53	Cat.2 Cat.3 Cat.4 Cat.T Cat.Y	20	0.250	1
48 x 58 x 40 - 53	Cat.N Cat.X	20	0.250	1

Varianti / Variants / Varianten / Variantes / Variantes

1. Base nera / Black base / Schwarzes Untergestell / Piètement noir / Base negra:

2. Base in alluminio / Aluminium base / Untergestell aus Aluminium / Piètement en aluminium / Base de aluminio:

3. Sedile con Memory Foam / Seat with Memory Foam / Sitz mit Memory-Schaum / Siège avec Memory Foam / Sedile con Memory foam:

4. Meccanismo "T" / Mechanism "T" / Mechanismus "T" / Mécanisme "T" / Mecanismo "T":

5. Meccanismo "K" / Mechanism "K" / Mechanismus "K" / Mécanisme "K" / Mecanismo "K":

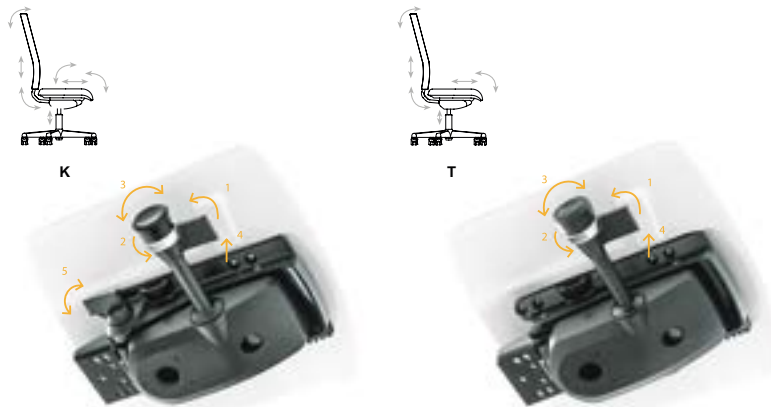
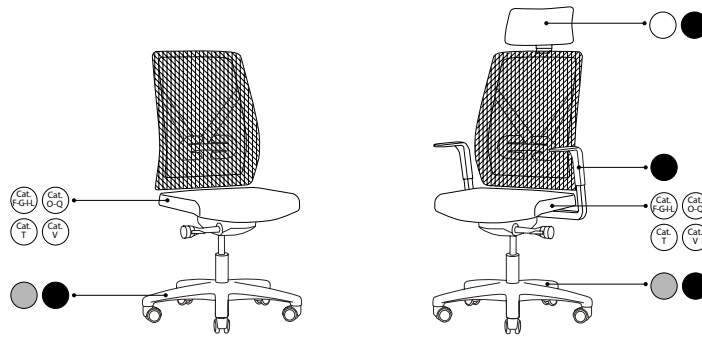

La seduta Dotway è estremamente ergonomica e nasce per una clientela esigente e dinamica. Presenta uno schienale portante a vista regolabile in altezza, con supporto lombare regolabile sia in altezza che in profondità.

T - Meccanismo Synchron e traslatore sedile

1. Regolazione in altezza della seduta con colonna a gas.
2. Blocco e sblocco schienale e oscillazione.
3. Regolazione tensione dell'oscillazione schienale
4. Pulsante integrato per la regolazione in profondità del sedile

K - Synchron, traslatore ed inclinatore sedile

1. Regolazione in altezza della seduta tramite pistone a gas
2. Blocco e sblocco schienale e oscillazione
3. Regolazione tensione dell'oscillazione schienale
4. Pulsante integrato per la regolazione in profondità del sedile
5. Variatore assetto sedile in 3 posizioni, da standard a negativo

Dotway chair is highly ergonomic, created for a demanding and dynamic clientele. It features a heightadjustable backrest with exposed structures, and lumbar support adjustable in both height and depth.

T - Synchron mechanism and seat shifter

1. Seat height adjustment with gas column.
2. Backrest and sway lock and release.
3. Backrest oscillation tension adjustment.
4. Integrated button for seat depth adjustment

K - Synchron, seat shifter and tilter

1. Seat height adjustment via gas piston
2. Backrest and tilt lock and release
3. Backrest oscillation tension adjustment
4. Integrated button for seat depth adjustment
5. 3-position seat height adjustment from standard to negative

Das Sitzmöbel Dotway ist ungemein ergonomisch, entwickelt für anspruchsvolle, dynamische Benutzer. Mit tragender Rückenlehne auf Sicht, in der Höhe verstellbar, mit in der Höhe und Tiefe verstellbarer Lendenstütze.

T - Synchron-Mechanismus und Sitzschalthebel

1. Sitzhöhenverstellung mit Gassäule.
2. Verriegelung und Entriegelung der Rückenlehne und des Schaukels.
3. Einstellung der Schwingungsspannung der Rückenlehne.
4. Integrierte Taste zur Einstellung der Sitztiefe

K - Synchron, Sitzverschiebung und Neigung

1. Sitzhöhenverstellung über Gaskolben
2. Ver- und Entriegelung der Rückenlehne und der Neigung
3. Einstellung der Rückenlehenschwingungsspannung
4. Integrierte Taste zur Einstellung der Sitztiefe
5. 3-stufige Sitzhöhenverstellung von Standard bis negativ

Le fauteuil Dotway est extrêmement ergonomique et a été conçu pour une clientèle exigeante et dynamique. Il présente un dossier porteur apparent réglable en hauteur, avec soutien lombaire réglable aussi bien en hauteur qu'en profondeur.

T - Mécanisme Synchron et levier de commande du siège

1. Réglage de la hauteur du siège avec colonne à gaz.
2. Blocage et déblocage du dossier et du balancement.
3. Réglage de la tension d'oscillation du dossier.
4. Bouton intégré pour le réglage de la profondeur du siège

K - Synchron, levier et basculeur de siège

1. Réglage de la hauteur du siège par piston à gaz
2. Blocage et déblocage du dossier et de l'inclinaison
3. Réglage de la tension d'oscillation du dossier
4. Bouton intégré pour le réglage de la profondeur du siège
5. Réglage de la hauteur du siège à 3 positions, de standard à négatif

El asiento Dotway es extremadamente ergonómico y está diseñado para una clientela exigente y dinámica. Tiene un respaldo portante a vista de altura regulable, con soporte lumbar regulable en altura y profundidad.

T - Mecanismo Synchron y palanca de cambios del asiento

1. Regulación de la altura del asiento con columna de gas.
2. Bloqueo y liberación del respaldo y del balanceo.
3. Ajuste de la tensión de oscilación del respaldo.
4. Botón integrado para ajustar la profundidad del asiento

K - Sincronización, cambio de asiento e inclinación

1. Ajuste de la altura del asiento mediante pistón de gas
2. Bloqueo y liberación del respaldo y de la inclinación
3. Ajuste de la tensión de oscilación del respaldo
4. Botón integrado para ajustar la profundidad del asiento
5. Regulación de la altura del asiento en 3 posiciones, de estándar a negativa

F29DT022



Poltrona Manageriale nera, schienale medio, con meccanismo sincron, poggiatesta, braccioli regolabili 1D e ruote in tinta • Black executive chair, medium backrest, with synchro mechanism, headrest, 1D adjustable armrests and matching casters • Managersessel schwarz, mittelhohe Rückenlehne, Synchro-Mechanismus, Kopfstütze, 1D-verstellbare Armlehnen und gleichfarbige Rollen • Fauteuil manager noir, dossier moyen, avec mécanisme synchrone, appuie-tête, accoudoirs réglables 1D et roulettes de la même couleur • Sillón ejecutivo negro, respaldo medio, con mecanismo de oscilación synchro, reposacabezas, apoyabrazos regulables 1D y ruedas a juego

WxDxH cm	Finish	Kg	m ³	pcs
64 x 62 x 40 - 53	Cat.0 Cat.D	23	0.250	1
64 x 62 x 40 - 53	Cat.F Cat.G Cat.I	23	0.250	1
64 x 62 x 40 - 53	Cat.L Cat.O Cat.Q Cat.S Cat.U	23	0.250	1
64 x 62 x 40 - 53	Cat.2 Cat.3 Cat.4 Cat.T Cat.Y	23	0.250	1
64 x 62 x 40 - 53	Cat.N Cat.X	23	0.250	1

Varianti / Variants / Varianten / Variantes / Variantes

1. Base in alluminio / Aluminium base / Untergestell aus Aluminium / Piètement en aluminium / Base de aluminio:

2. Meccanismo "T" / Mechanism "T" / Mechanismus "T" / Mécanisme "T" / Mecanismo "T":

3. Meccanismo "K" / Mechanism "K" / Mechanismus "K" / Mécanisme "K" / Mecanismo "K":

4. Sedile con Memory Foam / Seat with Memory Foam / Sitz mit Memory-Schaum / Siège avec Memory Foam / Sedile con Memory foam:

5. Supporto lombare regolabile in profondità / Depth-adjustable lumbar support / Tiefenverstellbare Lendenwirbelstütze / Soutien lombaire réglable en profondeur / Soporte lumbar ajustable en profundidad:

F29DT023



Poltrona Manageriale nera, schienale medio, con meccanismo sincron poggiatesta, braccioli regolabili 4D e ruote in tinta • Black executive chair, medium backrest, with synchro mechanism, headrest, 4D adjustable armrests and matching casters • Managersessel schwarz, mittelhohe Rückenlehne, Synchro-Mechanismus, Kopfstütze, 4D-verstellbare Armlehnen und gleichfarbige Rollen • Fauteuil manager noir, dossier moyen, avec mécanisme synchrone, appuie-tête, accoudoirs réglables 4D et roulettes de la même couleur • Sillón ejecutivo negro, respaldo medio, con mecanismo de oscilación synchro, reposacabezas, apoyabrazos regulables 4D y ruedas a juego

WxDxH cm	Finish	Kg	m ³	pcs
64 x 62 x 40 - 53	Cat.0 Cat.D	23	0.250	1
64 x 62 x 40 - 53	Cat.F Cat.G Cat.I	23	0.250	1
64 x 62 x 40 - 53	Cat.L Cat.O Cat.Q Cat.S Cat.U	23	0.250	1
64 x 62 x 40 - 53	Cat.2 Cat.3 Cat.4 Cat.T Cat.Y	23	0.250	1
64 x 62 x 40 - 53	Cat.N Cat.X	23	0.250	1

Varianti / Variants / Varianten / Variantes / Variantes

1. Base in alluminio / Aluminium base / Untergestell aus Aluminium / Piètement en aluminium / Base de aluminio:

2. Meccanismo "T" / Mechanism "T" / Mechanismus "T" / Mécanisme "T" / Mecanismo "T":

3. Meccanismo "K" / Mechanism "K" / Mechanismus "K" / Mécanisme "K" / Mecanismo "K":

4. Sedile con Memory Foam / Seat with Memory Foam / Sitz mit Memory-Schaum / Siège avec Memory Foam / Sedile con Memory foam:

5. Supporto lombare regolabile in profondità / Depth-adjustable lumbar support / Tiefenverstellbare Lendenwirbelstütze / Soutien lombaire réglable en profondeur / Soporte lumbar ajustable en profundidad:

F29DT025



Poltrona operativa nera, schienale medio, meccanismo sincron, braccioli regolabili 1D e ruote in tinta • Black office chair, medium backrest, with synchro mechanism, 1D adjustable armrests and matching casters • Bürosessel schwarz, mittelhohe Rückenlehne, Synchro-Mechanismus, 1D-verstellbare Armlehnen und gleichfarbige Rollen • Fauteuil opérationnel noir, dossier moyen, avec mécanisme synchrone, accoudoirs réglables 1D et roulettes de la même couleur • Sillón operativo negro, respaldo medio, con mecanismo de oscilación synchro, apoyabrazos regulables 1D y ruedas a juego.

WxDxH cm	Finish	Kg	m ³	pcs
64 x 62 x 40 - 53	Cat.0 Cat.D	22	0.250	1
64 x 62 x 40 - 53	Cat.F Cat.G Cat.I	22	0.250	1
64 x 62 x 40 - 53	Cat.L Cat.O Cat.Q Cat.S Cat.U	22	0.250	1
64 x 62 x 40 - 53	Cat.2 Cat.3 Cat.4 Cat.T Cat.Y	22	0.250	1
64 x 62 x 40 - 53	Cat.N Cat.X	22	0.250	1

Varianti / Variants / Varianten / Variantes / Variantes

1. Base in alluminio / Aluminium base / Untergestell aus Aluminium / Piètement en aluminium / Base de aluminio:

2. Meccanismo "T" / Mechanism "T" / Mechanismus "T" / Mécanisme "T" / Mecanismo "T":

3. Meccanismo "K" / Mechanism "K" / Mechanismus "K" / Mécanisme "K" / Mecanismo "K":

4. Sedile con Memory Foam / Seat with Memory Foam / Sitz mit Memory-Schaum / Siège avec Memory Foam / Sedile con Memory foam:

5. Supporto lombare regolabile in profondità / Depth-adjustable lumbar support / Tiefenverstellbare Lendenwirbelstütze / Soutien lombaire réglable en profondeur / Soporte lumbar ajustable en profundidad:

F29DT026



Poltrona operativa nera, schienale medio, con meccanismo sincron, braccioli regolabili 4D e ruote in tinta • Black office chair, medium backrest, with synchro mechanism, 4D adjustable armrests and matching casters • Bürosessel schwarz, mittelhohe Rückenlehne, Synchro-Mechanismus, 4D-verstellbare Armlehnen und gleichfarbige Rollen • Fauteuil opérationnel noir, dossier moyen, avec mécanisme synchrone, accoudoirs réglables 4D et roulettes de la même couleur • Sillón operativo negro, respaldo medio, con mecanismo de oscilación synchro, apoyabrazos regulables 4D y ruedas a juego

WxDxH cm	Finish	Kg	m ³	pcs
64 x 62 x 40 - 53	Cat.0 Cat.D	22	0.250	1
64 x 62 x 40 - 53	Cat.F Cat.G Cat.I	22	0.250	1
64 x 62 x 40 - 53	Cat.L Cat.O Cat.Q Cat.S Cat.U	22	0.250	1
64 x 62 x 40 - 53	Cat.2 Cat.3 Cat.4 Cat.T Cat.Y	22	0.250	1
64 x 62 x 40 - 53	Cat.N Cat.X	22	0.250	1

Varianti / Variants / Varianten / Variantes / Variantes

1. Base in alluminio / Aluminium base / Untergestell aus Aluminium / Piètement en aluminium / Base de aluminio:

2. Meccanismo "T" / Mechanism "T" / Mechanismus "T" / Mécanisme "T" / Mecanismo "T":

3. Meccanismo "K" / Mechanism "K" / Mechanismus "K" / Mécanisme "K" / Mecanismo "K":

4. Sedile con Memory Foam / Seat with Memory Foam / Sitz mit Memory-Schaum / Siège avec Memory Foam / Sedile con Memory foam:

5. Supporto lombare regolabile in profondità / Depth-adjustable lumbar support / Tiefenverstellbare Lendenwirbelstütze / Soutien lombaire réglable en profondeur / Soporte lumbar ajustable en profundidad:

F29DT027

Poltrona Manageriale nera, schienale medio, con meccanismo sincron, ruote in tinta, senza braccioli • Black executive chair, medium backrest, with synchro mechanism, matching casters, without armrests • Managersessel schwarz, mittelhohe Rückenlehne, Synchro-Mechanismus, gleichfarbige Rollen, ohne Armlehnen • Fauteuil manager noir, dossier moyen, avec mécanisme synchrone, roulettes de la même couleur, sans accoudoirs • Sillón ejecutivo negro, respaldo medio, con mecanismo de oscilación synchro, ruedas a juego y sin apoyabrazos.



WxDxH cm	Finish	Kg	m ³	pcs
48 x 62 x 40 - 53	Cat.0 Cat.D	20	0.250	1
48 x 62 x 40 - 53	Cat.F Cat.G Cat.I	20	0.250	1
48 x 62 x 40 - 53	Cat.L Cat.O Cat.Q Cat.S Cat.U	20	0.250	1
48 x 62 x 40 - 53	Cat.2 Cat.3 Cat.4 Cat.T Cat.Y	20	0.250	1
48 x 62 x 40 - 53	Cat.N Cat.X	20	0.250	1

Varianti / Variants / Varianten / Variantes / Variantes

1. Base in alluminio / Aluminium base / Untergestell aus Aluminium / Piètement en aluminium / Base de aluminio:

2. Meccanismo "T" / Mechanism "T" / Mechanismus "T" / Mécanisme "T" / Mecanismo "T":

3. Meccanismo "K" / Mechanism "K" / Mechanismus "K" / Mécanisme "K" / Mecanismo "K":

4. Sedile con Memory Foam / Seat with Memory Foam / Sitz mit Memory-Schaum / Siège avec Memory Foam / Sedile con Memory foam:

5. Supporto lombare regolabile in profondità / Depth-adjustable lumbar support / Tiefenverstellbare Lendenwirbelstütze / Soutien lombaire réglable en profondeur / Soporte lumbar ajustable en profundidad:

F29DT032

Poltrona Manageriale bianca, schienale medio, con meccanismo sincron, poggiatesta, braccioli regolabili 1D e ruote in tinta • White executive chair, medium backrest, with synchro mechanism, headrest, 1D adjustable armrests and matching casters • Managersessel weiß, mittelhohe Rückenlehne, Synchro-Mechanismus, Kopfstütze, 1D-verstellbare Armlehnen und gleichfarbige Rollen • Fauteuil manager blanc, dossier moyen, avec mécanisme synchrone, appuie-tête, accoudoirs réglables 1D et roulettes de la même couleur • Sillón ejecutivo blanco, respaldo medio, con mecanismo de oscilación synchro, reposacabezas, apoyabrazos regulables 1D y ruedas a juego.



WxDxH cm	Finish	Kg	m ³	pcs
64 x 62 x 40 - 53	Cat.0 Cat.D	23	0.250	1
64 x 62 x 40 - 53	Cat.F Cat.G Cat.I	23	0.250	1
64 x 62 x 40 - 53	Cat.L Cat.O Cat.Q Cat.S Cat.U	23	0.250	1
64 x 62 x 40 - 53	Cat.2 Cat.3 Cat.4 Cat.T Cat.Y	23	0.250	1
64 x 62 x 40 - 53	Cat.N Cat.X	23	0.250	1

Varianti / Variants / Varianten / Variantes / Variantes

1. Base in alluminio / Aluminium base / Untergestell aus Aluminium / Piètement en aluminium / Base de aluminio:

2. Meccanismo "T" / Mechanism "T" / Mechanismus "T" / Mécanisme "T" / Mecanismo "T":

3. Meccanismo "K" / Mechanism "K" / Mechanismus "K" / Mécanisme "K" / Mecanismo "K":

4. Sedile con Memory Foam / Seat with Memory Foam / Sitz mit Memory-Schaum / Siège avec Memory Foam / Sedile con Memory foam:

5. Supporto lombare regolabile in profondità / Depth-adjustable lumbar support / Tiefenverstellbare Lendenwirbelstütze / Soutien lombaire réglable en profondeur / Soporte lumbar ajustable en profundidad:

F29DT033

Poltrona Manageriale bianca, schienale medio, con meccanismo sincron poggiatesta, braccioli regolabili 4D e ruote in tinta • White executive chair, medium backrest, with synchro mechanism, headrest, 4D adjustable armrests and matching casters • Managersessel weiß, mittelhohe Rückenlehne, Synchro-Mechanismus, Kopfstütze, 4D-verstellbare Armlehnen und gleichfarbige Rollen • Fauteuil manager blanc, dossier moyen, avec mécanisme synchrone, appuie-tête, accoudoirs réglables 4D et roulettes de la même couleur • Sillón ejecutivo blanco, respaldo medio, con mecanismo de oscilación synchro, reposacabezas, apoyabrazos regulables 4D y ruedas a juego.



WxDxH cm	Finish	Kg	m ³	pcs
64 x 62 x 40 - 53	Cat.0 Cat.D	23	0.250	1
64 x 62 x 40 - 53	Cat.F Cat.G Cat.I	23	0.250	1
64 x 62 x 40 - 53	Cat.L Cat.O Cat.Q Cat.S Cat.U	23	0.250	1
64 x 62 x 40 - 53	Cat.2 Cat.3 Cat.4 Cat.T Cat.Y	23	0.250	1
64 x 62 x 40 - 53	Cat.N Cat.X	23	0.250	1

Varianti / Variants / Varianten / Variantes / Variantes

1. Base in alluminio / Aluminium base / Untergestell aus Aluminium / Piètement en aluminium / Base de aluminio:

2. Meccanismo "T" / Mechanism "T" / Mechanismus "T" / Mécanisme "T" / Mecanismo "T":

3. Meccanismo "K" / Mechanism "K" / Mechanismus "K" / Mécanisme "K" / Mecanismo "K":

4. Sedile con Memory Foam / Seat with Memory Foam / Sitz mit Memory-Schaum / Siège avec Memory Foam / Sedile con Memory foam:

5. Supporto lombare regolabile in profondità / Depth-adjustable lumbar support / Tiefenverstellbare Lendenwirbelstütze / Soutien lombaire réglable en profondeur / Soporte lumbar ajustable en profundidad:

F29DT035

Poltrona operativa bianca, schienale medio, meccanismo sincron, braccioli regolabili 1D e ruote in tinta • White office chair, medium backrest, with synchro mechanism, 1D adjustable armrests and matching casters • Bürosessel weiß, mittelhohe Rückenlehne, Synchro-Mechanismus, 1D-verstellbare Armlehnen und gleichfarbige Rollen • Fauteuil opérationnel blanc, dossier moyen, avec mécanisme synchrone, accoudoirs réglables 1D et roulettes de la même couleur • Sillón operativo blanco, respaldo medio, con mecanismo de oscilación synchro, apoyabrazos regulables 1D y ruedas a juego.



WxDxH cm	Finish	Kg	m ³	pcs
64 x 62 x 40 - 53	Cat.0 Cat.D	22	0.250	1
64 x 62 x 40 - 53	Cat.F Cat.G Cat.I	22	0.250	1
64 x 62 x 40 - 53	Cat.L Cat.O Cat.Q Cat.S Cat.U	22	0.250	1
64 x 62 x 40 - 53	Cat.2 Cat.3 Cat.4 Cat.T Cat.Y	22	0.250	1
64 x 62 x 40 - 53	Cat.N Cat.X	22	0.250	1

Varianti / Variants / Varianten / Variantes / Variantes

1. Base in alluminio / Aluminium base / Untergestell aus Aluminium / Piètement en aluminium / Base de aluminio:

2. Meccanismo "T" / Mechanism "T" / Mechanismus "T" / Mécanisme "T" / Mecanismo "T":

3. Meccanismo "K" / Mechanism "K" / Mechanismus "K" / Mécanisme "K" / Mecanismo "K":

4. Sedile con Memory Foam / Seat with Memory Foam / Sitz mit Memory-Schaum / Siège avec Memory Foam / Sedile con Memory foam:

5. Supporto lombare regolabile in profondità / Depth-adjustable lumbar support / Tiefenverstellbare Lendenwirbelstütze / Soutien lombaire réglable en profondeur / Soporte lumbar ajustable en profundidad:

F29DT036



Poltrona operativa bianca, schienale medio, con meccanismo sincron, poggiatesta, braccioli regolabili 4D e ruote in tinta • White office chair, medium backrest, with synchro mechanism, headrest, 4D adjustable armrests and matching casters • Bürosessel weiß, mittelhohe Rückenlehne, Synchro-Mechanismus, Kopfstütze, 4D-verstellbare Armlehnen und gleichfarbige Rollen • Fauteuil opérationnel blanc, dossier moyen, avec mécanisme synchrone, appuie-tête, accoudoirs réglables 4D et roulettes de la même couleur • Sillón operativo blanco, respaldo medio, con mecanismo de oscilación synchro, reposacabezas, apoyabrazos regulables 4D y ruedas a juego.

WxDxH cm	Finish	Kg	m ³	pcs
64 x 62 x 40 - 53	Cat.0 Cat.D	22	0.250	1
64 x 62 x 40 - 53	Cat.F Cat.G Cat.I	22	0.250	1
64 x 62 x 40 - 53	Cat.L Cat.O Cat.Q Cat.S Cat.U	22	0.250	1
64 x 62 x 40 - 53	Cat.2 Cat.3 Cat.4 Cat.T Cat.Y	22	0.250	1
64 x 62 x 40 - 53	Cat.N Cat.X	22	0.250	1

Varianti / Variants / Varianten / Variantes / Variantes

1. Base in alluminio / Aluminium base / Untergestell aus Aluminium / Piètement en aluminium / Base de aluminio:

2. Meccanismo "T" / Mechanism "T" / Mechanismus "T" / Mécanisme "T" / Mecanismo "T":

3. Meccanismo "K" / Mechanism "K" / Mechanismus "K" / Mécanisme "K" / Mecanismo "K":

4. Sedile con Memory Foam / Seat with Memory Foam / Sitz mit Memory-Schaum / Siège avec Memory Foam / Sedile con Memory foam:

5. Supporto lombare regolabile in profondità / Depth-adjustable lumbar support / Tiefenverstellbare Lendenwirbelstütze / Soutien lombaire réglable en profondeur / Soporte lumbar ajustable en profundidad:

F29DT037



Poltrona Manageriale bianca, schienale medio, con meccanismo sincron, ruote in tinta, senza braccioli • White executive chair, medium backrest, with synchro mechanism, matching casters, without armrests • Managersessel weiß, mittelhohe Rückenlehne, Synchro-Mechanismus, gleichfarbige Rollen, ohne Armlehnen • Fauteuil manager blanc, dossier moyen, avec mécanisme synchrone, roulettes de la même couleur, sans accoudoirs • Sillón ejecutivo blanco, respaldo medio, con mecanismo de oscilación synchro, ruedas a juego y sin apoyabrazos.

WxDxH cm	Finish	Kg	m ³	pcs
48 x 62 x 40 - 53	Cat.0 Cat.D	20	0.250	1
48 x 62 x 40 - 53	Cat.F Cat.G Cat.I	20	0.250	1
48 x 62 x 40 - 53	Cat.L Cat.O Cat.Q Cat.S Cat.U	20	0.250	1
48 x 62 x 40 - 53	Cat.2 Cat.3 Cat.4 Cat.T Cat.Y	20	0.250	1
48 x 62 x 40 - 53	Cat.N Cat.X	20	0.250	1

Varianti / Variants / Varianten / Variantes / Variantes

1. Base in alluminio / Aluminium base / Untergestell aus Aluminium / Piètement en aluminium / Base de aluminio:

2. Meccanismo "T" / Mechanism "T" / Mechanismus "T" / Mécanisme "T" / Mecanismo "T":

3. Meccanismo "K" / Mechanism "K" / Mechanismus "K" / Mécanisme "K" / Mecanismo "K":

4. Sedile con Memory Foam / Seat with Memory Foam / Sitz mit Memory-Schaum / Siège avec Memory Foam / Sedile con Memory foam:

5. Supporto lombare regolabile in profondità / Depth-adjustable lumbar support / Tiefenverstellbare Lendenwirbelstütze / Soutien lombaire réglable en profondeur / Soporte lumbar ajustable en profundidad:

Thyme

Thyme / Thyme / Thyme / Thyme

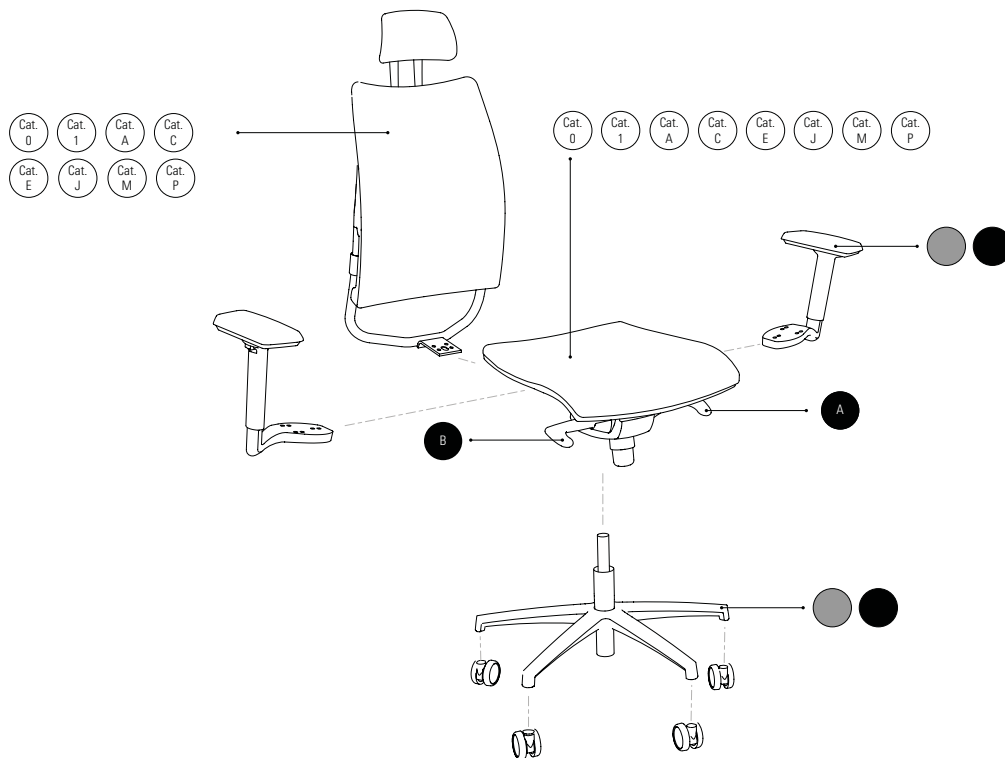

Collezione di sedute ergonomiche dalla caratteristica struttura tubolare, il basamento a 5 razze in alluminio nelle finiture "Lucido" o "Black". Il supporto lombare regolabile, il meccanismo Synchro e il traslatore del sedile sono di serie. Alcune versioni presentano i braccioli regolabili 3D, con pad superiore morbido, e il poggiatesta regolabile con imbottitura. Come accessorio è disponibile l'appendiabiti in metallo cromato. DOTAZIONI DISPONIBILI Sedute imbottite ed in rete: Basamenti a 5 razze disponibili in tinta cromata o verniciato nero opaco. Dotazione del supporto lombare. Braccioli multifunzionali con regolazione in altezza in 8 posizioni (630-760mm), larghezza e profondità, appoggio orientabile. Regolazione seduta in altezza a gas, da 420- 550mm. Disponibile poggiatesta solo su seduta alta. Meccanismo di oscillazione Synchro. Ruote di tipo autofrenante con battistrada morbido o duro Schienale reclinabile in 6 posizioni. Meccanismo Traslatore della seduta. Sedute da attesa: Disponibile su ruote di tipo autofrenante con battistrada morbido o duro, oppure su piedini. Sedile imbottito e schienale in rete Dotazione del supporto lombare. Seduta girevole.

Collection of ergonomic seating with a distinctive tubular frame, a 5-star aluminium base in glossy or black finishes. Adjustable lumbar support, Synchro mechanism and adjustable seat depth come as standard. Some versions come with 3D adjustable armrests with soft upper padding, and a padded adjustable headrest. A chrome-plated metal coat rail is available as an accessory. FEATURES AVAILABLE _LF Padded and mesh seat: 5-star base available in a chrome colour or in painted matt black. Fitted with lumbar support. Multi-function adjustable armrests with 8 positions for height (630 - 760 mm), width, depth and direction. Gas-driven seat height adjustment, from 420 - 550 mm. Headrest available for high seat only. Synchro oscillation mechanism. Self-braking casters with soft or hard tread 6-position reclining backrest. Adjustable seat depth. Waiting room chairs: Available on self-braking casters with soft or hard tread, or on feet. Upholstered seat and mesh backrest Fitted with lumbar support. Swivel seat.

Die Kollektion besteht aus ergonomischen Sesseln mit rohrförmiger Struktur, 5-strahliges Fußkreuz aus Aluminium glänzend oder schwarz. Die verstellbare Lendenstütze, Synchro-Mechanismus und Schiebeseitz sind serienmäßig. Einige Modelle haben 3D verstellbare Armlehnen mit gepolsterter Oberseite und höhenverstellbare, gepolsterte Kopfstütze. Als Zubehör ist ein Kleiderständer aus verchromtem Metall verfügbar. LIEFERBARE AUSSTATTUNGEN Sessel gepolstert und mit Netzgewebe: 5-strahliges Fußgestell chromfarbig oder schwarz matt lackiert. Serienmäßig mit Lendenstütze. Multifunktionale Armlehnen, höhenverstellbar auf 8 Positionen (630:760mm), Breite und Tiefe, Auflage schwenkbar. Verstellung der Sitzhöhe mit Gasdruckfeder, von 400- 530mm. Erhältlich mit Kopfstütze nur bei hoher Rückenlehne. Synchro-Schwingmechanismus. Selbstbremsende Rollen mit weicher oder harter Lauffläche. Rückenlehne auf 6 Positionen verstellbar. Mechanismus für Schiebeseitz. Besucherstühle: Erhältlich auf selbstbremsenden Rollen mit weicher oder harter Lauffläche, oder auf Füßen. Gepolsterter Sitz und Rückenlehne aus Netzgewebe. Mit Lendenstütze. Drehbarer Sitz.

Collection de fauteuils ergonomiques à structure tubulaire et piètement à 5 branches en aluminium dans les finitions « brillant » ou « black ». Le support lombaire réglable, le mécanisme synchro et la translation de l'assise sont standard. Certaines versions présentent des accoudoirs réglables 3D, avec rembourrage supérieur souple et appui-tête réglable et rembourré. Un porte-manteau en métal chromé est disponible comme accessoire. EQUIPEMENTS DISPONIBLES Fauteuil rembourré ou en filet: Piètement à 5 branches disponible en version chromée ou laquée noir opaque. Soutien lombaire. Accoudoirs multifonctions avec réglage en hauteur dans 8 positions (630-760mm), en largeur et en profondeur, appui orientable. Réglage en hauteur de l'assise par vérin à gaz, continu de 420 à 550 mm. Appui-tête disponible seulement pour fauteuil haut. Mécanisme basculant synchro. Roulettes autobloquantes de sécurité avec bande de roulement souple ou dure. Dossier inclinable sur 6 positions. Mécanisme de translation de l'assise. Fauteuils d'attente: Disponibles avec roulettes autobloquantes avec bande de roulement souple ou dure, ou avec pieds. Assise rembourrée et dossier pivotante.

Colección de asientos ergonómicos de característica estructura tubular, la base es de aluminio de 5 rayos en acabado "Brillo" o "Black". El soporte lumbar es regulable. El mecanismo Synchro y el desplazador del asiento son de serie. Algunas versiones tienen apoyabrazos regulables 3D, con pad superior blando y reposacabezas regulable y acolchado. El accesorio disponible es el perchero de metal cromado. COMPLEMENTOS DISPONIBLES Asientos acolchados y de red: Bases de 5 rayos disponibles en color cromado o pintado negro mate. Accesorio del soporte lumbar. Apoyabrazos multifuncionales con altura regulable en 8 posiciones (630-760 mm), ancho yCR_ Lfprofundidad, apoyo orientable. Regulación de la altura del asiento a gas, de 420- 550 mm. El reposacabezas está disponible solo en el asiento alto. Mecanismo de oscilación Synchro. Ruedas autofrenantes con rodadura blanda o dura Respaldo reclinable en 6 posiciones. Mecanismo desplazador del asiento. Asientos de espera: Disponible sobre ruedas autofrenantes con rodadura blanda o dura, o también sobre patas. Asiento acolchado y respaldo de red Equipado con soporte lumbar. Asiento giratorio.

F290V001

Seduta operativa • Operator chair • Bürosessel • Fauteuil opérationnel • Asiento operativo

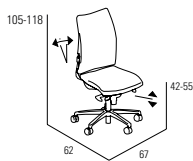

WxDxH cm	Finish	Kg	m ³	pcs
67 x 64 x 42 - 55	Cat.0	17	0.200	1
67 x 64 x 42 - 55	Cat.C Cat.J	17	0.200	1
67 x 64 x 42 - 55	Cat.E	17	0.200	1
67 x 64 x 42 - 55	Cat.P	17	0.200	1
67 x 64 x 42 - 55	Cat.A	17	0.200	1
67 x 64 x 42 - 55	Cat.1	17	0.200	1

Varianti / Variants / Varianten / Variantes / Variantes

1. Rete grigia / Grey mesh / Graues Netzgewebe / Filet gris / Red gris:

2. Rete nera / Black mesh / Schwarzes Netzgewebe / Filet noir / Red negra:

3. Base nera / Black base / Schwarzes Untergestell / Piètement noir / Base negra:

4. Base in alluminio / Aluminium base / Untergestell aus Aluminium / Piètement en aluminium / Base de aluminio:

5. Battistrada duro / Hard tread / Rolle mit hartem Profil / Bande de roulement dure / Banda de rodadura dura:

6. Battistrada morbido / Soft tread / Rolle mit weichem Profil / Bande de roulement souple / Banda de rodadura blanda:

F290V002

Seduta operativa, con braccioli regolabili neri • Operator chair with black adjustable armrests • Bürosessel mit schwarzen verstellbaren Armlehnen • Fauteuil opérationnel avec accoudoirs réglables noirs • Asiento operativo con apoyabrazos regulables negros

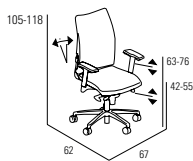

WxDxH cm	Finish	Kg	m ³	pcs
67 x 64 x 42 - 55	Cat.0	20	0.200	1
67 x 64 x 42 - 55	Cat.C Cat.J	20	0.200	1
67 x 64 x 42 - 55	Cat.E	20	0.200	1
67 x 64 x 42 - 55	Cat.P	20	0.200	1
67 x 64 x 42 - 55	Cat.A	20	0.200	1
67 x 64 x 42 - 55	Cat.1	20	0.200	1

Varianti / Variants / Varianten / Variantes / Variantes

1. Rete grigia / Grey mesh / Graues Netzgewebe / Filet gris / Red gris:

2. Rete nera / Black mesh / Schwarzes Netzgewebe / Filet noir / Red negra:

3. Base nera / Black base / Schwarzes Untergestell / Piètement noir / Base negra:

4. Base in alluminio / Aluminium base / Untergestell aus Aluminium / Piètement en aluminium / Base de aluminio:

5. Battistrada duro / Hard tread / Rolle mit hartem Profil / Bande de roulement dure / Banda de rodadura dura:

6. Battistrada morbido / Soft tread / Rolle mit weichem Profil / Bande de roulement souple / Banda de rodadura blanda:

F290V003

Seduta direzionale con braccioli regolabili neri e poggiatesta • Top executive chair with black adjustable armrests and headrest • Direktionsessel mit schwarzen verstellbaren Armlehnen und Kopfstütze • Fauteuil de direction avec accoudoirs réglables noirs et appuie-tête • Asiento de dirección con apoyabrazos regulables negros y reposacabezas

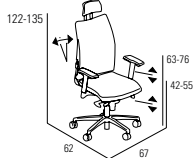

WxDxH cm	Finish	Kg	m ³	pcs
67 x 64 x 42 - 55	Cat.0	22	0.200	1
67 x 64 x 42 - 55	Cat.C Cat.J	22	0.200	1
67 x 64 x 42 - 55	Cat.E	22	0.200	1
67 x 64 x 42 - 55	Cat.P	22	0.200	1
67 x 64 x 42 - 55	Cat.A	22	0.200	1
67 x 64 x 42 - 55	Cat.1	22	0.200	1

Varianti / Variants / Varianten / Variantes / Variantes

1. Rete grigia / Grey mesh / Graues Netzgewebe / Filet gris / Red gris:

2. Rete nera / Black mesh / Schwarzes Netzgewebe / Filet noir / Red negra:

3. Base nera / Black base / Schwarzes Untergestell / Piètement noir / Base negra:

4. Base in alluminio / Aluminium base / Untergestell aus Aluminium / Piètement en aluminium / Base de aluminio:

5. Battistrada duro / Hard tread / Rolle mit hartem Profil / Bande de roulement dure / Banda de rodadura dura:

6. Battistrada morbido / Soft tread / Rolle mit weichem Profil / Bande de roulement souple / Banda de rodadura blanda:

F290V004

Seduta operativa in rete • Operator chair with mesh backrest and seat • Bürosessel aus Netzgewebe • Fauteuil opérationnel en filet • Asiento operativo de red

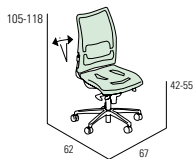

WxDxH cm	Finish	Kg	m ³	pcs
67 x 64 x 42 - 55	Cat.M	17	0.200	1

Varianti / Variants / Varianten / Variantes / Variantes

1. Rete grigia / Grey mesh / Graues Netzgewebe / Filet gris / Red gris:

2. Rete nera / Black mesh / Schwarzes Netzgewebe / Filet noir / Red negra:

3. Base nera / Black base / Schwarzes Untergestell / Piètement noir / Base negra:

4. Base in alluminio / Aluminium base / Untergestell aus Aluminium / Piètement en aluminium / Base de aluminio:

5. Battistrada duro / Hard tread / Rolle mit hartem Profil / Bande de roulement dure / Banda de rodadura dura:

6. Battistrada morbido / Soft tread / Rolle mit weichem Profil / Bande de roulement souple / Banda de rodadura blanda:

Thyme

Thyme / Thyme / Thyme / Thyme

F290V005

Seduta operativa in rete con braccioli regolabili neri • Operator chair with mesh backrest and seat, with adjustable black armrests • Bürossessel aus Netzgewebe mit schwarzen verstellbaren Armlehnen • Fauteuil opérationnel en filet avec accoudoirs réglables noirs • Asiento operativo de red con apoyabrazos regulables negros

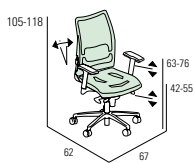

WxDxH cm	Finish	Kg	m ³	pcs
67 x 64 x 42 - 55	Cat.M	20	0.200	1

Varianti / Variants / Varianten / Variantes / Variantes

1. Rete grigia / Grey mesh / Graues Netzgewebe / Filet gris / Red gris;
2. Rete nera / Black mesh / Schwarzes Netzgewebe / Filet noir / Red negra;
3. Base nera / Black base / Schwarzes Untergestell / Piètement noir / Base negra;
4. Base in alluminio / Aluminium base / Untergestell aus Aluminium / Piètement en aluminium / Base de aluminio;
5. Battistrada duro / Hard tread / Rolle mit hartem Profil / Bande de roulement dure / Banda de rodadura dura;
6. Battistrada morbido / Soft tread / Rolle mit weichem Profil / Bande de roulement souple / Banda de rodadura blanda;

F290V006

Seduta direzionale in rete, con braccioli regolabili neri e poggiatesta • Executive chair with mesh backrest and seat, with headrest and adjustable black armrests • Direktionsessel aus Netzgewebe, mit schwarzen verstellbaren Armlehnen und Kopfstütze • Fauteuil de direction en filet, avec accoudoirs réglables noirs et appui-tête • Asiento de dirección de red, con apoyabrazos regulables negros y reposacabezas

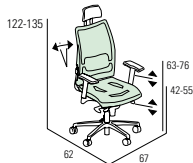

WxDxH cm	Finish	Kg	m ³	pcs
67 x 64 x 42 - 55	Cat.M	22	0.200	1

Varianti / Variants / Varianten / Variantes / Variantes

1. Rete grigia / Grey mesh / Graues Netzgewebe / Filet gris / Red gris;
2. Rete nera / Black mesh / Schwarzes Netzgewebe / Filet noir / Red negra;
3. Base nera / Black base / Schwarzes Untergestell / Piètement noir / Base negra;
4. Base in alluminio / Aluminium base / Untergestell aus Aluminium / Piètement en aluminium / Base de aluminio;
5. Battistrada duro / Hard tread / Rolle mit hartem Profil / Bande de roulement dure / Banda de rodadura dura;
6. Battistrada morbido / Soft tread / Rolle mit weichem Profil / Bande de roulement souple / Banda de rodadura blanda;

F290V009

Seduta operativa con schienale in rete • Operator chair with mesh backrest • Bürossessel mit Rückenlehne aus Netzgewebe • Fauteuil opérationnel avec dossier en filet • Asiento operativo con respaldo de red

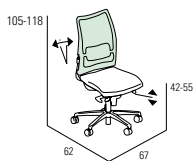

WxDxH cm	Finish	Kg	m ³	pcs
67 x 64 x 42 - 55	Cat.O	17	0.200	1
67 x 64 x 42 - 55	Cat.C Cat.J	17	0.200	1
67 x 64 x 42 - 55	Cat.E	17	0.200	1
67 x 64 x 42 - 55	Cat.P	17	0.200	1
67 x 64 x 42 - 55	Cat.A	17	0.200	1
67 x 64 x 42 - 55	Cat.1	17	0.200	1

Varianti / Variants / Varianten / Variantes / Variantes

1. Rete grigia / Grey mesh / Graues Netzgewebe / Filet gris / Red gris;
2. Rete nera / Black mesh / Schwarzes Netzgewebe / Filet noir / Red negra;
3. Base nera / Black base / Schwarzes Untergestell / Piètement noir / Base negra;
4. Base in alluminio / Aluminium base / Untergestell aus Aluminium / Piètement en aluminium / Base de aluminio;
5. Battistrada duro / Hard tread / Rolle mit hartem Profil / Bande de roulement dure / Banda de rodadura dura;
6. Battistrada morbido / Soft tread / Rolle mit weichem Profil / Bande de roulement souple / Banda de rodadura blanda;

F290V010

Seduta operativa con schienale in rete e con braccioli regolabili • Operator chair with mesh backrest and adjustable armrests • Bürossessel mit Rückenlehne aus Netzgewebe und verstellbaren Armlehnen • Fauteuil opérationnel avec dossier en filet et accoudoirs réglables • Asiento operativo con respaldo de red y apoyabrazos regulables

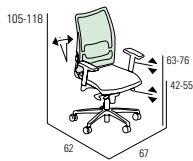

WxDxH cm	Finish	Kg	m ³	pcs
67 x 64 x 42 - 55	Cat.O	20	0.200	1
67 x 64 x 42 - 55	Cat.C Cat.J	20	0.200	1
67 x 64 x 42 - 55	Cat.E	20	0.200	1
67 x 64 x 42 - 55	Cat.P	20	0.200	1
67 x 64 x 42 - 55	Cat.A	20	0.200	1
67 x 64 x 42 - 55	Cat.1	20	0.200	1

Varianti / Variants / Varianten / Variantes / Variantes

1. Rete grigia / Grey mesh / Graues Netzgewebe / Filet gris / Red gris;
2. Rete nera / Black mesh / Schwarzes Netzgewebe / Filet noir / Red negra;
3. Base nera / Black base / Schwarzes Untergestell / Piètement noir / Base negra;
4. Base in alluminio / Aluminium base / Untergestell aus Aluminium / Piètement en aluminium / Base de aluminio;
5. Battistrada duro / Hard tread / Rolle mit hartem Profil / Bande de roulement dure / Banda de rodadura dura;
6. Battistrada morbido / Soft tread / Rolle mit weichem Profil / Bande de roulement souple / Banda de rodadura blanda;

F290V011

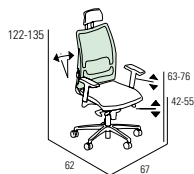

Seduta direzionale con schienale in rete, poggiatesta e braccioli regolabili • Top executive chair with mesh backrest, headrest and adjustable armrests • Direktions-sessel mit Rückenlehne aus Netzgewebe, Kopfstütze und verstellbaren Armlehnen • Fauteuil de direction avec dossier en filet, appuie-tête et accoudoirs réglables • Asiento de dirección con respaldo de red, reposacabezas y apoyabrazos regulables

WxDxH cm	Finish	Kg	m ³	pcs
67 x 64 x 42 - 55	Cat.0	22	0.200	1
67 x 64 x 42 - 55	Cat.C Cat.J	22	0.200	1
67 x 64 x 42 - 55	Cat.E	22	0.200	1
67 x 64 x 42 - 55	Cat.P	22	0.200	1
67 x 64 x 42 - 55	Cat.A	22	0.200	1
67 x 64 x 42 - 55	Cat.1	22	0.200	1

Varianti / Variants / Varianten / Variantes / Variantes

1. Rete grigia / Grey mesh / Graues Netzgewebe / Filet gris / Red gris:

2. Rete nera / Black mesh / Schwarzes Netzgewebe / Filet noir / Red negra:

3. Base nera / Black base / Schwarzes Untergestell / Piètement noir / Base negra:

4. Base in alluminio / Aluminium base / Untergestell aus Aluminium / Piètement en aluminium / Base de aluminio:

5. Battistrada duro / Hard tread / Rolle mit hartem Profil / Bande de roulement dure / Banda de rodadura dura:

6. Battistrada morbido / Soft tread / Rolle mit weichem Profil / Bande de roulement souple / Banda de rodadura blanda:

F290V101



Appendiabito cromato • Chromed coat hanger • Kleiderständer aus verchromtem Metall • Porte-manteau chromé • Perchero cromado

WxDxH cm	Finish	Kg	m ³	pcs
29 x 0 x 8		1	0.003	1

Solo per sedute direzionali • For executive chairs only • Nur für Direktionsessel • Seulement pour fauteuil de direction • Solo para asientos de dirección

F290V102



Appendiabito cromato • Chromed coat hanger • Kleiderständer aus verchromtem Metall • Porte-manteau chromé • Perchero cromado

WxDxH cm	Finish	Kg	m ³	pcs
29 x 0 x 8		1	0.003	1

Solo per sedute operative • For operator chairs only • Nur für Bürossessel • Seulement pour fauteuils opérationnels • Solo para asientos operativos

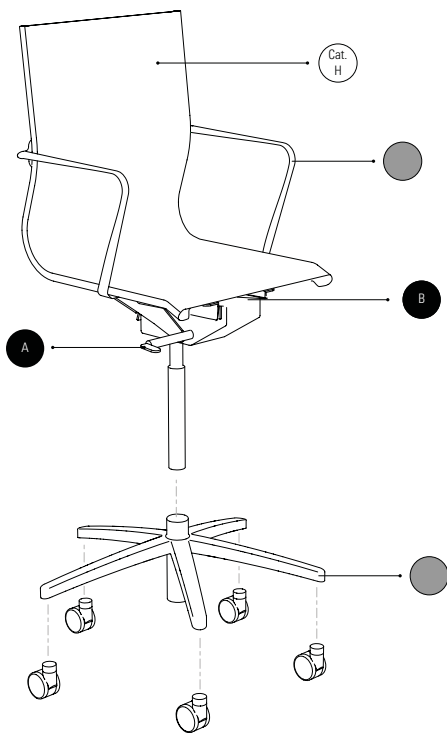

La collezione di poltroncine direzionali "ELLE" è caratterizzata da una struttura in tubolare d'acciaio cromato lucido, particolarmente sagomata. Il loro rivestimento è in uno speciale tessuto di rete elasticizzata, a trama fine. Il tessuto, teso ed ancorato alla struttura portante perimetrale, offre un notevole confort di seduta, determinato dal perfetto adattamento del materiale su qualsiasi forma. L'area di seduta è dotata inoltre di un cuscino, sottostante la rete, realizzato in poliuretano stampato a freddo, foderato in tessuto elastico. È inoltre disponibile un ulteriore sostegno per la zona lombare, agganciato alla struttura dello schienale e regolabile in altezza (vedi poltroncine in versione "Confort"). Le basi sono a cinque razze, adottano modelli realizzati in alluminio pressofuso, con finitura superficiale lucida e di dimensioni normalizzate. Le ruote piroettanti sono in plastica stampata, autofrenanti e disponibili in versione morbida o rigida. I meccanismi delle poltroncine girevoli, su ruote, prevedono l'alzata del sedile con cilindro a gas e un dispositivo oscillante, regolabile e bloccabile.

The "ELLE" collection of executive chairs features a frame in highgloss chromed tubular steel with a special shape. They are covered in a special stretch mesh fabric with fine weave. The fabric, stretched out and anchored to the perimeter load-supporting structure, offers considerable seating comfort given that the material adapts totally to any shape. The seat also has a cushion, beneath the mesh, in cold-moulded polyurethane, lined with a stretch fabric. A further support for the lower back region is also available, hooked to the back frame and with adjustable height (see the chairs in the "Confort" version). The five-star bases are in die cast aluminium with a gloss surface finish and standard sizes. The pivoting and self-braking casters are in moulded plastic and available in a soft or rigid version. The mechanisms of the swivel chairs, on casters, provide for raising of the seat with a gas cylinder and an oscillating device, which can be adjusted and locked.

Die Kollektion der Direktionssessel "ELLE" ist durch eine Struktur aus Stahlrohr, glänzend verchromt und besonders gebogen, gekennzeichnet. Die Bezüge bestehen aus einem speziellen, elastischen Netzgewebe mit feiner Bindung. Dieses Gewebe, das gespannt und umlaufend an der tragenden Struktur befestigt wird, bietet großen Sitzkomfort, da es die Fähigkeit hat, sich jeder beliebigen Form perfekt anzupassen. Die Sitzfläche ist außerdem mit einem Kissen unter dem Bezugsstoff versehen; es ist aus kalt geformtem Polyurethan hergestellt und mit einem elastischen Gewebe überzogen. Außerdem ist eine weitere Stütze für den Nierenbereich verfügbar, die in der Struktur der Rückenlehne einhängbar und in der Höhe verstellbar ist (siehe Sessel in der Ausführung "Confort"). Untergestelle fünfstrahlig, hergestellt aus druckgegossenem Aluminium, Oberfläche glänzend, in genormten Maßen. Die allseitig drehenden Rollen sind aus formgepresstem Kunststoff, selbst bremsend, erhältlich in weicher oder harter Ausführung. Die Mechanismen der Drehstühle auf Rollen bestehen aus einem Gasdruckkolben zur Verstellung der Sitzhöhe und einer Schwingvorrichtung, die verstellbar und feststellbar ist.

La collection de fauteuils de direction "ELLE" est caractérisée par une structure en tube d'acier chromé brillant, de forme particulière. Leur revêtement est en filet élastique, à trame fine. Le tissu, tendu et fixé sur le pourtour de la structure portante, offre un confort d'assise considérable, déterminé par l'adaptation parfaite de ce matériau sur n'importe quelle forme. L'assise est complétée par un coussin sous le filet, réalisé en polyuréthane moulé à froid, avec revêtement en tissu élastique. Il peut être complété par un soutien supplémentaire pour la zone lombaire, accroché à la structure du dossier et réglable en hauteur (voir fauteuils version "Confort"). Les piètements à cinq branches adoptent des modèles en aluminium moulé sous pression, avec finition de surface polie et dimensions standardisées. Les roulettes pivotantes sont en plastique moulé et autobloquantes, disponibles en version dure ou souple. Les mécanismes des fauteuils pivotants, sur roulettes, prévoient le réglage en hauteur par piston à gaz et un dispositif basculant réglable et blocable.

La colección de sillones de dirección "ELLE" se caracteriza por una estructura en tubo de acero cromado brillo, particularmente perfilada. El tapizado está hecho en tejido especial de red elástica de trama fina. El material, tensado y sujetado a la estructura portante perimetral, ofrece un asiento confortable gracias a la perfecta adaptación del material sobre cualquier forma. El área de asiento está provista también de un cojín, debajo de la red, realizado en poliuretano moldeado en frío, forrado con tejido elástico. Dispone también de un ulterior soporte para la zona lumbar, enganchado a la estructura del respaldo y de altura regulable (véase sillones en versión "Confort"). Las bases son de cinco rayos y adoptan modelos realizados en aluminio moldeado a presión, con acabado superficial brillante y de dimensiones normalizadas. Las ruedas pivotantes son de plástico estampado, autofrenantes y disponibles en versión blanda o rígida. Los mecanismos de los sillones giratorios, sobre ruedas, incorporan un sistema de elevación del asiento con cilindro de gas y un dispositivo basculante, regulable y bloqueable.

F29SF021

Seduta con base fissa, schienale medio e meccanismo di ritorno automatico • Chair with fixed base, medium-height backrest and automatic return • Bürossessel mit fixem Gestell, mittelhoher Rückenlehne und Mechanismus für automatische Rückstellung • Fauteuil avec piètement fixe, dossier moyen et mécanisme de retour automatique • Asiento con base fija, respaldo medio y mecanismo de retorno automático

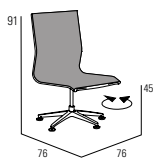

WxDxH cm	Finish	Kg	m ³	pcs
48 x 60 x 45 - 89	Cat.H	20	0.402	1
48 x 60 x 45 - 89	Cat.E	20	0.402	1
48 x 60 x 45 - 89	Cat.P	20	0.402	1

Varianti / Variants / Varianten / Variantes / Variantes

1. Versione light / Version light / Leichte Version / Version légère / Versión ligera:
2. Versione confort / Comfort version / Komfort-Version / Version confort / Versión confort:
3. Versione con telaio verniciato di colore nero / Version with black painted frame / Version mit schwarz lackiertem Rahmen / Version avec cadre peint en noir / Versión con marco pintado de negro:

F29SF022

Seduta con base fissa, schienale medio, meccanismo di ritorno automatico e braccioli • Chair with fixed base, medium-height backrest, automatic return and armrests • Sitzmöbel mit fixem Gestell, mittelhoher Rückenlehne und Mechanismus für automatische Rückstellung und Armlehnen • Fauteuil avec piètement fixe, dossier moyen, mécanisme de retour automatique et accoudoirs • Asiento con base fija, respaldo medio, mecanismo de retorno automático y apoyabrazos

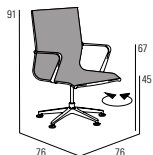

WxDxH cm	Finish	Kg	m ³	pcs
55 x 60 x 45 - 89	Cat.H	22	0.605	1
55 x 60 x 45 - 89	Cat.E	22	0.605	1
55 x 60 x 45 - 89	Cat.P	22	0.605	1

Varianti / Variants / Varianten / Variantes / Variantes

1. Versione light / Version light / Leichte Version / Version légère / Versión ligera:
2. Versione confort / Comfort version / Komfort-Version / Version confort / Versión confort:
3. Versione con telaio verniciato di colore nero / Version with black painted frame / Version mit schwarz lackiertem Rahmen / Version avec cadre peint en noir / Versión con marco pintado de negro:

F29SF025

Sgabello regolabile con piedini e schienale medio • Medium-backed adjustable-height stool with feet • Höhenverstellbarer Hocker mit Füßen und mittelhoher Rückenlehne • Tabouret réglable avec pieds et dossier moyen • Taburete regulable con patas y respaldo medio

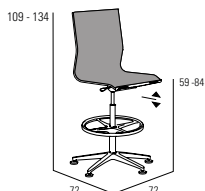

WxDxH cm	Finish	Kg	m ³	pcs
48 x 60 x 57 - 130	Cat.H	22	0.402	1
48 x 60 x 57 - 130	Cat.E	22	0.402	1
48 x 60 x 57 - 130	Cat.P	22	0.402	1

Varianti / Variants / Varianten / Variantes / Variantes

1. Versione light / Version light / Leichte Version / Version légère / Versión ligera:
2. Versione confort / Comfort version / Komfort-Version / Version confort / Versión confort:
3. Versione con telaio verniciato di colore nero / Version with black painted frame / Version mit schwarz lackiertem Rahmen / Version avec cadre peint en noir / Versión con marco pintado de negro:

F29SF026

Seduta regolabile in altezza con ruote e schienale medio • Medium-backed chair with casters and adjustable-height seat • Bürossessel mit Höhenverstellung, Rollen und mittelhoher Rückenlehne • Fauteuil réglable en hauteur avec roulettes et dossier moyen • Asiento de altura regulable, con ruedas y respaldo medio

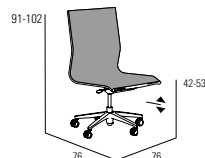

WxDxH cm	Finish	Kg	m ³	pcs
48 x 60 x 45 - 102	Cat.H	21	0.402	1
48 x 60 x 45 - 102	Cat.E	21	0.402	1
48 x 60 x 45 - 102	Cat.P	21	0.402	1

Varianti / Variants / Varianten / Variantes / Variantes

1. Versione light / Version light:
2. Versione confort / Comfort version / Komfort-Version / Version confort / Versión confort:
3. Battistrada duro / Hard tread / Rolle mit hartem Profil / Bande de roulement dure / Banda de rodadura dura:
4. Battistrada morbido / Soft tread / Rolle mit weichem Profil / Bande de roulement souple / Banda de rodadura blanda:
5. Versione con telaio verniciato di colore nero / Version with black painted frame / Version mit schwarz lackiertem Rahmen / Version avec cadre peint en noir / Versión con marco pintado de negro:

F29SF027

Seduta regolabile in altezza con ruote, braccioli e schienale medio • Medium-backed chair with armrests, casters and adjustable height-seat • Bürossessel mit Höhenverstellung, Rollen, Armlehnen und mittelhoher Rückenlehne • Fauteuil réglable en hauteur avec roulettes, accoudoirs et dossier bas • Asiento de altura regulable, con ruedas, apoyabrazos y respaldo medio

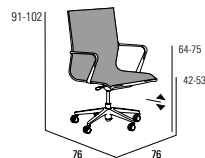

WxDxH cm	Finish	Kg	m ³	pcs
55 x 60 x 45 - 102	Cat.H	23	0.605	1
55 x 60 x 45 - 102	Cat.E	23	0.605	1
55 x 60 x 45 - 102	Cat.P	23	0.605	1

Varianti / Variants / Varianten / Variantes / Variantes

1. Versione light / Version light:
2. Versione confort / Comfort version / Komfort-Version / Version confort / Versión confort:
3. Battistrada duro / Hard tread / Rolle mit hartem Profil / Bande de roulement dure / Banda de rodadura dura:
4. Battistrada morbido / Soft tread / Rolle mit weichem Profil / Bande de roulement souple / Banda de rodadura blanda:
5. Versione con telaio verniciato di colore nero / Version with black painted frame / Version mit schwarz lackiertem Rahmen / Version avec cadre peint en noir / Versión con marco pintado de negro:

F29SF028

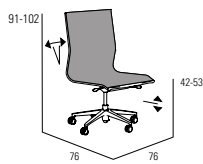

Seduta regolabile in altezza, oscillante, con ruote e schienale medio • Medium-backed tilting chair with casters and adjustable-height seat • Bürosessel mit Höhenverstellung, Schwingbewegung, Rollen und mittelhoher Rückenlehne • Fauteuil réglable en hauteur, basculant, avec roulettes et dossier moyen • Asiento de altura regulable, oscilante, con ruedas y respaldo bajo

WxDxH cm	Finish	Kg	m ³	pcs
48 x 60 x 45 - 105	Cat.H	23	0.402	1
48 x 60 x 45 - 105	Cat.E	23	0.402	1
48 x 60 x 45 - 105	Cat.P	23	0.402	1

Varianti / Variants / Varianten / Variantes / Variantes

1. Version light / Versión light:
2. Versione confort / Comfort version / Komfort-Version / Version confort / Versión confort:
3. Battistrada dura / Hard tread / Rolle mit hartem Profil / Bande de roulement dure / Banda de rodadura dura:
4. Battistrada morbida / Soft tread / Rolle mit weichem Profil / Bande de roulement souple / Banda de rodadura blanda:
5. Versione con telaio verniciato di colore nero / Version with black painted frame / Version mit schwarz lackiertem Rahmen / Version avec cadre peint en noir / Versión con marco pintado de negro:

F29SF029

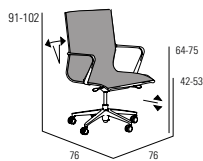

Seduta regolabile in altezza, oscillante, con ruote, braccioli e schienale medio • Medium-backed tilting chair with armrests, casters and adjustable-height seat • Bürosessel mit Höhenverstellung, Schwingbewegung, Rollen, Armlehnen und mittelhoher Rückenlehne • Fauteuil réglable en hauteur, basculant, avec roulettes, accoudoirs et dossier bas • Asiento de altura regulable, oscilante con ruedas, apoyabrazos y respaldo medio

WxDxH cm	Finish	Kg	m ³	pcs
55 x 60 x 45 - 105	Cat.H	25	0.605	1
55 x 60 x 45 - 105	Cat.E	25	0.605	1
55 x 60 x 45 - 105	Cat.P	25	0.605	1

Varianti / Variants / Varianten / Variantes / Variantes

1. Version light / Versión light:
2. Versione confort / Comfort version / Komfort-Version / Version confort / Versión confort:
3. Battistrada dura / Hard tread / Rolle mit hartem Profil / Bande de roulement dure / Banda de rodadura dura:
4. Battistrada morbida / Soft tread / Rolle mit weichem Profil / Bande de roulement souple / Banda de rodadura blanda:
5. Versione con telaio verniciato di colore nero / Version with black painted frame / Version mit schwarz lackiertem Rahmen / Version avec cadre peint en noir / Versión con marco pintado de negro:

F29SF030

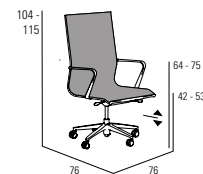

Seduta regolabile in altezza con ruote, braccioli e schienale alto • High-backed chair with armrests, casters and adjustable-height seat • Bürosessel mit Höhenverstellung, Rollen, hoher Rückenlehne und Armlehnen • Fauteuil réglable en hauteur, avec roulettes, accoudoirs et dossier haut • Asiento de altura regulable, con ruedas, apoyabrazos y respaldo alto

WxDxH cm	Finish	Kg	m ³	pcs
55 x 60 x 45 - 115	Cat.H	23	0.605	1
55 x 60 x 45 - 115	Cat.E	23	0.605	1
55 x 60 x 45 - 115	Cat.P	23	0.605	1

Varianti / Variants / Varianten / Variantes / Variantes

1. Version light / Versión light:
2. Versione confort / Comfort version / Komfort-Version / Version confort / Versión confort:
3. Battistrada dura / Hard tread / Rolle mit hartem Profil / Bande de roulement dure / Banda de rodadura dura:
4. Battistrada morbida / Soft tread / Rolle mit weichem Profil / Bande de roulement souple / Banda de rodadura blanda:
5. Versione con telaio verniciato di colore nero / Version with black painted frame / Version mit schwarz lackiertem Rahmen / Version avec cadre peint en noir / Versión con marco pintado de negro:

F29SF031

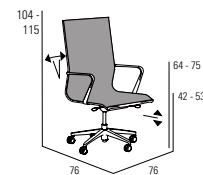

Seduta regolabile in altezza, oscillante, con ruote, braccioli e schienale alto • High-backed tilting chair with armrests and casters and adjustable-height seat • Bürosessel mit Höhenverstellung, Schwingbewegung, Rollen, hoher Rückenlehne und Armlehnen • Fauteuil réglable en hauteur, basculant, avec roulettes, accoudoirs et dossier haut • Asiento de altura regulable, oscilante, con ruedas, apoyabrazos y respaldo alto

WxDxH cm	Finish	Kg	m ³	pcs
55 x 60 x 45 - 118	Cat.H	26	0.605	1
55 x 60 x 45 - 118	Cat.E	26	0.605	1
55 x 60 x 45 - 118	Cat.P	26	0.605	1

Varianti / Variants / Varianten / Variantes / Variantes

1. Version light / Versión light:
2. Versione confort / Comfort version / Komfort-Version / Version confort / Versión confort:
3. Battistrada dura / Hard tread / Rolle mit hartem Profil / Bande de roulement dure / Banda de rodadura dura:
4. Battistrada morbida / Soft tread / Rolle mit weichem Profil / Bande de roulement souple / Banda de rodadura blanda:
5. Versione con telaio verniciato di colore nero / Version with black painted frame / Version mit schwarz lackiertem Rahmen / Version avec cadre peint en noir / Versión con marco pintado de negro:

F29SF032



Poltroncina a slitta • Chair with sled base • Sessel mit Kufengestell • Fauteuil avec piètement luge • Silla con base de patín

WxDxH cm	Finish	Kg	m ³	pcs
55 x 60 x 45 - 102	Cat.H	23	0.605	1
55 x 60 x 45 - 102	Cat.E	23	0.605	1
55 x 60 x 45 - 102	Cat.P	23	0.605	1

Varianti / Variants / Varianten / Variantes / Variantes

1. Versione con telaio verniciato di colore nero / Version with black painted frame / Version mit schwarz lackiertem Rahmen / Version avec cadre peint en noir / Versión con marco pintado de negro:

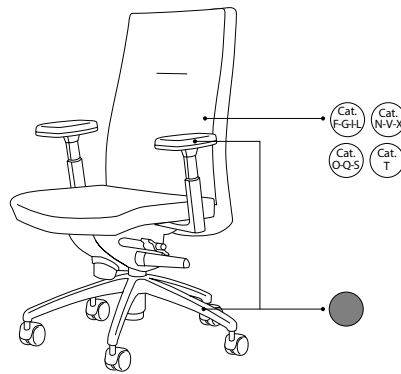

B



M



K



T

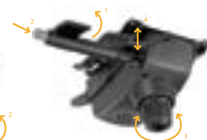

È una seduta tutta da scoprire per il comfort e la versatilità. La sottile forma dello schienale racchiude un ergonomico supporto lombare.

B - Meccanismo a gas
Regolazione in altezza della seduta con colonna a gas.
Regolazione in altezza del supporto lombare.

M - Meccanismo Synchron
1. Regolazione in altezza della seduta tramite pistone a gas
2. Blocco e sblocco schienale e oscillazione
3. Regolazione tensione dell'oscillazione schienale

T - Meccanismo Synchron e traslatore sedile
1. Regolazione in altezza della seduta con colonna a gas.
2. Blocco e sblocco schienale e oscillazione.
3. Regolazione tensione dell'oscillazione schienale
4. Regolazione profondità sedile

K - Meccanismo Synchron, traslatore ed inclinatore sedile
1. Regolazione in altezza della seduta tramite pistone a gas
2. Blocco e sblocco schienale e oscillazione
3. Regolazione tensione dell'oscillazione schienale
4. Regolazione profondità sedile
5. Variatore assetto sedile in 3 posizioni, da standard a negativo

This is a surprisingly comfortable and versatile solution. The slim backrest contains an ergonomic lumbar support.

B - Gas mechanism
Seat height adjustment with gas column.
Height adjustment of lumbar support.

M - Synchron mechanism
1. Seat height adjustment via gas piston.
2. Backrest and tilt lock and release
3. Backrest oscillation tension adjustment

T - Synchron mechanism and seat shifter
1. Seat height adjustment with gas column.
2. Backrest and sway lock and unlock.
3. Backrest oscillation tension adjustment.
4. Seat depth adjustment

K - Synchron mechanism, seat shifter and tilter
1. Seat height adjustment via gas piston
2. Backrest and tilt lock and release
3. Backrest oscillation tension adjustment
4. Seat depth adjustment
5. Seat adjustment in 3 positions, from standard to negative

Ein Sitzmöbel, das mit Komfort und Vielseitigkeit voll beeindruckt. Die schlanke Form der Rückenlehne liefert eine ergonomische Unterstützung im Lendenbereich.

B - Gasmechanismus
Sitzhöhenverstellung mit Gassäule.
Höhenverstellung der Lendenwirbelstütze.

M - Synchron-Mechanismus
1. Sitzhöhenverstellung über Gaskolben.
2. Rückenlehne und Neigungsverriegelung und -entriegelung
3. Einstellung der Rückenlehnen-schwingungsspannung

T - Synchron-Mechanismus und Sitzschalthebel
1. Sitzhöhenverstellung mit Gassäule.
2. Ver- und Entriegelung der Rückenlehne und des Schwenks.
3. Einstellung der Schwingungsspannung der Rückenlehne.
4. Einstellung der Sitztiefe

K - Synchron-Mechanismus, Sitzverschiebung und -neigung
1. Sitzhöhenverstellung über Gaskolben
2. Rückenlehne und Neigungsverriegelung und -entriegelung
3. Einstellung der Rückenlehnen-schwingungsspannung
4. Einstellung der Sitztiefe
5. Sitzverstellung in 3 Positionen, von Standard bis negativ

C'est une chaise à découvrir pour son confort et sa polyvalence. La forme fine du dossier contient un soutien lombaire ergonomique.

B - Mécanisme à gaz
Réglage de la hauteur du siège avec colonne à gaz.
Réglage en hauteur du soutien lombaire.

M - Mécanisme du synchron
1. Réglage de la hauteur de l'assise par piston à gaz.
2. Blocage et déblocage du dossier et de l'inclinaison
3. Réglage de la tension d'oscillation du dossier

T - Mécanisme Synchron et levier de commande du siège
1. Réglage de la hauteur du siège avec colonne à gaz.
2. Le dossier et le balancement se verrouillent et se déverrouillent.
3. Réglage de la tension d'oscillation du dossier.
4. Réglage de la profondeur du siège

K - Mécanisme Synchron, déplacement et basculement du siège
1. Réglage de la hauteur du siège par piston à gaz
2. Blocage et déblocage du dossier et de l'inclinaison
3. Réglage de la tension d'oscillation du dossier
4. Réglage de la profondeur du siège
5. Réglage du siège en 3 positions, de standard à négatif

Es un asiento innovador por comodidad y versatilidad. La forma delgada del respaldo incorpora un soporte lumbar ergonómico.

B - Mecanismo de gas
Regulación de la altura del asiento con columna de gas.
Regulación de la altura del apoyo lumbar.

M - Mecanismo de sincronización
1. Regulación de la altura del asiento mediante pistón de gas.
2. Bloqueo y liberación del respaldo y de la inclinación
3. Ajuste de la tensión de oscilación del respaldo

T - Mecanismo Synchron y palanca de cambios del asiento
1. Regulación de la altura del asiento con columna de gas.
2. El respaldo y el balanceo se bloquean y desbloquean.
3. Ajuste de la tensión de oscilación del respaldo.
4. Ajuste de la profundidad del asiento

K - Mecanismo Synchron, desplazador del asiento e inclinador
1. Ajuste de la altura del asiento mediante pistón de gas
2. Bloqueo y liberación del respaldo y de la inclinación
3. Ajuste de la tensión de oscilación del respaldo
4. Ajuste de la profundidad del asiento
5. Ajuste del asiento en 3 posiciones, desde la estándar hasta la negativa

F29TR001

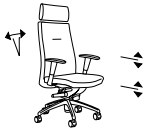

Poltrona direzionale, schienale alto, con poggiatesta e braccioli regolabili 2D con meccanismo sincron • Top executive chair, high backrest, with headrest and adjustable 2D armrests, with synchro mechanism • Direktionsessel, hohe Rückenlehne, mit Kopfstütze und Armlehnen verstellbar 2D mit Synchro-Mechanismus • Fauteuil de direction, dossier haut, avec appuie-tête et accoudoirs réglables 2D, avec mécanisme synchrone • Sillón de dirección, respaldo alto, con reposacabezas y apoyabrazos regulables 2D con mecanismo de oscilación synchro

WxDxH cm	Finish	Kg	m ³	pcs
60 x 59 x 41 - 54	Cat.0 Cat.F Cat.G Cat.I Cat.L	26	0.220	1
60 x 59 x 41 - 54	Cat.0 Cat.Q Cat.S Cat.U	26	0.220	1
60 x 59 x 41 - 54	Cat.2 Cat.3 Cat.4 Cat.T Cat.Y	26	0.220	1
60 x 59 x 41 - 54	Cat.N Cat.X	26	0.220	1
60 x 59 x 41 - 54	Cat.5	26	0.220	1

Varianti / Variants / Varianten / Variantes / Variantes

1. Base in alluminio / Aluminium base / Untergestell aus Aluminium / Piètement en aluminium / Base de aluminio:

2. Base nera / Black base / Schwarzes Untergestell / Piètement noir / Base negra:

3. Meccanismo "M" / Mechanism "M" / Mechanismus "M" / Mécanisme "M" / Mecanismo "M":

4. Meccanismo "T" / Mechanism "T" / Mechanismus "T" / Mécanisme "T" / Mecanismo "T":

5. Meccanismo "K" / Mechanism "K" / Mechanismus "K" / Mécanisme "K" / Mecanismo "K":

6. Sedile con micro molle / Seat with micro springs / Sitz mit Mikrofedern / Siège avec micro-ressorts / Silla con micromolde:

7. Ruote cromate / Chromed wheels / Verchromte Räder / Jantes chromées / Llantas cromadas:

F29TR002



Poltrona direzionale, schienale alto, con poggiatesta e braccioli regolabili 4D con meccanismo sincron • Top executive chair, high backrest, with headrest and adjustable 4D armrests, with synchro mechanism • Direktionsessel, hohe Rückenlehne, mit Kopfstütze und Armlehnen verstellbar 4D mit Synchro-Mechanismus • Fauteuil de direction, dossier haut, avec appuie-tête et accoudoirs réglables 4D, avec mécanisme synchrone • Sillón de dirección, respaldo alto, con reposacabezas y apoyabrazos regulables 4D con mecanismo synchro

WxDxH cm	Finish	Kg	m ³	pcs
60 x 59 x 41 - 54	Cat.0 Cat.F Cat.G Cat.I Cat.L	26	0.220	1
60 x 59 x 41 - 54	Cat.0 Cat.Q Cat.S Cat.U	26	0.220	1
60 x 59 x 41 - 54	Cat.2 Cat.3 Cat.4 Cat.T Cat.Y	26	0.220	1
60 x 59 x 41 - 54	Cat.N Cat.X	26	0.220	1
60 x 59 x 41 - 54	Cat.5	26	0.220	1

Varianti / Variants / Varianten / Variantes / Variantes

1. Base in alluminio / Aluminium base / Untergestell aus Aluminium / Piètement en aluminium / Base de aluminio:

2. Base nera / Black base / Schwarzes Untergestell / Piètement noir / Base negra:

3. Meccanismo "M" / Mechanism "M" / Mechanismus "M" / Mécanisme "M" / Mecanismo "M":

4. Meccanismo "T" / Mechanism "T" / Mechanismus "T" / Mécanisme "T" / Mecanismo "T":

5. Meccanismo "K" / Mechanism "K" / Mechanismus "K" / Mécanisme "K" / Mecanismo "K":

6. Sedile con micro molle / Seat with micro springs / Sitz mit Mikrofedern / Siège avec micro-ressorts / Silla con micromolde:

7. Ruote cromate / Chromed wheels / Verchromte Räder / Jantes chromées / Llantas cromadas:

F29TR003



Poltrona manageriale, schienale alto, con braccioli regolabili 2D con meccanismo sincron • Executive chair, high backrest, with adjustable 2D armrests, with synchro mechanism • Managersessel, hohe Rückenlehne, mit Armlehnen verstellbar 2D mit Synchro-Mechanismus • Fauteuil manager, dossier haut, avec accoudoirs réglables 2D, mécanisme synchrone • Sillón de respaldo alto con apoyabrazos regulables 2D y mecanismo de oscilación synchro

WxDxH cm	Finish	Kg	m ³	pcs
60 x 59 x 41 - 54	Cat.0 Cat.F Cat.G Cat.I Cat.L	26	0.220	1
60 x 59 x 41 - 54	Cat.0 Cat.Q Cat.S Cat.U	26	0.220	1
60 x 59 x 41 - 54	Cat.2 Cat.3 Cat.4 Cat.T Cat.Y	26	0.220	1
60 x 59 x 41 - 54	Cat.N Cat.X	26	0.220	1
60 x 59 x 41 - 54	Cat.5	26	0.220	1

Varianti / Variants / Varianten / Variantes / Variantes

1. Base in alluminio / Aluminium base / Untergestell aus Aluminium / Piètement en aluminium / Base de aluminio:

2. Base nera / Black base / Schwarzes Untergestell / Piètement noir / Base negra:

3. Meccanismo "M" / Mechanism "M" / Mechanismus "M" / Mécanisme "M" / Mecanismo "M":

4. Meccanismo "T" / Mechanism "T" / Mechanismus "T" / Mécanisme "T" / Mecanismo "T":

5. Meccanismo "K" / Mechanism "K" / Mechanismus "K" / Mécanisme "K" / Mecanismo "K":

6. Sedile con micro molle / Seat with micro springs / Sitz mit Mikrofedern / Siège avec micro-ressorts / Silla con micromolde:

7. Ruote cromate / Chromed wheels / Verchromte Räder / Jantes chromées / Llantas cromadas:

F29TR004



Poltrona manageriale, schienale alto, con braccioli regolabili 4D con meccanismo sincron • Executive chair, high backrest, with adjustable 4D armrests, with synchro mechanism • Managersessel, hohe Rückenlehne, mit Armlehnen verstellbar 4D und Synchro-Mechanismus • Fauteuil de direction, dossier haut, avec accoudoirs réglables 4D, avec mécanisme synchrone • Sillón ejecutivo, respaldo alto, con apoyabrazos regulables 4D con mecanismo synchro

WxDxH cm	Finish	Kg	m ³	pcs
60 x 59 x 41 - 54	Cat.0 Cat.F Cat.G Cat.I Cat.L	26	0.220	1
60 x 59 x 41 - 54	Cat.0 Cat.Q Cat.S Cat.U	26	0.220	1
60 x 59 x 41 - 54	Cat.2 Cat.3 Cat.4 Cat.T Cat.Y	26	0.220	1
60 x 59 x 41 - 54	Cat.N Cat.X	26	0.220	1
60 x 59 x 41 - 54	Cat.5	26	0.220	1

Varianti / Variants / Varianten / Variantes / Variantes

1. Base in alluminio / Aluminium base / Untergestell aus Aluminium / Piètement en aluminium / Base de aluminio:

2. Base nera / Black base / Schwarzes Untergestell / Piètement noir / Base negra:

3. Meccanismo "M" / Mechanism "M" / Mechanismus "M" / Mécanisme "M" / Mecanismo "M":

4. Meccanismo "T" / Mechanism "T" / Mechanismus "T" / Mécanisme "T" / Mecanismo "T":

5. Meccanismo "K" / Mechanism "K" / Mechanismus "K" / Mécanisme "K" / Mecanismo "K":

6. Sedile con micro molle / Seat with micro springs / Sitz mit Mikrofedern / Siège avec micro-ressorts / Silla con micromolde:

7. Ruote cromate / Chromed wheels / Verchromte Räder / Jantes chromées / Llantas cromadas:

F29TR005



Poltrona visitatore, schienale medio, senza braccioli con meccanismo a gas, su ruote • Visitor chair, medium-height backrest, without armrests, with gas adjustment, on casters • Besuchersessel, mittelhohe Rückenlehne, ohne Armlehnen, mit Gasdruckfeder, auf Rollen • Fauteuil visiteur, dossier moyen, sans accoudoirs, avec réglage par vérin à gaz, sur roulettes • Sillón confidente, respaldo medio, sin apoyabrazos con mecanismo de gas, sobre ruedas

WxDxH cm	Finish	Kg	m ³	pcs
60 x 59 x 41 - 54	Cat.0 Cat.F Cat.G Cat.I Cat.L	24	0.220	1
60 x 59 x 41 - 54	Cat.0 Cat.Q Cat.S Cat.U	24	0.220	1
60 x 59 x 41 - 54	Cat.2 Cat.3 Cat.4 Cat.T Cat.Y	24	0.220	1
60 x 59 x 41 - 54	Cat.N Cat.X	24	0.220	1
60 x 59 x 41 - 54	Cat.5	24	0.220	1

Varianti / Variants / Varianten / Variantes / Variantes

1. Base in alluminio / Aluminium base / Untergestell aus Aluminium / Piètement en aluminium / Base de aluminio:

2. Base nera / Black base / Schwarzes Untergestell / Piètement noir / Base negra:

3. Meccanismo "B" / Mechanism "B" / Mechanismus "B" / Mécanisme "B" / Mecanismo "B":

4. Sedile con micro molle / Seat with micro springs / Sitz mit Mikrofedern / Siège avec micro-ressorts / Silla con micromolde:

5. Ruote cromate / Chromed wheels / Verchromte Räder / Jantes chromées / Llantas cromadas:

F29TR006



Poltrona visitatore, schienale medio, senza braccioli con base a slitta • Visitor chair, medium-height backrest, without armrests, with sled base • Besuchersessel, mittelhohe Rückenlehne, ohne Armlehnen, mit Kufengestell • Fauteuil visiteur, dossier moyen, sans accoudoirs avec piètement luge • Sillón confidente, respaldo medio, sin apoyabrazos con base de patín

WxDxH cm	Finish	Kg	m ³	pcs
57 x 59 x 44	Cat.0 Cat.F Cat.G Cat.I Cat.L	23	0.340	1
57 x 59 x 44	Cat.0 Cat.Q Cat.S Cat.U	23	0.340	1
57 x 59 x 44	Cat.2 Cat.3 Cat.4 Cat.T Cat.Y	23	0.340	1
57 x 59 x 44	Cat.N Cat.X	23	0.340	1
57 x 59 x 44	Cat.5	23	0.340	1

Varianti / Variants / Varianten / Variantes / Variantes

1. Base verniciata / Painted base / Lackiertes Untergestell / Piètement laqué / Base pintada: **6K**

2. Telaio cromato / Chromed frame / Gestell verchromt / Piètement chromé / Armazón cromado:

3. Sedile con micro molle / Seat with micro springs / Sitz mit Mikrofedern / Siège avec micro-ressorts / Silla con micromolde:

Trendy First Class

Trendy First Class / Trendy First Class / Trendy First Class / Trendy First Class



B



M



K



T

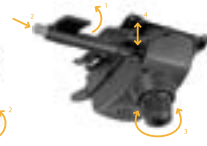
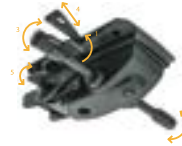

Lo schienale in multistrato di faggio è caratterizzato dal particolare design dell'imbottitura morbida in poliuretano flessibile autoestinguente a densità differenziata che favorisce l'ergonomicità della seduta, mentre il listello cromato nel poggiatesta ne esalta l'eleganza. La tappezzeria è ricca di dettagli curati.

The beech plywood backrest with its soft, flexible, variable-density flameretardant polyurethane foam padding features a distinctive design that enhances the ergonomics of the chair, while the chrome-plated strip around the headrest adds an extra touch of elegance. The upholstery is bursting with sleek details.

Charakteristisch für die Rückenlehne aus Buchenschichtholz ist das besondere Design der weichen, geschmeidigen PU-Polsterung, selbstverlöschend, in diversifizierter Dichte, begünstigt die ergonomische Form des Sitzmöbels, die verchromte Leiste der Kopfstütze betont das elegante Design. Die Polsterung ist reich an exklusiven Details.

Le dossier en multiplis de hêtre est caractérisé par la ligne particulière du rembourrage moelleux en polyuréthane flexible autoextinguible de densité variable qui favorise l'ergonomie tandis que le profil chromé dans l'appuie-tête en renforce l'élégance. Le revêtement est riche en détails raffinés.

El respaldo de madera estratificada de haya se caracteriza por el diseño especial del acolchado blando de poliuretano flexible autoextinguible de densidad diferenciada que favorece la ergonomía del asiento, mientras que el listón cromado en el reposacabezas realza su elegancia. La tapicería es rica en detalles cuidadosamente presentados.

Trendy First Class

Trendy First Class / Trendy First Class / Trendy First Class / Trendy First Class

F29TRF01



Poltrona direzionale, schienale alto, con poggiatesta e braccioli regolabili 2D con meccanismo sincrono • Top executive chair, high backrest, with headrest and adjustable 2D armrests, with synchro mechanism • Direktionsessel, hohe Rückenlehne, mit Kopfstütze und Armlehnen verstellbar 2D mit Synchro-Mechanismus • Fauteuil de direction, dossier haut, avec appuie-tête et accoudoirs réglables 2D, avec mécanisme synchrone • Sillón de dirección, respaldo alto, con reposacabezas y apoyabrazos regulables 2D con mecanismo de oscilación synchro

WxDxH cm	Finish	Kg	m ³	pcs
60 x 59 x 41 - 54	Cat.0 Cat.F Cat.G Cat.I Cat.L	26	0.220	1
60 x 59 x 41 - 54	Cat.0 Cat.Q Cat.S Cat.U	26	0.220	1
60 x 59 x 41 - 54	Cat.2 Cat.3 Cat.4 Cat.T Cat.Y	26	0.220	1
60 x 59 x 41 - 54	Cat.N Cat.X	26	0.220	1
60 x 59 x 41 - 54	Cat.5	26	0.220	1

Varianti / Variants / Varianten / Variantes / Variantes

1. Base in alluminio / Aluminium base / Untergestell aus Aluminium / Piètement en aluminium / Base de aluminio;
2. Base in nylon nero / Black nylon base / Schwarzes Untergestell aus Nylon / Piètement en nylon noir / Base de nailon negra;
3. Meccanismo "M" / Mechanism "M" / Mechanismus "M" / Mécanisme "M" / Mecanismo "M";
4. Meccanismo "T" / Mechanism "T" / Mechanismus "T" / Mécanisme "T" / Mecanismo "T";
5. Meccanismo "K" / Mechanism "K" / Mechanismus "K" / Mécanisme "K" / Mecanismo "K";
6. Sedile con micro molle / Seat with micro springs / Sitz mit Mikrofedern / Siège avec micro-ressorts / Silla con micromolde;

F29TRF02



Poltrona direzionale, schienale alto, con poggiatesta e braccioli regolabili 4D con meccanismo sincrono • Top executive chair, high backrest, with headrest and adjustable 4D armrests, with synchro mechanism • Direktionsessel, hohe Rückenlehne, mit Kopfstütze und Armlehnen verstellbar 4D mit Synchro-Mechanismus • Fauteuil de direction, dossier haut, avec appuie-tête et accoudoirs réglables 4D, avec mécanisme synchrone • Sillón de dirección, respaldo alto, con reposacabezas y apoyabrazos regulables 4D con mecanismo synchro

WxDxH cm	Finish	Kg	m ³	pcs
60 x 59 x 41 - 54	Cat.0 Cat.F Cat.G Cat.I Cat.L	26	0.220	1
60 x 59 x 41 - 54	Cat.0 Cat.Q Cat.S Cat.U	26	0.220	1
60 x 59 x 41 - 54	Cat.2 Cat.3 Cat.4 Cat.T Cat.Y	26	0.220	1
60 x 59 x 41 - 54	Cat.N Cat.X	26	0.220	1
60 x 59 x 41 - 54	Cat.5	26	0.220	1

Varianti / Variants / Varianten / Variantes / Variantes

1. Base in alluminio / Aluminium base / Untergestell aus Aluminium / Piètement en aluminium / Base de aluminio;
2. Base in nylon nero / Black nylon base / Schwarzes Untergestell aus Nylon / Piètement en nylon noir / Base de nailon negra;
3. Meccanismo "M" / Mechanism "M" / Mechanismus "M" / Mécanisme "M" / Mecanismo "M";
4. Meccanismo "T" / Mechanism "T" / Mechanismus "T" / Mécanisme "T" / Mecanismo "T";
5. Meccanismo "K" / Mechanism "K" / Mechanismus "K" / Mécanisme "K" / Mecanismo "K";
6. Sedile con micro molle / Seat with micro springs / Sitz mit Mikrofedern / Siège avec micro-ressorts / Silla con micromolde;

F29TRF03



Poltrona manageriale, schienale alto, con braccioli regolabili 2D con meccanismo sincrono • Executive chair, high backrest, with adjustable 2D armrests, with synchro mechanism • Managersessel, hohe Rückenlehne, mit Armlehnen verstellbar 2D und Synchro-Mechanismus • Fauteuil de direction, dossier haut, avec accoudoirs réglables 2D, avec mécanisme synchrone • Sillón ejecutivo, respaldo alto, con apoyabrazos regulables 2D con mecanismo synchro

WxDxH cm	Finish	Kg	m ³	pcs
60 x 59 x 41 - 54	Cat.0 Cat.F Cat.G Cat.I Cat.L	26	0.220	1
60 x 59 x 41 - 54	Cat.0 Cat.Q Cat.S Cat.U	26	0.220	1
60 x 59 x 41 - 54	Cat.2 Cat.3 Cat.4 Cat.T Cat.Y	26	0.220	1
60 x 59 x 41 - 54	Cat.N Cat.X	26	0.220	1
60 x 59 x 41 - 54	Cat.5	26	0.220	1

Varianti / Variants / Varianten / Variantes / Variantes

1. Base in alluminio / Aluminium base / Untergestell aus Aluminium / Piètement en aluminium / Base de aluminio;
2. Base in nylon nero / Black nylon base / Schwarzes Untergestell aus Nylon / Piètement en nylon noir / Base de nailon negra;
3. Meccanismo "M" / Mechanism "M" / Mechanismus "M" / Mécanisme "M" / Mecanismo "M";
4. Meccanismo "T" / Mechanism "T" / Mechanismus "T" / Mécanisme "T" / Mecanismo "T";
5. Meccanismo "K" / Mechanism "K" / Mechanismus "K" / Mécanisme "K" / Mecanismo "K";
6. Sedile con micro molle / Seat with micro springs / Sitz mit Mikrofedern / Siège avec micro-ressorts / Silla con micromolde;

F29TRF04



Poltrona manageriale, schienale alto, con braccioli regolabili 4D con meccanismo sincrono • Executive chair, high backrest, with adjustable 4D armrests, with synchro mechanism • Managersessel, hohe Rückenlehne, mit Armlehnen verstellbar 4D und Synchro-Mechanismus • Fauteuil de direction, dossier haut, avec accoudoirs réglables 4D, avec mécanisme synchrone • Sillón ejecutivo, respaldo alto, con apoyabrazos regulables 4D con mecanismo synchro

WxDxH cm	Finish	Kg	m ³	pcs
60 x 59 x 41 - 54	Cat.0 Cat.F Cat.G Cat.I Cat.L	26	0.220	1
60 x 59 x 41 - 54	Cat.0 Cat.Q Cat.S Cat.U	26	0.220	1
60 x 59 x 41 - 54	Cat.2 Cat.3 Cat.4 Cat.T Cat.Y	26	0.220	1
60 x 59 x 41 - 54	Cat.N Cat.X	26	0.220	1
60 x 59 x 41 - 54	Cat.5	26	0.220	1

Varianti / Variants / Varianten / Variantes / Variantes

1. Base in alluminio / Aluminium base / Untergestell aus Aluminium / Piètement en aluminium / Base de aluminio;
2. Base in nylon nero / Black nylon base / Schwarzes Untergestell aus Nylon / Piètement en nylon noir / Base de nailon negra;
3. Meccanismo "M" / Mechanism "M" / Mechanismus "M" / Mécanisme "M" / Mecanismo "M";
4. Meccanismo "T" / Mechanism "T" / Mechanismus "T" / Mécanisme "T" / Mecanismo "T";
5. Meccanismo "K" / Mechanism "K" / Mechanismus "K" / Mécanisme "K" / Mecanismo "K";
6. Sedile con micro molle / Seat with micro springs / Sitz mit Mikrofedern / Siège avec micro-ressorts / Silla con micromolde;

Trendy First Class

Trendy First Class / Trendy First Class / Trendy First Class / Trendy First Class

F29TRF05



Poltrona visitatore, schienale medio, senza braccioli con meccanismo a gas, su ruote • Visitor chair, medium-height backrest, without armrests, with gas adjustment, on casters • Besuchersessel, mittelhohe Rückenlehne, ohne Armlehnen, mit Gasdruckfeder, auf Rollen • Fauteuil visiteur, dossier moyen, sans accoudoirs, avec réglage par vérin à gaz, sur roulettes • Sillón confidente, respaldo medio, sin apoyabrazos con mecanismo de gas, sobre ruedas

WxDxH cm	Finish	Kg	m ³	pcs
60 x 59 x 41 - 54	Cat.0 Cat.F Cat.G Cat.I Cat.L	24	0.220	1
60 x 59 x 41 - 54	Cat.0 Cat.Q Cat.S Cat.U	24	0.220	1
60 x 59 x 41 - 54	Cat.2 Cat.3 Cat.4 Cat.T Cat.Y	24	0.220	1
60 x 59 x 41 - 54	Cat.N Cat.X	24	0.220	1
60 x 59 x 41 - 54	Cat.5	24	0.220	1

Varianti / Variants / Varianten / Variantes / Variantes

1. Base in alluminio / Aluminium base / Untergestell aus Aluminium / Piètement en aluminium / Base de aluminio:

2. Base in nylon nero / Black nylon base / Schwarzes Untergestell aus Nylon / Piètement en nylon noir / Base de nailon negra:

3. Meccanismo "B" / Mechanism "B" / Mechanismus "B" / Mécanisme "B" / Mecanismo "B":

4. Sedile con micro molle / Seat with micro springs / Sitz mit Mikrofedern / Siège avec micro-ressorts / Silla con micromolde:

F29TRF06



Poltrona visitatore, schienale medio, senza braccioli con base a slitta • Visitor chair, medium-height backrest, without armrests, with sled base • Besuchersessel, mittelhohe Rückenlehne, ohne Armlehnen, mit Kufengestell • Fauteuil visiteur, dossier moyen, sans accoudoirs avec piètement luge • Sillón confidente, respaldo medio, sin apoyabrazos con base de patin

WxDxH cm	Finish	Kg	m ³	pcs
57 x 59 x 44	Cat.0 Cat.F Cat.G Cat.I Cat.L	23	0.340	1
57 x 59 x 44	Cat.0 Cat.Q Cat.S Cat.U	23	0.340	1
57 x 59 x 44	Cat.2 Cat.3 Cat.4 Cat.T Cat.Y	23	0.340	1
57 x 59 x 44	Cat.N Cat.X	23	0.340	1
57 x 59 x 44	Cat.5	23	0.340	1

Varianti / Variants / Varianten / Variantes / Variantes

1. Telaio verniciato nero / Black painted base / Schwarzes Lackiertes Untergestell / Piètement laqué noir / Base pintada negra:

2. Telaio cromato / Chromed frame / Gestell verchromt / Piètement chromé / Armazón cromado:

3. Sedile con micro molle / Seat with micro springs / Sitz mit Mikrofedern / Siège avec micro-ressorts / Silla con micromolde:

F29TRF07



Poltrona visitatore, schienale basso, senza braccioli con meccanismo a gas, su ruote

WxDxH cm	Finish	Kg	m ³	pcs
60 x 60 x 41 - 54	Cat.0 Cat.F Cat.G Cat.I Cat.L	24	0.220	1
60 x 60 x 41 - 54	Cat.0 Cat.Q Cat.S Cat.U	24	0.220	1
60 x 60 x 41 - 54	Cat.2 Cat.3 Cat.4 Cat.T Cat.Y	24	0.220	1
60 x 60 x 41 - 54	Cat.N Cat.X	24	0.220	1
60 x 60 x 41 - 54	Cat.5	24	0.220	1

Varianti / Variants / Varianten / Variantes / Variantes

1. Base in alluminio / Aluminium base / Untergestell aus Aluminium / Piètement en aluminium / Base de aluminio:

2. Base in nylon nero / Black nylon base / Schwarzes Untergestell aus Nylon / Piètement en nylon noir / Base de nailon negra:

3. Meccanismo "B" / Mechanism "B" / Mechanismus "B" / Mécanisme "B" / Mecanismo "B":

4. Sedile con micro molle / Seat with micro springs / Sitz mit Mikrofedern / Siège avec micro-ressorts / Silla con micromolde:

F29TRF08



Poltrona visitatore, schienale basso, senza braccioli fissa su base a 4 razze su piedini

WxDxH cm	Finish	Kg	m ³	pcs
60 x 60 x 45	Cat.0 Cat.F Cat.G Cat.I Cat.L	23	0.340	1
60 x 60 x 45	Cat.0 Cat.Q Cat.S Cat.U	23	0.340	1
60 x 60 x 45	Cat.2 Cat.3 Cat.4 Cat.T Cat.Y	23	0.340	1
60 x 60 x 45	Cat.N Cat.X	23	0.340	1
60 x 60 x 45	Cat.5	23	0.340	1

Varianti / Variants / Varianten / Variantes / Variantes

1. Base in alluminio lucidato / Polished aluminium base / Untergestell aus poliertem Aluminium / Piètement en aluminium poli / Base de aluminio pulido:

2. Sedile con micro molle / Seat with micro springs / Sitz mit Mikrofedern / Siège avec micro-ressorts / Silla con micromolde:

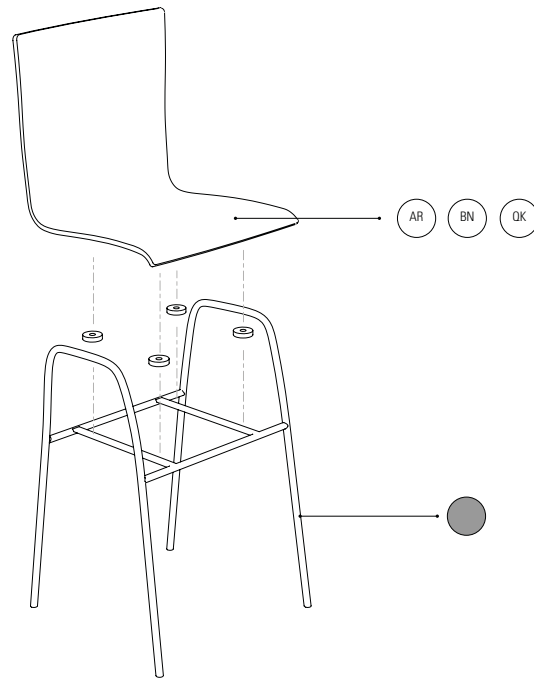

Le sedute della collezione "45" hanno le scocche in multistrato con rivestimento in melaminico colorato. Le strutture sono in tubolare tondo cromato e i piedini terminali in plastica nera. Le sedie senza braccioli sono impilabili.

The seats of the "45" collection have plywood shells with coloured melamine. The tubular rod structures have chrome finish and the feet are in black plastic. The chairs without armrests are stackable.

Die Sitzmöbel der "45" Sitzschalen aus Schichtholz, beschichtet mit Melamin Farben. Strukturen aus Stahlrohr, verchromt, Fußstöpsel aus schwarzem Kunststoff. Die Stühle ohne Armlehnen sind stapelbar.

Les chaises de la collection "45" ont les coques en multiplis avec revêtement mélaminé colorée. Les structures sont en tube rond, chromé, avec embouts en plastique noir. Les chaises sans accoudoirs sont empilables.

Los armazones de los asientos de la colección "45" son en estratificado con tapizado melaminado coloreado. Las estructuras son en tubo redondo cromado y los patas terminales de plástico negro. Los sillas sin apoyabrazos son apilables.

F29C1001

Sedia in multistrato con 4 gambe • Plywood chair with 4 legs • Stuhl aus Schichtholz mit 4 Beinen • Chaise en multiplis avec 4 pieds • Silla en contrachapado con 4 patas

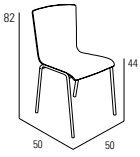

WxDxH cm	Finish	Kg	m ³	pcs
50 x 50 x 44 - 82	AR BN QK	5	0.270	1

F29C1002

Sedia in multistrato con 4 gambe e braccioli • Plywood chair with 4 legs and armrests • Stuhl aus Schichtholz mit 4 Beinen und Armlehnen • Chaise en multiplis avec 4 pieds et accoudoirs • Silla en contrachapado con 4 patas y apoyabrazos



WxDxH cm	Finish	Kg	m ³	pcs
56 x 50 x 44 - 82	AR BN QK	5	0.270	1

Nick

Nick / Nick / Nick / Nick

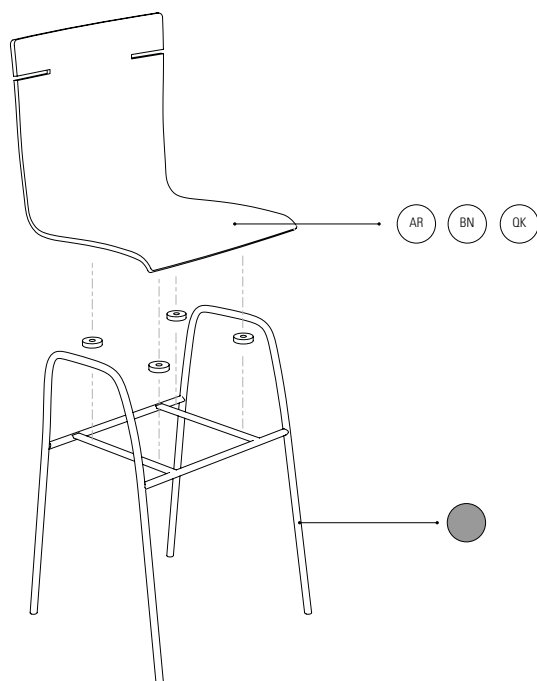

Le sedute di questo capitolo hanno le scocche in multistrato con rivestimento in melaminico in vari colori. Le strutture sono in tubolare tondo, cromato e piedini terminali in plastica lucida.

The chairs in this section have plywood shells with melamine covering in a choice of colours. The frames are in round-section, chrome-plated tube with shiny plastic end feet.

Die Sitzmöbel in diesem Kapitel haben Schalen aus Mehrschichtholz mit Melamin-Beschichtung in verschiedenen Farben. Die Gestelle sind aus rundem Stahlrohr, verchromt, mit Fußstößeln aus glänzendem Kunststoff.

Les chaises de ce chapitre ont des coques en multiplis avec revêtement mélaminé de différentes couleurs. Les structures sont en tube rond, chromé, avec embouts en plastique brillant.

Los asientos de este capítulo tienen armazones en estratificado con tapizado melaminado de distintos colores. Las estructuras son en tubo redondo, cromado y patas terminales de plástico negro.

Nick

Nick / Nick / Nick / Nick

F29C7001

Sedia in multistrato con 4 gambe • Plywood chair with 4 legs • Stuhl aus Schichtholz mit 4 Beinen • Chaise en multiplis avec 4 pieds • Silla en contrachapado con 4 patas

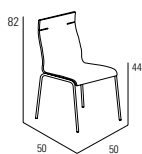

WxDxH cm	Finish	Kg	m ³	pcs
48 x 50 x 45 - 77	AR BN QK	5	0.270	1

F29C7002

Sedia in multistrato con 4 gambe e braccioli • Plywood chair with 4 legs and armrests • Stuhl aus Schichtholz mit 4 Beinen und Armlehnen • Chaise en multiplis avec 4 pieds et accoudoirs • Silla en contrachapado con 4 patas y apoyabrazos

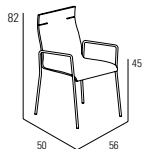

WxDxH cm	Finish	Kg	m ³	pcs
56 x 50 x 45 - 77	AR BN QK	5	0.270	1

Zero9

Zero9 / Zero9 / Zero9 / Zero9



Seduta polifunzionale configurabile per gli spazi collettivi e di lavoro, con piedini o ruote piroettanti autofrenanti e aggancio di allineamento in nylon. Disponibile anche con tavoletta. Sedile e schienale in polipropilene antigraffio sono sagomati per un adeguato supporto. Zero9 può essere impilata verticalmente ed è sempre accatastabile in orizzontale grazie al sedile e al bracciolo ribaltabili (in 3 posizioni), anche in presenza della tavoletta.

This multifunctional chair can be configured for collective and work spaces, with feet or self-braking swivel casters and nylon alignment brackets. Also available with writing pad. The scratch-proof polypropylene seat and backrest are shaped to give proper support. Zero9 can be stacked both vertically and horizontally, thanks to the three positions of the seat and armrest, even with the writing pad attached.

Vielseitiges Sitzmöbel, konfigurierbar für Gemeinschafts- und Arbeitsräume, mit Füßen oder selbstbremsenden, allseitig drehbaren Rollen, Einhängung zur Verbindung in Linie aus Nylon. Erhältlich auch mit Schreibpult. Sitz und Rückenlehne aus Polypropylen, kratzfest, entsprechend geformt für stützende Sitzhaltung. Zero9 sind senkrecht stapelbar und können immer auch horizontal zusammengestellt werden, da Sitz und Armlehnen klappbar sind (in drei Positionen), auch wenn ein Schreibpult montiert ist.

Chaise polyvalente configurable pour les espaces collectifs et de travail, avec pieds ou roulettes pivotantes autofreinées et crochet d'alignement en nylon. Disponible également avec tablette antipanique. L'assise et le dossier en polypropylène antirayures sont conformés pour assurer un support adéquat. Zero9 peut être empilée verticalement et horizontalement grâce à l'assise et à l'accoudoir relevables (en 3 positions), même en présence de tablette antipanique.

Asiento multifuncional configurable para espacios comunitarios y de trabajo, con patas terminales o ruedas pivotantes autofrenantes y ganchos de alineación de nylon. Disponible también con pala de escritura antipánico. La forma del asiento y el respaldo de polipropileno resistente a los arañazos facilita un soporte adecuado. Zero9 puede apilarse verticalmente y siempre se agrupa en horizontal gracias al asiento y al apoyabrazos plegables (en 3 posiciones), incluso en presencia de la pala de escritura antipánico.

Zero9

Zero9 / Zero9 / Zero9 / Zero9

F29ZE901



Sedia impilabile, sedile e schienale in plastica (mod PP) con braccioli ribaltabili • Stackable chair, plastic seat and back (mod PP) with folding armrests • Stapelbarer Stuhl, Sitz und Rückenlehne aus Kunststoff (Mod. PP) mit klappbaren Armlehnen • Chaise empilable, assise tapissée, dossier en plastique (mod TP) avec accoudoirs relevables • Silla apilable, asiento y respaldo tapizados de plástico (mod. PP) con apoyabrazos volteables

WxDxH cm	Finish	Kg	m ³	pcs
60 x 56 x 45		11	0.470	1

Varianti / Variants / Varianten / Variantes / Variantes

1. Telaio verniciato grigio / Grey painted base / GrauesLackiertes Untergestell / Piètement laqué gris / Base pintada de gris:

2. Telaio verniciato bianco / White painted base / Weißes Lackiertes Untergestell / Piètement laqué blanc / Base pintada blanca **6W**

3. Con piedini fissi / With fixed feet / Mit fixen Füßen / Avec pieds fixes / Con patas fijas:

4. Con ruote / With casters / Mit Rollen / Avec roulettes / Con ruedas:

F29ZE902



Sedia impilabile, sedile e schienale in plastica (mod PP) senza braccioli • Stackable chair, plastic seat and back (mod PP) without armrests • Stapelbarer Stuhl, Sitz und Rückenlehne aus Kunststoff (Mod. PP) ohne Armlehnen • Chaise empilable, assise tapissée, dossier en plastique (mod TP) sans accoudoirs • Silla apilable, asiento y respaldo tapizados de plástico (mod. PP) sin apoyabrazos

WxDxH cm	Finish	Kg	m ³	pcs
60 x 56 x 45		11	0.470	1

Varianti / Variants / Varianten / Variantes / Variantes

1. Telaio verniciato grigio / Grey painted base / GrauesLackiertes Untergestell / Piètement laqué gris / Base pintada de gris:

2. Telaio verniciato bianco / White painted base / Weißes Lackiertes Untergestell / Piètement laqué blanc / Base pintada blanca **6W**

3. Con piedini fissi / With fixed feet / Mit fixen Füßen / Avec pieds fixes / Con patas fijas:

4. Con ruote / With casters / Mit Rollen / Avec roulettes / Con ruedas:

F29ZE903



Sedia impilabile, sedile tappezzato, schienale in plastica (mod TP) con braccioli ribaltabili • Stackable chair, upholstered seat and plastic back (mod TP) with folding armrests • Stapelbarer Stuhl, Sitz gepolstert, Rückenlehne aus Kunststoff (Mod. TP) mit klappbaren Armlehnen • Chaise empilable, assise tapissée, dossier en plastique (mod TP) avec accoudoirs relevables • Silla apilable, asiento tapizado, respaldo de plástico (mod. TP) con apoyabrazos volteables

WxDxH cm	Finish	Kg	m ³	pcs
60 x 56 x 45	Cat.0 Cat.D	11	0.470	1
60 x 56 x 45	Cat.F Cat.G Cat.I	11	0.470	1
60 x 56 x 45	Cat.L Cat.O Cat.Q Cat.S Cat.U	11	0.470	1
60 x 56 x 45	Cat.2 Cat.3 Cat.4 Cat.T Cat.Y	11	0.470	1
60 x 56 x 45	Cat.N Cat.X	11	0.470	1

Varianti / Variants / Varianten / Variantes / Variantes

1. Telaio verniciato grigio / Grey painted base / GrauesLackiertes Untergestell / Piètement laqué gris / Base pintada de gris:

2. Telaio verniciato bianco / White painted base / Weißes Lackiertes Untergestell / Piètement laqué blanc / Base pintada blanca **6W**

3. Con piedini fissi / With fixed feet / Mit fixen Füßen / Avec pieds fixes / Con patas fijas:

4. Con ruote / With casters / Mit Rollen / Avec roulettes / Con ruedas:

F29ZE904



Sedia impilabile, sedile tappezzato, schienale in plastica (mod TP) senza braccioli • Stackable chair, upholstered seat and plastic back (mod TP) without armrests • Stapelbarer Stuhl, Sitz gepolstert, Rückenlehne aus Kunststoff (Mod. TP) ohne Armlehnen • Chaise empilable, assise tapissée, dossier en plastique (mod TP) sans accoudoirs • Silla apilable, asiento tapizado, respaldo de plástico (mod. TP) sin apoyabrazos

WxDxH cm	Finish	Kg	m ³	pcs
60 x 56 x 45	Cat.0 Cat.D	11	0.470	1
60 x 56 x 45	Cat.F Cat.G Cat.I	11	0.470	1
60 x 56 x 45	Cat.L Cat.O Cat.Q Cat.S Cat.U	11	0.470	1
60 x 56 x 45	Cat.2 Cat.3 Cat.4 Cat.T Cat.Y	11	0.470	1
60 x 56 x 45	Cat.N Cat.X	11	0.470	1

Varianti / Variants / Varianten / Variantes / Variantes

1. Telaio verniciato grigio / Grey painted base / GrauesLackiertes Untergestell / Piètement laqué gris / Base pintada de gris:

2. Telaio verniciato bianco / White painted base / Weißes Lackiertes Untergestell / Piètement laqué blanc / Base pintada blanca **6W**

3. Con piedini fissi / With fixed feet / Mit fixen Füßen / Avec pieds fixes / Con patas fijas:

4. Con ruote / With casters / Mit Rollen / Avec roulettes / Con ruedas:

F29ZE905



Sedia impilabile, sedile in plastica, schienale in rete (mod PR) con braccioli ribaltabili • Stackable chair, plastic seat and mesh back (mod PR) with folding armrests • Stapelbarer Stuhl, Sitz aus Kunststoff, Rückenlehne aus Netzgewebe (Mod. PR), mit klappbaren Armlehnen • Chaise empilable, assise en plastique, dossier en maille filet (mod PR) avec accoudoirs relevables • Silla apilable, asiento de plástico, respaldo de red (mod. PR) con apoyabrazos volteables

WxDxH cm	Finish	Kg	m ³	pcs
60 x 56 x 45		11	0.470	1

Varianti / Variants / Varianten / Variantes / Variantes

1. Telaio verniciato grigio / Grey painted base / GrauesLackiertes Untergestell / Piètement laqué gris / Base pintada de gris:

2. Telaio verniciato bianco / White painted base / Weißes Lackiertes Untergestell / Piètement laqué blanc / Base pintada blanca **6W**

3. Con piedini fissi / With fixed feet / Mit fixen Füßen / Avec pieds fixes / Con patas fijas:

4. Con ruote / With casters / Mit Rollen / Avec roulettes / Con ruedas:

F29ZE906



Sedia impilabile, sedile in plastica, schienale in rete (mod PR) senza braccioli • Stackable chair, plastic seat and mesh back (mod PR) without armrests • Stapelbarer Stuhl, Sitz aus Kunststoff, Rückenlehne aus Netzgewebe (Mod. PR), ohne Armlehnen • Chaise empilable, assise en plastique, dossier en maille filet (mod PR) sans accoudoirs • Silla apilable, asiento de plástico, respaldo de red (mod. PR) sin apoyabrazos

WxDxH cm	Finish	Kg	m ³	pcs
60 x 56 x 45		11	0.470	1

Varianti / Variants / Varianten / Variantes / Variantes

1. Telaio verniciato grigio / Grey painted base / GrauesLackiertes Untergestell / Piètement laqué gris / Base pintada de gris:

2. Telaio verniciato bianco / White painted base / Weißes Lackiertes Untergestell / Piètement laqué blanc / Base pintada blanca **6W**

3. Con piedini fissi / With fixed feet / Mit fixen Füßen / Avec pieds fixes / Con patas fijas:

4. Con ruote / With casters / Mit Rollen / Avec roulettes / Con ruedas:

F29ZE907



Sedia impilabile, sedile tappezzato, schienale in rete (mod TR) con braccioli ribaltabili • Stackable chair, upholstered seat and meshed back (mod TR) with folding armrests • Stapelbarer Stuhl, Sitz gepolstert, Rückenlehne aus Netzgewebe (Mod. TR) mit klappbaren Armlehnen • Chaise empilable, assise tapissée, dossier en maille filet (mod TR) avec accoudoirs relevables • Silla apilable, asiento tapizado, respaldo de red (mod. TR) con apoyabrazos volteables

WxDxH cm	Finish	Kg	m ³	pcs
60 x 56 x 45	Cat.0 Cat.D	11	0.470	1
60 x 56 x 45	Cat.F Cat.G Cat.I	11	0.470	1
60 x 56 x 45	Cat.L Cat.O Cat.Q Cat.S Cat.U	11	0.470	1
60 x 56 x 45	Cat.2 Cat.3 Cat.4 Cat.T Cat.Y	11	0.470	1
60 x 56 x 45	Cat.N Cat.X	11	0.470	1

Varianti / Variants / Varianten / Variantes / Variantes

1. Telaio verniciato grigio / Grey painted base / GrauesLackiertes Untergestell / Piètement laqué gris / Base pintada de gris:

2. Telaio verniciato bianco / White painted base / Weißes Lackiertes Untergestell / Piètement laqué blanc / Base pintada blanca **6W**

3. Con piedini fissi / With fixed feet / Mit fixen Füßen / Avec pieds fixes / Con patas fijas:

4. Con ruote / With casters / Mit Rollen / Avec roulettes / Con ruedas:

F29ZE908



Sedia impilabile, sedile tappezzato, schienale in rete (mod TR) senza braccioli • Stackable chair, upholstered seat and meshed back (mod TR) without armrests • Stapelbarer Stuhl, Sitz gepolstert, Rückenlehne aus Netzgewebe (mod TR) ohne Armlehnen • Chaise empilable, assise tapissée, dossier en maille filet (mod TR) sans accoudoirs • Silla apilable, asiento tapizado, respaldo de red (mod. TR) sin apoyabrazos

WxDxH cm	Finish	Kg	m ³	pcs
60 x 56 x 45	Cat.0 Cat.D	11	0.470	1
60 x 56 x 45	Cat.F Cat.G Cat.I	11	0.470	1
60 x 56 x 45	Cat.L Cat.O Cat.Q Cat.S Cat.U	11	0.470	1
60 x 56 x 45	Cat.2 Cat.3 Cat.4 Cat.T Cat.Y	11	0.470	1
60 x 56 x 45	Cat.N Cat.X	11	0.470	1

Varianti / Variants / Varianten / Variantes / Variantes

1. Telaio verniciato grigio / Grey painted base / GrauesLackiertes Untergestell / Piètement laqué gris / Base pintada de gris:

2. Telaio verniciato bianco / White painted base / Weißes Lackiertes Untergestell / Piètement laqué blanc / Base pintada blanca **6W**

3. Con piedini fissi / With fixed feet / Mit fixen Füßen / Avec pieds fixes / Con patas fijas:

4. Con ruote / With casters / Mit Rollen / Avec roulettes / Con ruedas:

F29ZE909



Sedia impilabile, sedile e schienale tappezzati, (mod TT) con braccioli ribaltabili • Stackable chair, upholstered seat and back (mod TT) with folding armrests • Stapelbarer Stuhl, Sitz und Rückenlehne gepolstert (Mod. TT) mit klappbaren Armlehnen • Chaise empilable, assise et dossier tapissés (mod TT) avec accoudoirs relevables • Silla apilable, asiento y respaldo tapizados (mod. TT) con apoyabrazos volteables

WxDxH cm	Finish	Kg	m ³	pcs
60 x 56 x 45	Cat.0 Cat.D	11	0.470	1
60 x 56 x 45	Cat.F Cat.G Cat.I	11	0.470	1
60 x 56 x 45	Cat.L Cat.O Cat.Q Cat.S Cat.U	11	0.470	1
60 x 56 x 45	Cat.2 Cat.3 Cat.4 Cat.T Cat.Y	11	0.470	1
60 x 56 x 45	Cat.N Cat.X	11	0.470	1

Varianti / Variants / Varianten / Variantes / Variantes

1. Telaio verniciato grigio / Grey painted base / GrauesLackiertes Untergestell / Piètement laqué gris / Base pintada de gris:

2. Telaio verniciato bianco / White painted base / Weißes Lackiertes Untergestell / Piètement laqué blanc / Base pintada blanca **6W**

3. Con piedini fissi / With fixed feet / Mit fixen Füßen / Avec pieds fixes / Con patas fijas:

4. Con ruote / With casters / Mit Rollen / Avec roulettes / Con ruedas:

Zero9

Zero9 / Zero9 / Zero9 / Zero9

F29ZE910

Sedia impilabile, sedile e schienale tappezzati, (mod TT) senza braccioli • Stackable chair, upholstered seat and back (mod TT) without armrests • Stapelbarer Stuhl, Sitz und Rückenlehne gepolstert (Mod. TT) ohne Armlehnen • Chaise empilable, assise et dossier tapissés (mod TT) sans accoudoirs • Silla apilable, asiento y respaldo tapizados (mod. TT) sin apoyabrazos



WxDxH cm	Finish	Kg	m ³	pcs
60 x 56 x 45	Cat.0 Cat.D	11	0.470	1
60 x 56 x 45	Cat.F Cat.G Cat.I	11	0.470	1
60 x 56 x 45	Cat.L Cat.O Cat.Q Cat.S Cat.U	11	0.470	1
60 x 56 x 45	Cat.2 Cat.3 Cat.4 Cat.T Cat.Y	11	0.470	1
60 x 56 x 45	Cat.N Cat.X	11	0.470	1

Varianti / Variants / Varianten / Variantes / Variantes

1. Telaio verniciato grigio / Grey painted base / GrauesLackiertes Untergestell / Piètement laqué gris / Base pintada de gris:

2. Telaio verniciato bianco / White painted base / Weißes Lackiertes Untergestell / Piètement laqué blanc / Base pintada blanca. **6W**

3. Con piedini fissi / With fixed feet / Mit fixen Füßen / Avec pieds fixes / Con patas fijas:

4. Con ruote / With casters / Mit Rollen / Avec roulettes / Con ruedas:

F29ZE921

Sedia impilabile, sedile e schienale in plastica (mod PP) con braccioli ribaltabili, con tavoletta di scrittura antipanico • Stackable chair, plastic seat and back (mod PP) with folding armrests and panic-proof writing pad • Stapelbarer Stuhl, Sitz und Rückenlehne aus Kunststoff (Mod. PP) mit klappbaren Armlehnen und Antipanik-Schreibpult • Chaise empilable, assise et dossier en plastique (mod PP) avec accoudoirs relevables et tablette antipanique • Silla apilable, asiento y respaldo tapizados de plástico (mod PP) con apoyabrazos abatibles y con pala de escritura antipánico



WxDxH cm	Finish	Kg	m ³	pcs
65 x 59 x 45		12	0.470	1

Varianti / Variants / Varianten / Variantes / Variantes

1. Telaio verniciato grigio / Grey painted base / GrauesLackiertes Untergestell / Piètement laqué gris / Base pintada de gris:

2. Telaio verniciato bianco / White painted base / Weißes Lackiertes Untergestell / Piètement laqué blanc / Base pintada blanca. **6W**

3. Con piedini fissi / With fixed feet / Mit fixen Füßen / Avec pieds fixes / Con patas fijas:

4. Con ruote / With casters / Mit Rollen / Avec roulettes / Con ruedas:

F29ZE922

Sedia impilabile, sedile e schienale in plastica (mod PP) senza braccioli, con tavoletta di scrittura antipanico • Stackable chair, plastic seat and back (mod PP) without armrests, and panic-proof writing pad • Stapelbarer Stuhl, Sitz und Rückenlehne aus Kunststoff (Mod. PP) ohne Armlehnen, mit Antipanik-Schreibpult • Chaise empilable, assise et dossier en plastique (mod PP) sans accoudoirs, avec tablette antipanique • Silla apilable, asiento y respaldo tapizados de plástico (mod PP) sin apoyabrazos, con pala de escritura antipánico



WxDxH cm	Finish	Kg	m ³	pcs
65 x 59 x 45		12	0.470	1

Varianti / Variants / Varianten / Variantes / Variantes

1. Telaio verniciato grigio / Grey painted base / GrauesLackiertes Untergestell / Piètement laqué gris / Base pintada de gris:

2. Telaio verniciato bianco / White painted base / Weißes Lackiertes Untergestell / Piètement laqué blanc / Base pintada blanca. **6W**

3. Con piedini fissi / With fixed feet / Mit fixen Füßen / Avec pieds fixes / Con patas fijas:

4. Con ruote / With casters / Mit Rollen / Avec roulettes / Con ruedas:

F29ZE923

Sedia impilabile, sedile tappezzato, schienale in plastica (mod TP) con braccioli ribaltabili, con tavoletta di scrittura antipanico • Stackable chair, upholstered seat and plastic back (mod TP) with folding armrests and panic-proof writing pad • Stapelbarer Stuhl, Sitz gepolstert, Rückenlehne aus Kunststoff (Mod. TP) mit klappbaren Armlehnen und Antipanik-Schreibpult • Chaise empilable, assise tapissée, dossier en plastique (mod TP) avec accoudoirs relevables et tablette antipanique • Silla apilable, asiento tapizado, respaldo de plástico (mod TP) con apoyabrazos abatibles y con pala de escritura antipánico



WxDxH cm	Finish	Kg	m ³	pcs
65 x 59 x 45	Cat.0 Cat.D	12	0.470	1
65 x 59 x 45	Cat.F Cat.G Cat.I	12	0.470	1
65 x 59 x 45	Cat.L Cat.O Cat.Q Cat.S Cat.U	12	0.470	1
65 x 59 x 45	Cat.2 Cat.3 Cat.4 Cat.T Cat.Y	12	0.470	1
65 x 59 x 45	Cat.N Cat.X	12	0.470	1

Varianti / Variants / Varianten / Variantes / Variantes

1. Telaio verniciato grigio / Grey painted base / GrauesLackiertes Untergestell / Piètement laqué gris / Base pintada de gris:

2. Telaio verniciato bianco / White painted base / Weißes Lackiertes Untergestell / Piètement laqué blanc / Base pintada blanca. **6W**

3. Con piedini fissi / With fixed feet / Mit fixen Füßen / Avec pieds fixes / Con patas fijas:

4. Con ruote / With casters / Mit Rollen / Avec roulettes / Con ruedas:

F29ZE924

Sedia impilabile, sedile tappezzato, schienale in plastica (mod TP) senza braccioli, con tavoletta di scrittura antipanico • Stackable chair, upholstered seat and plastic back (mod TP) without armrests, with panic-proof writing pad • Stapelbarer Stuhl, Sitz gepolstert, Rückenlehne aus Kunststoff (Mod. TP) ohne Armlehnen, mit Antipanik-Schreibpult • Chaise empilable, assise tapissée, dossier en plastique (mod TP) sans accoudoirs, avec tablette antipanique • Silla apilable, asiento tapizado, respaldo de plástico (mod TP) sin apoyabrazos, con pala de escritura antipánico



WxDxH cm	Finish	Kg	m ³	pcs
65 x 59 x 45	Cat.0 Cat.D	12	0.470	1
65 x 59 x 45	Cat.F Cat.G Cat.I	12	0.470	1
65 x 59 x 45	Cat.L Cat.O Cat.Q Cat.S Cat.U	12	0.470	1
65 x 59 x 45	Cat.2 Cat.3 Cat.4 Cat.T Cat.Y	12	0.470	1
65 x 59 x 45	Cat.N Cat.X	12	0.470	1

Varianti / Variants / Varianten / Variantes / Variantes

1. Telaio verniciato grigio / Grey painted base / GrauesLackiertes Untergestell / Piètement laqué gris / Base pintada de gris:

2. Telaio verniciato bianco / White painted base / Weißes Lackiertes Untergestell / Piètement laqué blanc / Base pintada blanca. **6W**

3. Con piedini fissi / With fixed feet / Mit fixen Füßen / Avec pieds fixes / Con patas fijas:

4. Con ruote / With casters / Mit Rollen / Avec roulettes / Con ruedas:

F29ZE925



Sedia impilabile, sedile in plastica, schienale in rete (mod PR) con braccioli ribaltabili, con tavoletta di scrittura antipanico destra • Stackable chair, plastic seat and meshed back (mod PR) with folding armrests with right panic-proof writing pad • Stapelbarer Stuhl, Sitz aus Kunststoff, Rückenlehne aus Netzgewebe (Mod. PR), mit klappbaren Armlehnen, mit Antipanik-Schreibpult • Chaise empilable, assise en plastique, dossier en maille filet (mod PR) avec accoudoirs relevables, avec tablette antipanique à droite • Silla apilable, asiento de plástico (mod TP) sin apoyabrazos, con pala de escritura antipánico

WxDxH cm	Finish	Kg	m ³	pcs
65 x 59 x 45		12	0.470	1

Varianti / Variants / Varianten / Variantes / Variantes

1. Telaio verniciato grigio / Grey painted base / GrauesLackiertes Untergestell / Piètement laqué gris / Base pintada de gris:

2. Telaio verniciato bianco / White painted base / Weißes Lackiertes Untergestell / Piètement laqué blanc / Base pintada blanca **6W**

3. Con piedini fissi / With fixed feet / Mit fixen Füßen / Avec pieds fixes / Con patas fijas:

4. Con ruote / With casters / Mit Rollen / Avec roulettes / Con ruedas:

F29ZE926



Sedia impilabile, sedile in plastica, schienale in rete (mod PR) senza braccioli, con tavoletta di scrittura antipanico destra • Stackable chair, plastic seat and meshed back (mod PR) without armrests with right panic-proof writing pad • Stapelbarer Stuhl, Sitz aus Kunststoff, Rückenlehne aus Netzgewebe (Mod. PR), ohne Armlehnen, mit Antipanik-Schreibpult • Chaise empilable, assise en plastique, dossier en maille filet (mod PR) sans accoudoirs, avec tablette antipanique à droite • Silla apilable, asiento de plástico, respaldo de red (mod PR) sin apoyabrazos, con pala de escritura antipánico

WxDxH cm	Finish	Kg	m ³	pcs
65 x 59 x 45		12	0.470	1

Varianti / Variants / Varianten / Variantes / Variantes

1. Telaio verniciato grigio / Grey painted base / GrauesLackiertes Untergestell / Piètement laqué gris / Base pintada de gris:

2. Telaio verniciato bianco / White painted base / Weißes Lackiertes Untergestell / Piètement laqué blanc / Base pintada blanca **6W**

3. Con piedini fissi / With fixed feet / Mit fixen Füßen / Avec pieds fixes / Con patas fijas:

4. Con ruote / With casters / Mit Rollen / Avec roulettes / Con ruedas:

F29ZE927



Sedia impilabile, sedile tappezzato, schienale in rete (mod TR) con braccioli ribaltabili, con tavoletta di scrittura antipanico destra • Stackable chair, upholstered seat and meshed back (mod TR) with folding armrests with right panic-proof writing pad • Stapelbarer Stuhl, Sitz gepolstert, Rückenlehne aus Netzgewebe (Mod. TR) mit klappbaren Armlehnen, mit Antipanik-Schreibpult • Chaise empilable, assise tapissée, dossier en maille filet (mod TR) avec accoudoirs relevables, avec tablette antipanique à droite • Silla apilable, asiento tapizado, respaldo de red (mod TR) con apoyabrazos abatibles, con pala de escritura antipánico

WxDxH cm	Finish	Kg	m ³	pcs
65 x 59 x 45	Cat.0 Cat.D	12	0.470	1
65 x 59 x 45	Cat.F Cat.G Cat.I	12	0.470	1
65 x 59 x 45	Cat.L Cat.O Cat.Q Cat.S Cat.U	12	0.470	1
65 x 59 x 45	Cat.2 Cat.3 Cat.4 Cat.T Cat.Y	12	0.470	1
65 x 59 x 45	Cat.N Cat.X	12	0.470	1

Varianti / Variants / Varianten / Variantes / Variantes

1. Telaio verniciato grigio / Grey painted base / GrauesLackiertes Untergestell / Piètement laqué gris / Base pintada de gris:

2. Telaio verniciato bianco / White painted base / Weißes Lackiertes Untergestell / Piètement laqué blanc / Base pintada blanca **6W**

3. Con piedini fissi / With fixed feet / Mit fixen Füßen / Avec pieds fixes / Con patas fijas:

4. Con ruote / With casters / Mit Rollen / Avec roulettes / Con ruedas:

F29ZE928



Sedia impilabile, sedile tappezzato, schienale in rete (mod TR) senza braccioli, con tavoletta di scrittura antipanico destra • Stackable chair, upholstered seat and meshed back (mod TR) without armrests with right panic-proof writing pad • Stapelbarer Stuhl, Sitz gepolstert, Rückenlehne aus Netzgewebe (mod TR) ohne Armlehnen, mit Antipanik-Schreibpult • Chaise empilable, assise tapissée, dossier en maille filet (mod TR) sans accoudoirs, avec tablette antipanique à droite • Silla apilable, asiento tapizado, respaldo de red (mod TR) sin apoyabrazos, con pala de escritura antipánico

WxDxH cm	Finish	Kg	m ³	pcs
65 x 59 x 45	Cat.0 Cat.D	12	0.470	1
65 x 59 x 45	Cat.F Cat.G Cat.I	12	0.470	1
65 x 59 x 45	Cat.L Cat.O Cat.Q Cat.S Cat.U	12	0.470	1
65 x 59 x 45	Cat.2 Cat.3 Cat.4 Cat.T Cat.Y	12	0.470	1
65 x 59 x 45	Cat.N Cat.X	12	0.470	1

Varianti / Variants / Varianten / Variantes / Variantes

1. Telaio verniciato grigio / Grey painted base / GrauesLackiertes Untergestell / Piètement laqué gris / Base pintada de gris:

2. Telaio verniciato bianco / White painted base / Weißes Lackiertes Untergestell / Piètement laqué blanc / Base pintada blanca **6W**

3. Con piedini fissi / With fixed feet / Mit fixen Füßen / Avec pieds fixes / Con patas fijas:

4. Con ruote / With casters / Mit Rollen / Avec roulettes / Con ruedas:

Zero9

Zero9 / Zero9 / Zero9 / Zero9

F29ZE929



Sedia impilabile, sedile e schienale tappezzati, (mod TT) con braccioli ribaltabili, con tavoletta di scrittura antipanico destra • Stackable chair, upholstered seat and back (mod TT) with folding armrests with right panic-proof writing pad • Stapelbarer Stuhl, Sitz und Rückenlehne gepolstert (Mod. TT) mit klappbaren Armlehnen, mit Antipanik-Schreibpult • Chaise empilable, assise et dossier tapissés (mod TT) avec accoudoirs relevables • Silla apilable, asiento y respaldo tapizados tapizados (mod TT) con apoyabrazos abatibles, con pala de escritura antipánico

WxDxH cm	Finish	Kg	m ³	pcs
65 x 59 x 45	Cat.0 Cat.D	12	0.470	1
65 x 59 x 45	Cat.F Cat.G Cat.I	12	0.470	1
65 x 59 x 45	Cat.L Cat.O Cat.Q Cat.S Cat.U	12	0.470	1
65 x 59 x 45	Cat.2 Cat.3 Cat.4 Cat.T Cat.Y	12	0.470	1
65 x 59 x 45	Cat.N Cat.X	12	0.470	1

Varianti / Variants / Varianten / Variantes / Variantes

1. Telaio verniciato grigio / Grey painted base / GrauesLackiertes Untergestell / Piètement laqué gris / Base pintada de gris:

2. Telaio verniciato bianco / White painted base / Weißes Lackiertes Untergestell / Piètement laqué blanc / Base pintada blanca **6W**

3. Con piedini fissi / With fixed feet / Mit fixen Füßen / Avec pieds fixes / Con patas fijas:

4. Con ruote / With casters / Mit Rollen / Avec roulettes / Con ruedas:

F29ZE930



Sedia impilabile, sedile e schienale tappezzati, (mod TT) senza braccioli, con tavoletta di scrittura antipanico destra • Stackable chair, upholstered seat and back (mod TT) without armrests with right panic-proof writing pad • Stapelbarer Stuhl, Sitz und Rückenlehne gepolstert (Mod. TT) ohne Armlehnen, mit Antipanik-Schreibpult • Chaise empilable, assise et dossier tapissés (mod TT) sans accoudoirs, avec tablette antipanique à droite • Silla apilable, asiento y respaldo tapizados tapizados (mod TT) sin apoyabrazos, con pala de escritura antipánico

WxDxH cm	Finish	Kg	m ³	pcs
65 x 59 x 45	Cat.0 Cat.D	12	0.470	1
65 x 59 x 45	Cat.F Cat.G Cat.I	12	0.470	1
65 x 59 x 45	Cat.L Cat.O Cat.Q Cat.S Cat.U	12	0.470	1
65 x 59 x 45	Cat.2 Cat.3 Cat.4 Cat.T Cat.Y	12	0.470	1
65 x 59 x 45	Cat.N Cat.X	12	0.470	1

Varianti / Variants / Varianten / Variantes / Variantes

1. Telaio verniciato grigio / Grey painted base / GrauesLackiertes Untergestell / Piètement laqué gris / Base pintada de gris:

2. Telaio verniciato bianco / White painted base / Weißes Lackiertes Untergestell / Piètement laqué blanc / Base pintada blanca **6W**

3. Con piedini fissi / With fixed feet / Mit fixen Füßen / Avec pieds fixes / Con patas fijas:

4. Con ruote / With casters / Mit Rollen / Avec roulettes / Con ruedas:

F29ZE911

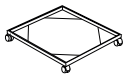

Carrello su ruote • Cart on wheels • Fahrgestell auf Rollen • Chariot sur roulettes • Carro sobre ruedas

WxDxH cm	Finish	Kg	m ³	pcs
0 x 0 x 0		7	1.000	1

Edge

Edge / Edge / Edge / Edge

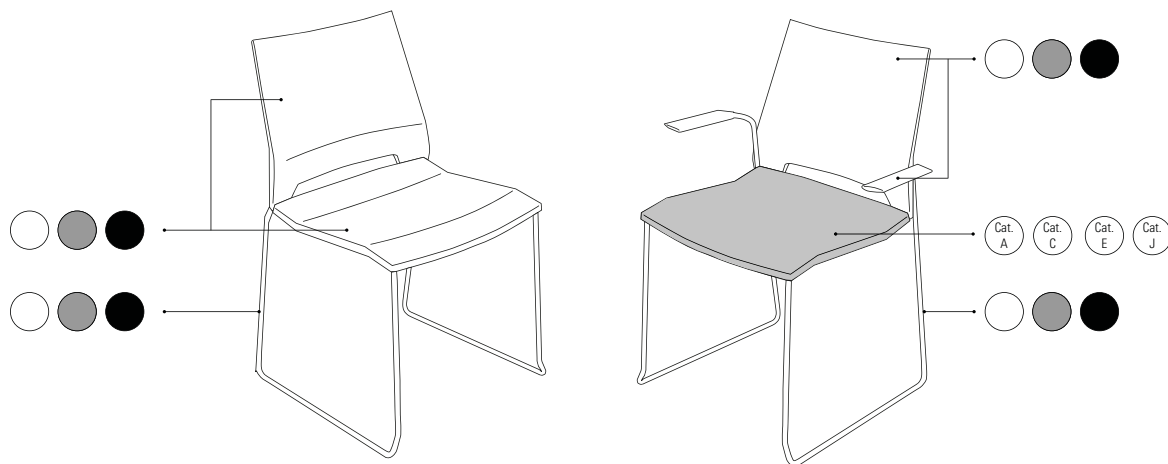

La seduta Edge è una sintesi essenziale di forma, funzione ed ergonomia. Leggera e resistente, può essere utilizzata in una molteplicità di spazi e situazioni collettive: auditorium, sale conferenze, aule per la formazione. Edge è disponibile con braccioli (impilabile fino a 4 pezzi) e senza (impilabile fino a 9 pezzi).

The Edge chair is an essential blend of form, function and ergonomics. Lightweight and hardwearing, it can be used in a wide variety of spaces and collective environments: auditoriums, conference rooms, training rooms. Edge is available with armrests (stackable up to 4 high) and without (stackable up to 9 high).

Der Edge Stuhl ist eine essentielle Mischung aus Form, Funktion und Ergonomie. Leicht und strapazierfähig, kann es in einer Vielzahl von Räumen und kolumbianischen Umgebungen eingesetzt werden: Auditorien, Konferenzräume, Schulungsräume. Edge ist mit Armlehnen (stapelbar bis zu 4 hoch) und ohne (stapelbar bis zu 9 hoch) erhältlich.

La chaise Edge est une combinaison de forme, de fonctionnalité et d'ergonomie. Légère et résistante, elle peut être utilisée dans une grande variété d'espaces et d'environnements : auditoriums, salles de conférence, salles de formation. Edge est disponible avec accoudoirs (empilables jusqu'à 4 exemplaires en hauteur) et sans accoudoirs (empilable jusqu'à 9 exemplaires en hauteur).

El asiento Edge es una síntesis esencial de forma, función y ergonomía. Ligero y resistente, puede utilizarse en una gran variedad de espacios y entornos colectivos: auditorios, salas de conferencias y aulas de formación. Edge está disponible con apoyabrazos (apilables hasta 4 piezas) y sin ellos (apilables hasta 9 piezas).

Edge

Edge / Edge / Edge / Edge

F29ED001

Seduta a slitta con scocca in plastica, senza braccioli • Chair with sled base, plastic shell, without armrests • Besuchersessel mit Kufen, Kunststoffschale, ohne Armlehnen • Fauteuil avec piètement luge, coque plastique, sans accoudoirs • Sillón con base de patín, carcasa de plástico, sin apoyabrazos

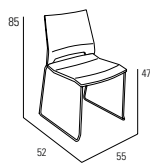

WxDxH cm	Finish	Kg	m ³	pcs
55 x 52 x 47		5	0.280	1

Varianti / Variants / Varianten / Variantes / Variantes

1. Scocca / Plastic shell / Kunststoffschale / Coque en plastique / Carcasa de plástico: **9W, 9S, 9K, 9G**

2. Telaio cromato / Chromed frame / Gestell verchromt / Piètement chromé / Armazón cromado:

3. Base verniciata / Painted base / Lackiertes Untergestell / Piètement laqué / Base pintada: **6K, 6W**

F29ED002

Seduta a slitta con sedile rivestito, senza braccioli • Chair with sled base, upholstered seat, without armrests • Besuchersessel mit Kufen, Sitz mit Stoffbezug, ohne Armlehnen • Fauteuil avec piètement luge, siège revêtu de tissu, sans accoudoirs • Sillón con base de patín, asiento tapizado, sin apoyabrazos

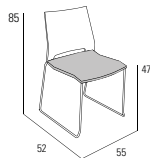

WxDxH cm	Finish	Kg	m ³	pcs
55 x 52 x 47	Cat.0 Cat.A	5	0.280	1
55 x 52 x 47	Cat.C Cat.J	5	0.280	1
55 x 52 x 47	Cat.E	5	0.280	1

Varianti / Variants / Varianten / Variantes / Variantes

1. Scocca / Plastic shell / Kunststoffschale / Coque en plastique / Carcasa de plástico: **9W, 9S, 9K, 9G**

2. Telaio cromato / Chromed frame / Gestell verchromt / Piètement chromé / Armazón cromado:

3. Base verniciata / Painted base / Lackiertes Untergestell / Piètement laqué / Base pintada: **6K, 6W**

F29ED003

Seduta a slitta con scocca in plastica, con braccioli • Chair with sled base, plastic shell, with armrests • Besuchersessel mit Kufen, Kunststoffschale, mit Armlehnen • Fauteuil avec piètement luge, coque plastique, avec accoudoirs • Sillón con base de patín, carcasa de plástico, con reposabrazos

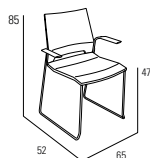

WxDxH cm	Finish	Kg	m ³	pcs
55 x 52 x 47		5	0.280	1

Varianti / Variants / Varianten / Variantes / Variantes

1. Scocca / Plastic shell / Kunststoffschale / Coque en plastique / Carcasa de plástico: **9W, 9S, 9K, 9G**

2. Telaio cromato / Chromed frame / Gestell verchromt / Piètement chromé / Armazón cromado:

3. Base verniciata / Painted base / Lackiertes Untergestell / Piètement laqué / Base pintada: **6K, 6W**

F29ED004

Seduta a slitta con sedile rivestito, con braccioli • Chair with sled base, upholstered seat, with armrests • Besuchersessel mit Kufen, Sitz mit Stoffbezug, mit Armlehnen • Fauteuil avec piètement luge, siège revêtu de tissu, avec accoudoirs • Sillón con base de patín, asiento tapizado, con apoyabrazos

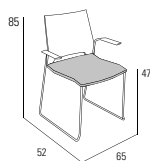

WxDxH cm	Finish	Kg	m ³	pcs
55 x 52 x 47	Cat.0 Cat.A	5	0.280	1
55 x 52 x 47	Cat.C Cat.J	5	0.280	1
55 x 52 x 47	Cat.E	5	0.280	1

Varianti / Variants / Varianten / Variantes / Variantes

1. Scocca / Plastic shell / Kunststoffschale / Coque en plastique / Carcasa de plástico: **9W, 9S, 9K, 9G**

2. Telaio cromato / Chromed frame / Gestell verchromt / Piètement chromé / Armazón cromado:

3. Base verniciata / Painted base / Lackiertes Untergestell / Piètement laqué / Base pintada: **6K, 6W**

Eura Visitor

Eura Visitor / Eura Visitor / Eura Visitor / Eura Visitor

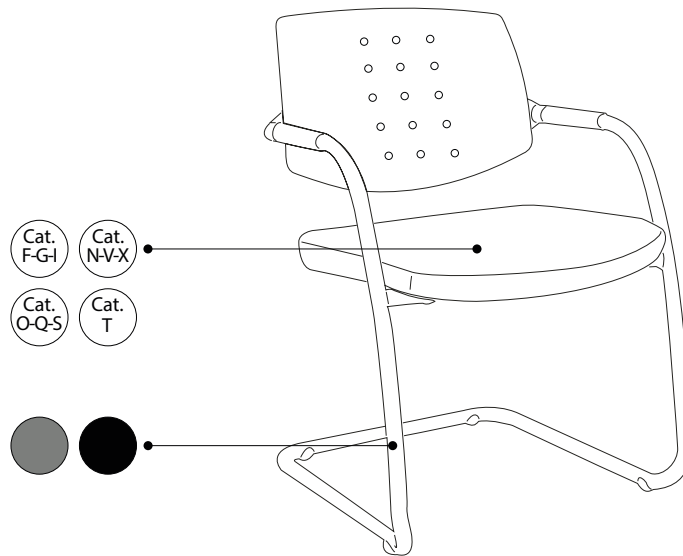

La Famiglia Eura è arricchita con dettagli di pregio come le confortevoli imbottiture, la tappezzeria rifinita con cuciture ribattute e l'elegante supporto schienale in alluminio. Eura Visitor è configurata su slitta e si inserisce perfettamente negli uffici direzionali come seduta da visitatore o attorno ad un tavolo riunioni.

The Eura family is enhanced with luxurious details such as comfortably padded upholstery with felled seams and an elegant aluminium backrest. Eura Visitor sits on a sled-base, and fits perfectly into executive offices as a visitor chair or around a conference table.

Die Linie Eura hat sich durch hochwertige Details bereichert: eine bequeme Polsterung, Ausführung mit Saumnähten und eine elegante Stütze der Rückenlehne aus Aluminium. Eura Visitor ist mit Kufengestell ausgestattet und fügt sich perfekt in Direktionsbüros als Sitzmöbel für Besucher oder rund um einen Konferenztisch ein.

La Famille Eura est enrichie de précieux détails comme les rembourrages confortables, les surpiqûres de la tapisserie et l'élégant support du dossier en aluminium. Eura Visitor est proposée sur piètement luge et s'insère parfaitement dans les bureaux de direction comme siège visiteur ou autour d'une table de réunion.

La familia Eura se enriquece con preciosos detalles como los cómodos acolchados, la tapicería acabada con costuras remachadas y el elegante soporte del respaldo de aluminio. Eura Visitor está equipada con base de patín y se adapta perfectamente al mobiliario de las oficinas de dirección como asiento para visitantes o alrededor de una mesa de reuniones.

Eura Visitor

Eura Visitor / Eura Visitor / Eura Visitor / Eura Visitor

F29EU001



Poltroncina interlocutore con base a slitta, sedile tappezzato, schienale in plastica (mod TP) • Guest chair, with sled base, upholstered seat, plastic back (mod TP) • Sessel Gesprächspartner mit Kufengestell, Sitz gepolstert, Rückenlehne aus Kunststoff (Mod. TP) • Petit fauteuil visiteur avec piètement luge, assise tapissée, dossier en plastique (mod TP) • Silla visitante con base de patín, asiento tapizado, respaldo de plástico (mod. TP)

WxDxH cm	Finish	Kg	m ³	pcs
57 x 59 x 47	Cat.0 Cat.D	11	0.460	1
57 x 59 x 47	Cat.F Cat.G Cat.I Cat.L	11	0.460	1
57 x 59 x 47	Cat.O Cat.Q Cat.S Cat.U	11	0.460	1
57 x 59 x 47	Cat.2 Cat.3 Cat.4 Cat.T Cat.Y	11	0.460	1
57 x 59 x 47	Cat.N Cat.X	11	0.460	1
57 x 59 x 47	Cat.5	11	0.460	1

Varianti / Variants / Varianten / Variantes / Variantes

1. Telaio cromato / Chromed frame / Gestell verchromt / Piètement chromé / Armazón cromada:

2. Telaio verniciato / Painted base / Lackiertes Untergestell / Piètement laqué / Base pintada: **6K**

F29EU002



Poltroncina interlocutore con base a slitta, sedile tappezzato, schienale in plastica con pannello tappezzato (mod TI) • Guest chair, with sled base, upholstered seat, plastic back with upholstered panel (mod TI) • Sessel Gesprächspartner mit Kufengestell, Sitz gepolstert, Rückenlehne aus Kunststoff mit gepolstertem Paneel (Mod. TI) • Petit fauteuil visiteur avec piètement luge, assise tapissée, dossier en plastique avec panneau tapissé (mod TI) • Silla visitante con base de patín, asiento tapizado, respaldo de plástico con panel tapizado (mod. TI)

WxDxH cm	Finish	Kg	m ³	pcs
57 x 59 x 47	Cat.0 Cat.D	11	0.460	1
57 x 59 x 47	Cat.F Cat.G Cat.I Cat.L	11	0.460	1
57 x 59 x 47	Cat.O Cat.Q Cat.S Cat.U	11	0.460	1
57 x 59 x 47	Cat.2 Cat.3 Cat.4 Cat.T Cat.Y	11	0.460	1
57 x 59 x 47	Cat.N Cat.X	11	0.460	1
57 x 59 x 47	Cat.5	11	0.460	1

Varianti / Variants / Varianten / Variantes / Variantes

1. Telaio cromato / Chromed frame / Gestell verchromt / Piètement chromé / Armazón cromada:

2. Telaio verniciato / Painted base / Lackiertes Untergestell / Piètement laqué / Base pintada: **6K**

F29EU003



Poltroncina interlocutore con base a slitta, sedile tappezzato, schienale in rete (mod TR) • Guest chair, with sled base, upholstered seat, meshed back (mod TR) • Sessel Gesprächspartner mit Kufengestell, Sitz gepolstert, Rückenlehne aus Netzgewebe (Mod. TR) • Petit fauteuil visiteur avec piètement luge, assise tapissée, dossier en maille filet (mod TR) • Silla visitante con base de patín, asiento tapizado, respaldo de red (mod. TR)

WxDxH cm	Finish	Kg	m ³	pcs
57 x 59 x 47	Cat.0 Cat.D	11	0.460	1
57 x 59 x 47	Cat.F Cat.G Cat.I Cat.L	11	0.460	1
57 x 59 x 47	Cat.O Cat.Q Cat.S Cat.U	11	0.460	1
57 x 59 x 47	Cat.2 Cat.3 Cat.4 Cat.T Cat.Y	11	0.460	1
57 x 59 x 47	Cat.N Cat.X	11	0.460	1
57 x 59 x 47	Cat.5	11	0.460	1

Varianti / Variants / Varianten / Variantes / Variantes

1. Telaio cromato / Chromed frame / Gestell verchromt / Piètement chromé / Armazón cromada:

2. Telaio verniciato / Painted base / Lackiertes Untergestell / Piètement laqué / Base pintada: **6K**

F29EU004



Poltroncina interlocutore con base a slitta, sedile tappezzato, schienale tappezzato (mod TT) • Guest chair, with sled base, upholstered seat, upholstered back (mod TT) • Sessel Gesprächspartner mit Kufengestell, Sitz gepolstert, Rückenlehne gepolstert (Mod. TT) • Petit fauteuil visiteur avec piètement luge, assise tapissée, dossier tapissé (mod TT) • Silla visitante con base de patín, asiento tapizado, respaldo tapizado (mod. TT)

WxDxH cm	Finish	Kg	m ³	pcs
57 x 59 x 47	Cat.0 Cat.D	11	0.460	1
57 x 59 x 47	Cat.F Cat.G Cat.I Cat.L	11	0.460	1
57 x 59 x 47	Cat.O Cat.Q Cat.S Cat.U	11	0.460	1
57 x 59 x 47	Cat.2 Cat.3 Cat.4 Cat.T Cat.Y	11	0.460	1
57 x 59 x 47	Cat.N Cat.X	11	0.460	1
57 x 59 x 47	Cat.5	11	0.460	1

Varianti / Variants / Varianten / Variantes / Variantes

1. Telaio cromato / Chromed frame / Gestell verchromt / Piètement chromé / Armazón cromada:

2. Telaio verniciato / Painted base / Lackiertes Untergestell / Piètement laqué / Base pintada: **6K**

Polis

Polis / Polis / Polis / Polis

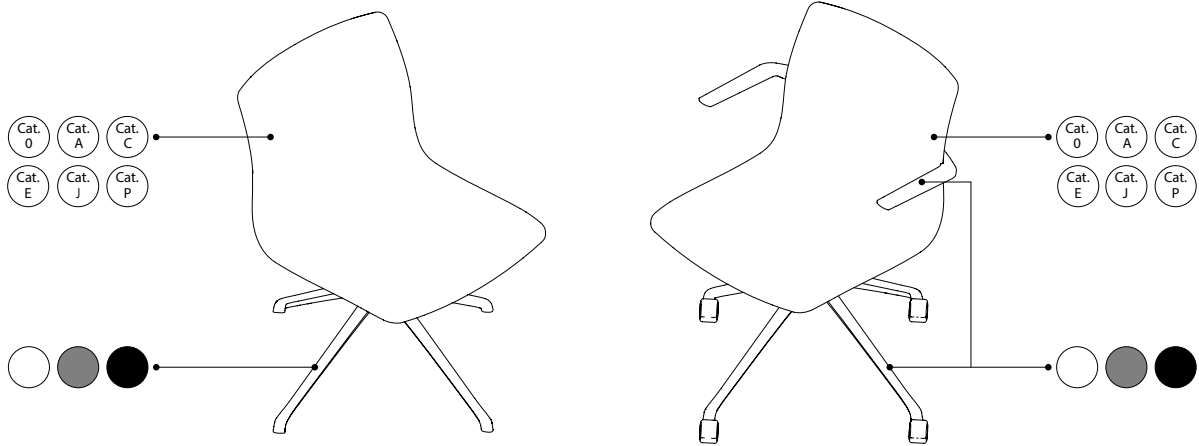

Seduta imbottita disponibile con basamento a 4 o 5 razze in versione girevole o dotata di pompa a gas per la regolazione. La scocca è disponibile in 3 diverse altezze: bassa, media e alta. Completa la famiglia la seduta lounge su base a slitta.

Upholstered seat, available with 4- or 5-star base, swivelling or adjustable with gas lift pump. The shell is available in low, medium and high versions. Completing the family is a lounge seat on a sled base.

Sitzmöbel mit Polsterung, erhältlich mit 4- oder 5-strahligem Fußkreuz, drehbar oder ausgestattet mit Gasdruckfeder für die Verstellung. Die Sitzschale ist in 3 verschiedenen Höhen erhältlich: niedrig, mittel, hoch. Vervollständigt wird die Linie durch Lounge-Sessel mit Kufengestell.

Chaise rembourrée disponible avec piètement à 4 ou 5 branches dans la version pivotante ou avec vérin à gaz pour le réglage. La coque est disponible en 3 hauteurs différentes : basse, moyenne et haute. La famille est complétée par la chaise lounge sur piètement luge.

Asiento acolchado disponible con base de 4 o 5 rayos, en versión giratoria o con bomba de gas para la regulación. El armazón está disponible en 3 alturas diferentes: baja, media y alta. El asiento lounge con base de patín completa los modelos de la familia.

Polis

Polis / Polis / Polis / Polis

F29PL001

Seduta bassa tappezzata, 4 razze, senza braccioli, su piedini • Low upholstered seat, 4-star base, without armrests, on feet • Sitzmöbel, niedrig, gepolstert, 4-strahlig, ohne Armlehnen, mit Füßen • Chaise basse tapissée, piètement 4 branches, sans accoudoirs, sur pieds • Asiento bajo tapizado, 4 rayos, sin apoyabrazos, sobre patas



WxDxH cm	Finish	Kg	m ³	pcs
55 x 52 x 47	Cat.A	6	0.280	1
55 x 52 x 47	Cat.C Cat.J	6	0.280	1
55 x 52 x 47	Cat.E	6	0.280	1
55 x 52 x 47	Cat.P	6	0.280	1
55 x 52 x 47	Cat.O	6	0.280	1

Varianti / Variants / Varianten / Variantes / Variantes

1. Base in alluminio / Aluminium base / Untergestell aus Aluminium / Piètement en aluminium / Base de aluminio:

2. Base verniciata / Painted base / Lackiertes Untergestell / Piètement laqué / Base pintada: **6K, 6W**

F29PL002

Seduta bassa tappezzata, 4 razze, con braccioli, su piedini • Low upholstered seat, 4-star base, with armrests, on feet • Sitzmöbel, niedrig, gepolstert, 4-strahlig, mit Armlehnen, mit Füßen • Chaise basse tapissée, piètement 4 branches, avec accoudoirs, sur pieds • Asiento bajo tapizado, 4 rayos, con apoyabrazos, sobre patas



WxDxH cm	Finish	Kg	m ³	pcs
55 x 52 x 47	Cat.C Cat.J	6	0.280	1
55 x 52 x 47	Cat.E	6	0.280	1
55 x 52 x 47	Cat.P	6	0.280	1
55 x 52 x 47	Cat.O	6	0.280	1
55 x 52 x 47	Cat.A	6	0.280	1

Varianti / Variants / Varianten / Variantes / Variantes

1. Base in alluminio / Aluminium base / Untergestell aus Aluminium / Piètement en aluminium / Base de aluminio:

2. Base verniciata / Painted base / Lackiertes Untergestell / Piètement laqué / Base pintada: **6K, 6W**

F29PL003

Seduta bassa tappezzata, 4 razze, senza braccioli, su ruote RUF650 • Low upholstered seat, 4-star base, without armrests, on casters RUF650 • Sitzmöbel, niedrig, gepolstert, 4-strahlig, ohne Armlehnen, auf Rollen RUF650 • Chaise basse tapissée, piètement 4 branches, sans accoudoirs, sur roulettes RUF650 • Asiento bajo tapizado, 4 rayos, sin apoyabrazos, sobre ruedas RUF650



WxDxH cm	Finish	Kg	m ³	pcs
68 x 68 x 48	Cat.A	6	0.280	1
68 x 68 x 48	Cat.C Cat.J	6	0.280	1
68 x 68 x 48	Cat.E	6	0.280	1
68 x 68 x 48	Cat.P	6	0.280	1
68 x 68 x 48	Cat.O	6	0.280	1

Varianti / Variants / Varianten / Variantes / Variantes

1. Base in alluminio / Aluminium base / Untergestell aus Aluminium / Piètement en aluminium / Base de aluminio:

2. Base verniciata / Painted base / Lackiertes Untergestell / Piètement laqué / Base pintada: **6K, 6W**

F29PL004

Seduta bassa tappezzata, 4 razze, con braccioli, su ruote RUF650 • Low upholstered seat, 4-star base, with armrests, on casters RUF650 • Sitzmöbel, niedrig, gepolstert, 4-strahlig, mit Armlehnen, auf Rollen RUF650 • Chaise basse tapissée, piètement 4 branches, avec accoudoirs, sur roulettes RUF650 • Asiento bajo tapizado, 4 rayos, con apoyabrazos, sobre ruedas RUF650



WxDxH cm	Finish	Kg	m ³	pcs
68 x 68 x 48	Cat.A	6	0.280	1
68 x 68 x 48	Cat.C Cat.J	6	0.280	1
68 x 68 x 48	Cat.E	6	0.280	1
68 x 68 x 48	Cat.P	6	0.280	1
68 x 68 x 48	Cat.O	6	0.280	1

Varianti / Variants / Varianten / Variantes / Variantes

1. Base in alluminio / Aluminium base / Untergestell aus Aluminium / Piètement en aluminium / Base de aluminio:

2. Base verniciata / Painted base / Lackiertes Untergestell / Piètement laqué / Base pintada: **6K, 6W**

F29PL005

Seduta bassa tappezzata, 5 razze, senza meccanismo oscillante, senza braccioli, su ruote RUF665 • Low upholstered seat, 5-star base, without tilt mechanism, without armrests, on casters RUF665 • Sitzmöbel, niedrig, gepolstert, 5-strahlig, ohne Schwingmechanismus, ohne Armlehnen, auf Rollen RUF665 • Chaise basse tapissée, piètement 5 branches, sans mécanisme basculant, sans accoudoirs, sur roulettes RUF665 • Asiento bajo tapizado, 5 rayos, sin mecanismo oscilante, sin apoyabrazos, sobre ruedas RUF665



WxDxH cm	Finish	Kg	m ³	pcs
68 x 68 x 48	Cat.A	6	0.280	1
68 x 68 x 48	Cat.C Cat.J	6	0.280	1
68 x 68 x 48	Cat.E	6	0.280	1
68 x 68 x 48	Cat.P	6	0.280	1
68 x 68 x 48	Cat.O	6	0.280	1

Varianti / Variants / Varianten / Variantes / Variantes

1. Base in alluminio / Aluminium base / Untergestell aus Aluminium / Piètement en aluminium / Base de aluminio:

2. Base verniciata / Painted base / Lackiertes Untergestell / Piètement laqué / Base pintada: **6K, 6W**

F29PL006



Seduta bassa tappezzata, 5 razze, con meccanismo oscillante, senza braccioli, su ruote RUF65 • Low upholstered seat, 5-star base, with tilt mechanism, without armrests, on casters RUF65 • Sitzmöbel, niedrig, gepolstert, 5-strahlig, mit Schwingmechanismus, ohne Armlehnen, auf Rollen RUF65 • Chaise basse tapissée, piètement 5 branches, avec mécanisme basculant, sans accoudoirs, sur roulettes RUF65 • Asiento bajo tapizado, 5 rayos, con mecanismo oscilante, sin apoyabrazos, sobre ruedas RUF65

WxDxH cm	Finish	Kg	m ³	pcs
68 x 68 x 48	Cat.A	6	0.280	1
68 x 68 x 48	Cat.C Cat.J	6	0.280	1
68 x 68 x 48	Cat.E	6	0.280	1
68 x 68 x 48	Cat.P	6	0.280	1
68 x 68 x 48	Cat.O	6	0.280	1

Varianti / Variants / Varianten / Variantes / Variantes

1. Base in alluminio / Aluminium base / Untergestell aus Aluminium / Piètement en aluminium / Base de aluminio:

2. Base verniciata / Painted base / Lackiertes Untergestell / Piètement laqué / Base pintada: **6K, 6W**

F29PL007



Seduta bassa tappezzata, 5 razze, senza meccanismo oscillante, con braccioli, su ruote RUF65 • Low upholstered seat, 5-star base, without tilt mechanism, with armrests, on casters RUF65 • Sitzmöbel, niedrig, gepolstert, 5-strahlig, ohne Schwingmechanismus, mit Armlehnen, auf Rollen RUF65 • Chaise basse tapissée, piètement 5 branches, sans mécanisme basculant, sur roulettes RUF65 • Asiento bajo tapizado, 5 rayos, sin mecanismo oscilante, con apoyabrazos, sobre ruedas RUF65

WxDxH cm	Finish	Kg	m ³	pcs
68 x 68 x 48	Cat.A	6	0.280	1
68 x 68 x 48	Cat.C Cat.J	6	0.280	1
68 x 68 x 48	Cat.E	6	0.280	1
68 x 68 x 48	Cat.P	6	0.280	1
68 x 68 x 48	Cat.O	6	0.280	1

Varianti / Variants / Varianten / Variantes / Variantes

1. Base in alluminio / Aluminium base / Untergestell aus Aluminium / Piètement en aluminium / Base de aluminio:

2. Base verniciata / Painted base / Lackiertes Untergestell / Piètement laqué / Base pintada: **6K, 6W**

F29PL008



Seduta bassa tappezzata, 5 razze, con meccanismo oscillante, con braccioli, su ruote RUF65 • Low upholstered seat, 5-star base, with tilt mechanism, with armrests, on casters RUF65 • Sitzmöbel, niedrig, gepolstert, 5-strahlig, mit Schwingmechanismus, mit Armlehnen, auf Rollen RUF65 • Chaise basse tapissée, piètement 5 branches, avec mécanisme basculant, avec accoudoirs, sur roulettes RUF65 • Asiento bajo tapizado, 5 rayos, con mecanismo oscilante, con apoyabrazos, sobre ruedas RUF65

WxDxH cm	Finish	Kg	m ³	pcs
68 x 68 x 48	Cat.A	6	0.280	1
68 x 68 x 48	Cat.C Cat.J	6	0.280	1
68 x 68 x 48	Cat.E	6	0.280	1
68 x 68 x 48	Cat.P	6	0.280	1
68 x 68 x 48	Cat.O	6	0.280	1

Varianti / Variants / Varianten / Variantes / Variantes

1. Base in alluminio / Aluminium base / Untergestell aus Aluminium / Piètement en aluminium / Base de aluminio:

2. Base verniciata / Painted base / Lackiertes Untergestell / Piètement laqué / Base pintada: **6K, 6W**

F29PL011



Seduta media tappezzata, 4 razze, senza braccioli, su piedini • Medium upholstered seat, 4-star base, without armrests, on feet • Sitzmöbel, mittelhoch, gepolstert, 4-strahlig, ohne Armlehnen, mit Füßen • Chaise moyenne tapissée, piètement 4 branches, sans accoudoirs, sur pieds • Asiento medio tapizado, 4 rayos, sin apoyabrazos, sobre patas

WxDxH cm	Finish	Kg	m ³	pcs
55 x 52 x 47	Cat.A	6	0.280	1
55 x 52 x 47	Cat.C Cat.J	6	0.280	1
55 x 52 x 47	Cat.E	6	0.280	1
55 x 52 x 47	Cat.P	6	0.280	1
55 x 52 x 47	Cat.O	6	0.280	1

Varianti / Variants / Varianten / Variantes / Variantes

1. Base in alluminio / Aluminium base / Untergestell aus Aluminium / Piètement en aluminium / Base de aluminio:

2. Base verniciata / Painted base / Lackiertes Untergestell / Piètement laqué / Base pintada: **6K, 6W**

F29PL012



Seduta media tappezzata, 4 razze, con braccioli, su piedini • Medium upholstered seat, 4-star base, with armrests, on feet • Sitzmöbel, mittelhoch, gepolstert, 4-strahlig, mit Armlehnen, mit Füßen • Chaise moyenne tapissée, piètement 4 branches, avec accoudoirs, sur pieds • Asiento medio tapizado, 4 rayos, con apoyabrazos, sobre patas

WxDxH cm	Finish	Kg	m ³	pcs
55 x 52 x 47	Cat.A	6	0.280	1
55 x 52 x 47	Cat.C Cat.J	6	0.280	1
55 x 52 x 47	Cat.E	6	0.280	1
55 x 52 x 47	Cat.P	6	0.280	1
55 x 52 x 47	Cat.O	6	0.280	1

Varianti / Variants / Varianten / Variantes / Variantes

1. Base in alluminio / Aluminium base / Untergestell aus Aluminium / Piètement en aluminium / Base de aluminio:

2. Base verniciata / Painted base / Lackiertes Untergestell / Piètement laqué / Base pintada: **6K, 6W**

Polis

Polis / Polis / Polis / Polis

F29PL013

Seduta media tappezzata, 4 razze, senza braccioli, su ruote RUF650 • Medium upholstered seat, 4-star base, without armrests, on casters RUF650 • Sitzmöbel, mittelhoch, gepolstert, 4-strahlig, ohne Armlehnen, auf Rollen RUF650 • Chaise moyenne tapissée, piètement 4 branches, sans accoudoirs, sur roulettes RUF650 • Asiento medio tapizado, 4 rayos, sin apoyabrazos, sobre ruedas RUF650



WxDxH cm	Finish	Kg	m ³	pcs
68 x 68 x 48	Cat.A	6	0.280	1
68 x 68 x 48	Cat.C Cat.J	6	0.280	1
68 x 68 x 48	Cat.E	6	0.280	1
68 x 68 x 48	Cat.P	6	0.280	1
68 x 68 x 48	Cat.O	6	0.280	1

Varianti / Variants / Varianten / Variantes / Variantes

1. Base in alluminio / Aluminium base / Untergestell aus Aluminium / Piètement en aluminium / Base de aluminio:

2. Base verniciata / Painted base / Lackiertes Untergestell / Piètement laqué / Base pintada: **6K, 6W**

F29PL014

Seduta media tappezzata, 4 razze, con braccioli, su ruote RUF650 • Medium upholstered seat, 4-star base, with armrests, on casters RUF650 • Sitzmöbel, mittelhoch, gepolstert, 4-strahlig, mit Armlehnen, auf Rollen RUF650 • Chaise moyenne tapissée, piètement 4 branches, avec accoudoirs, sur roulettes RUF650 • Asiento medio tapizado, 4 rayos, con apoyabrazos, sobre ruedas RUF650



WxDxH cm	Finish	Kg	m ³	pcs
68 x 68 x 48	Cat.A	6	0.280	1
68 x 68 x 48	Cat.C Cat.J	6	0.280	1
68 x 68 x 48	Cat.E	6	0.280	1
68 x 68 x 48	Cat.P	6	0.280	1
68 x 68 x 48	Cat.O	6	0.280	1

Varianti / Variants / Varianten / Variantes / Variantes

1. Base in alluminio / Aluminium base / Untergestell aus Aluminium / Piètement en aluminium / Base de aluminio:

2. Base verniciata / Painted base / Lackiertes Untergestell / Piètement laqué / Base pintada: **6K, 6W**

F29PL015

Seduta media tappezzata, 5 razze, senza meccanismo oscillante, senza braccioli, su ruote RUF665 • Medium upholstered seat, 5-star base, without tilt mechanism, without armrests, on casters RUF665 • Sitzmöbel, mittelhoch, gepolstert, 5-strahlig, ohne Schwingmechanismus, ohne Armlehnen, auf Rollen RUF665 • Chaise moyenne tapissée, piètement 5 branches, sans mécanisme basculant, sans accoudoirs, sur roulettes RUF665 • Asiento medio tapizado, 5 rayos, sin mecanismo oscilante, sin apoyabrazos, sobre ruedas RUF665



WxDxH cm	Finish	Kg	m ³	pcs
68 x 68 x 48	Cat.A	6	0.280	1
68 x 68 x 48	Cat.C Cat.J	6	0.280	1
68 x 68 x 48	Cat.E	6	0.280	1
68 x 68 x 48	Cat.P	6	0.280	1
68 x 68 x 48	Cat.O	6	0.280	1

Varianti / Variants / Varianten / Variantes / Variantes

1. Base in alluminio / Aluminium base / Untergestell aus Aluminium / Piètement en aluminium / Base de aluminio:

2. Base verniciata / Painted base / Lackiertes Untergestell / Piètement laqué / Base pintada: **6K, 6W**

F29PL016

Seduta media tappezzata, 5 razze, con meccanismo oscillante, senza braccioli, su ruote RUF665 • Medium upholstered seat, 5-star base, with tilt mechanism, without armrests, on casters RUF665 • Sitzmöbel, mittelhoch, gepolstert, 5-strahlig, mit Schwingmechanismus, ohne Armlehnen, auf Rollen RUF665 • Chaise moyenne tapissée, piètement 5 branches, avec mécanisme basculant, sans accoudoirs, sur roulettes RUF665 • Asiento medio tapizado, 5 rayos, con mecanismo oscilante, sin apoyabrazos, sobre ruedas RUF665



WxDxH cm	Finish	Kg	m ³	pcs
68 x 68 x 48	Cat.A	6	0.280	1
68 x 68 x 48	Cat.C Cat.J	6	0.280	1
68 x 68 x 48	Cat.E	6	0.280	1
68 x 68 x 48	Cat.P	6	0.280	1
68 x 68 x 48	Cat.O	6	0.280	1

Varianti / Variants / Varianten / Variantes / Variantes

1. Base in alluminio / Aluminium base / Untergestell aus Aluminium / Piètement en aluminium / Base de aluminio:

2. Base verniciata / Painted base / Lackiertes Untergestell / Piètement laqué / Base pintada: **6K, 6W**

F29PL017

Seduta media tappezzata, 5 razze, senza meccanismo oscillante, con braccioli, su ruote RUF665 • Medium upholstered seat, 5-star base, without tilt mechanism, with armrests, on casters RUF665 • Sitzmöbel, mittelhoch, gepolstert, 5-strahlig, ohne Schwingmechanismus, mit Armlehnen, auf Rollen RUF665 • Chaise moyenne tapissée, piètement 5 branches, sans mécanisme basculant, sur roulettes RUF665 • Asiento medio tapizado, 5 rayos, sin mecanismo oscilante, sobre ruedas RUF665



WxDxH cm	Finish	Kg	m ³	pcs
68 x 68 x 48	Cat.A	6	0.280	1
68 x 68 x 48	Cat.C Cat.J	6	0.280	1
68 x 68 x 48	Cat.E	6	0.280	1
68 x 68 x 48	Cat.P	6	0.280	1
68 x 68 x 48	Cat.O	6	0.280	1

Varianti / Variants / Varianten / Variantes / Variantes

1. Base in alluminio / Aluminium base / Untergestell aus Aluminium / Piètement en aluminium / Base de aluminio:

2. Base verniciata / Painted base / Lackiertes Untergestell / Piètement laqué / Base pintada: **6K, 6W**

F29PL018



Seduta media tappezzata, 5 razze, con meccanismo oscillante, con braccioli, su ruote RUF65 • Medium upholstered seat, 5-star base, with tilt mechanism, with armrests, on casters RUF65 • Sitzmöbel, mittelhoch, gepolstert, 5-strahlig, mit Schwingmechanismus, mit Armlehnen, auf Rollen RUF65 • Chaise moyenne tapissée, piètement 5 branches, avec mécanisme basculant, avec accoudoirs, sur roulettes RUF65 • Asiento medio tapizado, 5 rayos, con mecanismo oscilante, con apoyabrazos, sobre ruedas RUF65

WxDxH cm	Finish	Kg	m ³	pcs
68 x 68 x 48	Cat.A	6	0.280	1
68 x 68 x 48	Cat.C Cat.J	6	0.280	1
68 x 68 x 48	Cat.E	6	0.280	1
68 x 68 x 48	Cat.P	6	0.280	1
68 x 68 x 48	Cat.O	6	0.280	1

Varianti / Variants / Varianten / Variantes / Variantes

1. Base in alluminio / Aluminium base / Untergestell aus Aluminium / Piètement en aluminium / Base de aluminio:

2. Base verniciata / Painted base / Lackiertes Untergestell / Piètement laqué / Base pintada: **6K, 6W**

F29PL026



Seduta alta tappezzata con poggiatesta, 5 razze, con meccanismo oscillante, senza braccioli, su ruote RUF65 • High upholstered seat, 5-star base, with tilt mechanism, without armrests, on casters RUF65 • Sitzmöbel, hoch, gepolstert, mit Kopfstütze, 5-strahlig, mit Schwingmechanismus, ohne Armlehnen, auf Rollen RUF65 • Chaise haute avec appuie-tête, piètement 5 branches, avec mécanisme basculant, sans accoudoirs, sur roulettes RUF65 • Asiento alto tapizado con reposacabezas, 5 rayos, con mecanismo oscilante, sin apoyabrazos, sobre ruedas RUF65

WxDxH cm	Finish	Kg	m ³	pcs
68 x 68 x 48	Cat.A	6	0.280	1
68 x 68 x 48	Cat.C Cat.J	6	0.280	1
68 x 68 x 48	Cat.E	6	0.280	1
68 x 68 x 48	Cat.P	6	0.280	1
68 x 68 x 48	Cat.O	6	0.280	1

Varianti / Variants / Varianten / Variantes / Variantes

1. Base in alluminio / Aluminium base / Untergestell aus Aluminium / Piètement en aluminium / Base de aluminio:

2. Base verniciata / Painted base / Lackiertes Untergestell / Piètement laqué / Base pintada: **6K, 6W**

F29PL028



Seduta alta tappezzata con poggiatesta, 5 razze, con meccanismo oscillante, con braccioli, su ruote RUF65 • High upholstered seat, 5-star base, with tilt mechanism, with armrests, on casters RUF65 • Sitzmöbel, hoch, gepolstert, mit Kopfstütze, 5-strahlig, mit Schwingmechanismus, mit Armlehnen, auf Rollen RUF65 • Chaise haute avec appuie-tête, piètement 5 branches, avec mécanisme basculant, avec accoudoirs, sur roulettes RUF65 • Asiento alto tapizado con reposacabezas, 5 rayos, con mecanismo oscilante, con apoyabrazos, sobre ruedas RUF65

WxDxH cm	Finish	Kg	m ³	pcs
68 x 68 x 48	Cat.A	6	0.280	1
68 x 68 x 48	Cat.C Cat.J	6	0.280	1
68 x 68 x 48	Cat.E	6	0.280	1
68 x 68 x 48	Cat.P	6	0.280	1
68 x 68 x 48	Cat.O	6	0.280	1

Varianti / Variants / Varianten / Variantes / Variantes

1. Base in alluminio / Aluminium base / Untergestell aus Aluminium / Piètement en aluminium / Base de aluminio:

2. Base verniciata / Painted base / Lackiertes Untergestell / Piètement laqué / Base pintada: **6K, 6W**

F29PL019



Seduta lounge tappezzata con base a slitta con schienale medio • Lounge upholstered seat with sled base and medium-height backrest • Sitzmöbel, lounge, gepolstert, mit Kufengestell und mittelhoher Rückenlehne • Chaise lounge tapissée avec piètement luge • Asiento lounge tapizado con base de patín con respaldo medio

WxDxH cm	Finish	Kg	m ³	pcs
56.6 x 55.5 x 54	Cat.A	6	0.280	1
56.6 x 55.5 x 54	Cat.C Cat.J	6	0.280	1
56.6 x 55.5 x 54	Cat.E	6	0.280	1
56.6 x 55.5 x 54	Cat.P	6	0.280	1
56.6 x 55.5 x 54	Cat.O	6	0.280	1

Varianti / Variants / Varianten / Variantes / Variantes

1. Telaio cromato / Chromed frame / Gestell verchromt / Piètement chromé / Armazón cromado:

Máni

Máni / Máni / Máni / Máni

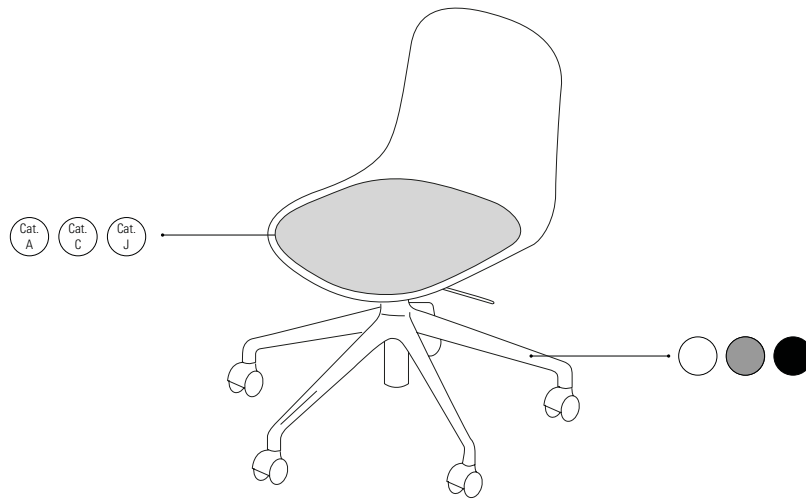

La famiglia Máni offre un programma completo di sedute, caratterizzate da linee particolarmente essenziali e studiate nei minimi particolari. Le scocche in polipropilene si possono abbinare ad un cuscino fisso, ad una scocca frontale imbottita oppure si possono rivestire completamente in tessuto. Alla scocca si combina una varietà di basamenti in acciaio, alluminio o legno massello di frassino in grado di permettere di trovare la combinazione ideale per qualsiasi progetto. Il basamento home-office ha 5 razze regolazione della altezza con pistone a gas azionabile tramite leva in acciaio. I soli modelli F29MA003 con F29MA101, F29MA011, F29MA012, F29MA013, F29MA014, F29MA021, F29MA022, F29MA023, F29MA024, F29MA031, F29MA032, F29MA033, F29MA034, e sono impilabili, ma è necessario abbinare ogni seduta all'articolo F29MA115.

The Máni family offers a complete seating series featuring absolutely essential lines and carefully considered details. The polypropylene shells can be combined with a fixed cushion, with a padded front shell or can be covered entirely in fabric. The shell can be combined with a range of bases in steel, aluminium or solid ash wood, so you can find the perfect combination for any space. The home-office base has a 5-star base and a gas piston for height adjustment operated via a steel lever. Only F29MA003 models with F29MA101, F29MA011, F29MA012, F29MA013, F29MA014, F29MA021, F29MA022, F29MA023, F29MA024, F29MA031, F29MA032, F29MA033, F29MA034 are stackable, but it is necessary to match each chair with article F29MA115.

Die Linie Máni besteht aus einem kompletten Programm von Sitzmöbeln in einem sehr essentiellen Design, das in jedem Detail genau studiert wurde. Die Sitzschalen aus Polypropylen können mit einem fixen Kissen oder einem gepolsterten Sitz ausgestattet oder komplett mit Stoff bezogen werden. Die Sitzschale kann mit vielen unterschiedlichen Gestellen kombiniert werden, aus Stahl, Aluminium oder Eschenholz massiv, um die ideale Kombination für jede Einrichtungsplanung zu erhalten. Das Untergestell Home-Office ist fünfstrahlig und höhenverstellbar mittels Gasdruckfeder, die durch Stahlhebel betätigt wird. Nur die Modelle F29MA003 mit F29MA101, F29MA011, F29MA012, F29MA013, F29MA014, F29MA021, F29MA022, F29MA023, F29MA024, F29MA031, F29MA032, F29MA033, F29MA034 sind stapelbar, aber jeder Sessel muss mit dem Artikel F29MA115 kombiniert werden.

La famille Máni offre un programme complet de sièges caractérisés par des lignes particulièrement essentielles et étudiées dans les moindres détails. Les coques en polypropylène peuvent être complétées par un coussin fixe, une coque frontale rembourrée ou peuvent être entièrement revêtues de tissu. La coque se combine avec une variété de pieds en acier, aluminium ou frêne massif permettant de trouver l'association idéale pour n'importe quel projet. Le piètement home-office est à cinq branches et réglable en hauteur par vérin à gaz actionnable par levier en acier. Seuls les modèles F29MA003 avec F29MA101, F29MA011, F29MA012, F29MA013, F29MA014, F29MA021, F29MA022, F29MA023, F29MA024, F29MA031, F29MA032, F29MA033, F29MA034 sont empilables, mais il est nécessaire de faire correspondre chaque chaise à l'article F29MA115.

La familia Máni ofrece un programa completo de asientos caracterizados por líneas particularmente esenciales y estudiadas en los mínimos detalles. Los armazones de polipropileno pueden combinarse con un cojín fijo, un armazón frontal acolchado o pueden estar completamente tapizados en tela. Una variedad de bases de acero, aluminio o madera de frasco macizo pueden combinarse con el armazón para encontrar la combinación ideal para cualquier proyecto. La base para los asientos de oficina doméstica tiene 5 rayos y altura regulable mediante palanca de acero. Solo los modelos F29MA003 con F29MA101, F29MA011, F29MA012, F29MA013, F29MA014, F29MA021, F29MA022, F29MA023, F29MA024, F29MA031, F29MA032, F29MA033, F29MA034, y son apilables, pero es necesario combinar cada asiento con el artículo F29MA115.

F29MA001

Poltroncina 4 gambe - PLASTIC 4L • Chair with 4 legs - PLASTIC 4L • Sessel mit 4 Beinen - PLASTIC 4L • Fauteuil avec 4 pieds - PLASTIC 4L • Silla con 4 patas - PLASTIC 4L



WxDxH cm	Finish	Kg	m ³	pcs
56.6 x 53 x 45		5	0.280	1

Varianti / Variants / Varianten / Variantes / Variantes

- Telaio cromato / Chromed frame / Gestell verchromt / Piètement chromé / Armazón cromada:
- Base verniciata / Painted base / Lackiertes Untergestell / Piètement laqué / Base pintada: **6K, 6W**
- Scocca / Plastic shell / Kunststoffschale / Coque en plastique / Carcasa de plástico: **9D, 9E, 9F, 9K, 9M, 9N, 9P, 9V**

F29MA002

Poltroncina a slitta - PLASTIC SL • Chair with sled base - PLASTIC SL • Sessel mit Kufengestell - PLASTIC SL • Fauteuil avec piètement luge - PLASTIC SL • Silla con base de patín - PLASTIC SL



WxDxH cm	Finish	Kg	m ³	pcs
56.6 x 55.5 x 54		6	0.280	1

Varianti / Variants / Varianten / Variantes / Variantes

- Telaio cromato / Chromed frame / Gestell verchromt / Piètement chromé / Armazón cromada:
- Base verniciata / Painted base / Lackiertes Untergestell / Piètement laqué / Base pintada: **6K, 6W**
- Scocca / Plastic shell / Kunststoffschale / Coque en plastique / Carcasa de plástico: **9D, 9E, 9F, 9K, 9M, 9N, 9P, 9V**

F29MA003

Poltroncina 4 gambe e braccioli - PLASTIC AR-4L • Chair with 4 legs and armrests - PLASTIC AR-4L • Sessel mit 4 Beinen und Armlehnen - PLASTIC AR-4L • Chaise avec 4 pieds et accoudoirs - PLASTIC AR-4L • Silla con 4 patas y apoyabrazos - PLASTIC AR-4L



WxDxH cm	Finish	Kg	m ³	pcs
60 x 53 x 45		6	0.280	1

Varianti / Variants / Varianten / Variantes / Variantes

- Telaio cromato / Chromed frame / Gestell verchromt / Piètement chromé / Armazón cromada:
- Base verniciata / Painted base / Lackiertes Untergestell / Piètement laqué / Base pintada: **6K, 6W**
- Scocca / Plastic shell / Kunststoffschale / Coque en plastique / Carcasa de plástico: **9D, 9E, 9F, 9K, 9M, 9N, 9P, 9V**

F29MA004

Poltroncina a slitta - PLASTIC AR-SL • Chair with sled base - PLASTIC AR-SL • Sessel mit Kufengestell - PLASTIC AR-SL • Fauteuil avec piètement luge - PLASTIC AR-SL • Silla con base de patín - PLASTIC AR-SL



WxDxH cm	Finish	Kg	m ³	pcs
59 x 54 x 45		7	0.280	1

Varianti / Variants / Varianten / Variantes / Variantes

- Telaio cromato / Chromed frame / Gestell verchromt / Piètement chromé / Armazón cromada:
- Base verniciata / Painted base / Lackiertes Untergestell / Piètement laqué / Base pintada: **6K, 6W**
- Scocca / Plastic shell / Kunststoffschale / Coque en plastique / Carcasa de plástico: **9D, 9E, 9F, 9K, 9M, 9N, 9P, 9V**

F29MA005

Poltroncina 4 gambe - PLASTIC 4WL • Chair with 4 legs - PLASTIC 4WL • Sessel mit 4 Beinen - PLASTIC 4WL • Fauteuil avec 4 pieds - PLASTIC 4WL • Silla con 4 patas - PLASTIC 4WL



WxDxH cm	Finish	Kg	m ³	pcs
52 x 47 x 45		6	0.240	1

Varianti / Variants / Varianten / Variantes / Variantes

- Frassino naturale / Natural ash / Esche natur / Frêne naturel / Fresno natural:
- Frassino anilina bianco / White aniline ash / Esche, Anilin gebeizt, weiß / Frêne aniline blanc / Fresno anilina blanca:
- Frassino anilina nero / Black aniline ash / Esche, Anilin gebeizt, schwarz / Frêne aniline noir / Fresno anilina negra:
- Scocca / Plastic shell / Kunststoffschale / Coque en plastique / Carcasa de plástico: **9D, 9E, 9F, 9K, 9M, 9N, 9P, 9V**

F29MA006

Poltroncina girevole su ruote - PLASTIC HO • Swivelling chair on casters - PLASTIC HO • Drehsessel auf Rollen - PLASTIC HO • Fauteuil pivotant avec roulettes - PLASTIC HO • Silla giratoria con ruedas - PLASTIC HO



WxDxH cm	Finish	Kg	m ³	pcs
52 x 47 x 45		6	0.240	1

Varianti / Variants / Varianten / Variantes / Variantes

- Base in alluminio lucidato / Polished aluminium base / Untergestell aus poliertem Aluminium / Piètement en aluminium poli / Base de aluminio pulido:
- Base verniciata / Painted base / Lackiertes Untergestell / Piètement laqué / Base pintada: **6K, 6W**
- Scocca / Plastic shell / Kunststoffschale / Coque en plastique / Carcasa de plástico: **9D, 9E, 9F, 9K, 9M, 9N, 9P, 9V**

F29MA007

Poltroncina con struttura centrale a 4 razze - PLASTIC SP • Chair with 4-star central base - PLASTIC SP • Sessel mit zentralem 4-strahligem Gestell - PLASTIC SP • Siège sur piètement à 4 branches - PLASTIC SP • Silla con estructura central de 4 rayos - PLASTIC SP

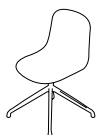

WxDxH cm	Finish	Kg	m ³	pcs
56.6 x 53 x 45		6	0.240	1

Varianti / Variants / Varianten / Variantes / Variantes

- Base in alluminio lucidato / Polished aluminium base / Untergestell aus poliertem Aluminium / Piètement en aluminium poli / Base de aluminio pulido:
- Base verniciata / Painted base / Lackiertes Untergestell / Piètement laqué / Base pintada: **6K, 6W**
- Scocca / Plastic shell / Kunststoffschale / Coque en plastique / Carcasa de plástico: **9D, 9E, 9F, 9K, 9M, 9N, 9P, 9V**

Máni

Máni / Mání / Mání / Mání

F29MA008

Sgabello con base in frassino naturale - PLASTIC • Stool with natural ash base - PLASTIC • Hocker mit Gestell aus Esche natur - PLASTIC • Tabouret avec structure en frêne naturel - PLASTIC • Taburete con base de fresno natural - PLASTIC



WxDxH cm	Finish	Kg	m ³	pcs
48 x 48 x 80		9	0.240	1

Varianti / Variants / Varianten / Variantes / Variantes

1. Frassino naturale / Natural ash / Esche natur / Frêne naturel / Fresno natural:

2. Frassino anilina bianco / White aniline ash / Esche, Anilin gebeizt, weiß / Frêne aniline blanc / Fresno anilina blanca:

3. Frassino anilina nero / Black aniline ash / Esche, Anilin gebeizt, schwarz / Frêne aniline noir / Fresno anilina negra:

4. Scocca / Plastic shell / Kunststoffschale / Coque en plastique / Carcasa de plástico: **9D, 9E, 9F, 9K, 9M, 9N, 9P, 9V**

F29MA009

Sgabello con base a slitta - PLASTIC • Stool with sled base - PLASTIC • Hocker mit Kufengestell - PLASTIC • Tabouret avec piètement luge - PLASTIC • Taburete con base de patín - PLASTIC



WxDxH cm	Finish	Kg	m ³	pcs
57 x 54 x 80		9	0.240	1

Varianti / Variants / Varianten / Variantes / Variantes1. Base verniciata / Painted base / Lackiertes Untergestell / Piètement laqué / Base pintada: **6K, 6W**2. Scocca / Plastic shell / Kunststoffschale / Coque en plastique / Carcasa de plástico: **9D, 9E, 9F, 9K, 9M, 9N, 9P, 9V**

F29MA011

Poltroncina 4 gambe - FABRIC 4L • Chair with 4 legs - FABRIC 4L • Sessel mit 4 Beinen - FABRIC 4L • Fauteuil avec 4 pieds - FABRIC 4L • Silla con 4 patas - FABRIC 4L



WxDxH cm	Finish	Kg	m ³	pcs
56.6 x 53 x 45	Cat.A	6	0.240	1
56.6 x 53 x 45	Cat.C Cat.J	6	0.240	1

Varianti / Variants / Varianten / Variantes / Variantes

1. Telaio cromato / Chromed frame / Gestell verchromt / Piètement chromé / Armazón cromado:

2. Base verniciata / Painted base / Lackiertes Untergestell / Piètement laqué / Base pintada: **6K, 6W**

F29MA012

Poltroncina a slitta - FABRIC SL • Chair with sled base - FABRIC SL • Sessel mit Kufengestell - FABRIC SL • Fauteuil avec piètement luge - FABRIC SL • Silla con base de patín - FABRIC SL



WxDxH cm	Finish	Kg	m ³	pcs
56.6 x 55.5 x 54	Cat.A	6	0.240	1
56.6 x 55.5 x 54	Cat.C Cat.J	6	0.240	1

Varianti / Variants / Varianten / Variantes / Variantes

1. Telaio cromato / Chromed frame / Gestell verchromt / Piètement chromé / Armazón cromado:

2. Base verniciata / Painted base / Lackiertes Untergestell / Piètement laqué / Base pintada: **6K, 6W**

F29MA013

Poltroncina 4 gambe - FABRIC AR-4L • Chair with 4 legs - FABRIC AR-4L • Sessel mit 4 Beinen - FABRIC AR-4L • Fauteuil avec 4 pieds - FABRIC AR-4L • Silla con 4 patas - FABRIC AR-4L



WxDxH cm	Finish	Kg	m ³	pcs
60 x 53 x 45	Cat.A	6	0.280	1
60 x 53 x 45	Cat.C Cat.J	6	0.280	1

Varianti / Variants / Varianten / Variantes / Variantes

1. Telaio cromato / Chromed frame / Gestell verchromt / Piètement chromé / Armazón cromado:

2. Base verniciata / Painted base / Lackiertes Untergestell / Piètement laqué / Base pintada: **6K, 6W**

F29MA014

Poltroncina a slitta con braccioli - FABRIC AR-SL • Chair with sled base and armrests - FABRIC AR-SL • Sessel mit Kufengestell und Armlehnen - FABRIC AR-SL • Fauteuil avec piètement luge et accoudoirs - FABRIC AR-SL • Silla con base de patín y apoyabrazos - FABRIC AR-SL



WxDxH cm	Finish	Kg	m ³	pcs
59 x 54 x 45	Cat.A	6	0.280	1
59 x 54 x 45	Cat.C Cat.J	6	0.280	1

Varianti / Variants / Varianten / Variantes / Variantes

1. Telaio cromato / Chromed frame / Gestell verchromt / Piètement chromé / Armazón cromado:

2. Base verniciata / Painted base / Lackiertes Untergestell / Piètement laqué / Base pintada: **6K, 6W**

F29MA015

Poltroncina 4 gambe - FABRIC 4WL • Chair with 4 legs - FABRIC 4WL • Sessel mit 4 Beinen - FABRIC 4WL • Fauteuil avec 4 pieds - FABRIC 4WL • Silla con 4 patas - FABRIC 4WL



WxDxH cm	Finish	Kg	m ³	pcs
52 x 47 x 45	Cat.A	6	0.280	1
52 x 47 x 45	Cat.C Cat.J	6	0.280	1

Varianti / Variants / Varianten / Variantes / Variantes

1. Frassino naturale / Natural ash / Esche natur / Frêne naturel / Fresno natural:

2. Frassino anilina bianco / White aniline ash / Esche, Anilin gebeizt, weiß / Frêne aniline blanc / Fresno anilina blanca:

3. Frassino anilina nero / Black aniline ash / Esche, Anilin gebeizt, schwarz / Frêne aniline noir / Fresno anilina negra:

F29MA016

Poltroncina girevole su ruote - FABRIC HO • Swivelling chair on casters - FABRIC HO • Drehsessel auf Rollen - FABRIC HO • Fauteuil pivotant avec roulettes - FABRIC HO • Silla giratoria con ruedas - FABRIC HO



WxDxH cm	Finish	Kg	m ³	pcs
56.6 x 53 x 45	Cat.A	6	0.240	1
56.6 x 53 x 45	Cat.C Cat.J	6	0.240	1

Varianti / Variants / Varianten / Variantes / Variantes

1. Base in alluminio lucidata / Polished aluminium base / Untergestell aus poliertem Aluminium / Piètement en aluminium poli / Base de aluminio pulida.
2. Base verniciata / Painted base / Lackiertes Untergestell / Piètement laqué / Base pintada: **6K, 6W**

F29MA017

Poltroncina con struttura centrale a 4 razze - FABRIC SP • Chair with 4-star central base - FABRIC SP • Sessel mit zentralem 4-strahligem Gestell - FABRIC SP • Fauteuil sur piètement à 4 branches - FABRIC SP • Silla con estructura central de 4 rayos - FABRIC SP



WxDxH cm	Finish	Kg	m ³	pcs
56.6 x 53 x 45	Cat.A	6	0.240	1
56.6 x 53 x 45	Cat.C Cat.J	6	0.240	1

Varianti / Variants / Varianten / Variantes / Variantes

1. Base in alluminio lucidata / Polished aluminium base / Untergestell aus poliertem Aluminium / Piètement en aluminium poli / Base de aluminio pulida.
2. Base verniciata / Painted base / Lackiertes Untergestell / Piètement laqué / Base pintada: **6K, 6W**

F29MA018

Sgabello con fusto in frassino e scocca in polipropilene imbottito • Stool with natural ash frame and shell in upholstered polypropylene • Hocker mit Gestell aus Esche natur und Schale aus gepolstertem Polypropylen • Tabouret avec structure et coque en frêne naturel et en polypropylène rembourré • Taburete con estructura de fresno y polipropileno acolchado



WxDxH cm	Finish	Kg	m ³	pcs
48 x 48 x 80	Cat.A	9	0.240	1
48 x 48 x 80	Cat.C Cat.J	9	0.240	1

Varianti / Variants / Varianten / Variantes / Variantes

1. Frassino naturale / Natural ash / Esche natur / Frêne naturel / Fresno natural.
2. Frassino anilina bianco / White aniline ash / Esche, Anilin gebeizt, weiß / Frêne aniline blanc / Fresno anilina blanca.
3. Frassino anilina nero / Black aniline ash / Esche, Anilin gebeizt, schwarz / Frêne aniline noir / Fresno anilina negra.

F29MA019

Sgabello con base a slitta e scocca in polipropilene imbottito • Stool with sled base and shell in upholstered polypropylene • Hocker mit Kufengestell und Schale aus gepolstertem Polypropylen • Tabouret avec piètement luge et coque en polypropylène rembourré • Taburete con base de patin y carcasa de polipropileno acolchado



WxDxH cm	Finish	Kg	m ³	pcs
57 x 54 x 80	Cat.A	9	0.240	1
57 x 54 x 80	Cat.C Cat.J	9	0.240	1

Varianti / Variants / Varianten / Variantes / Variantes

1. Telaio cromato / Chromed frame / Gestell verchromt / Piètement chromé / Armazón cromada.
2. Base verniciata / Painted base / Lackiertes Untergestell / Piètement laqué / Base pintada: **6K, 6W**

F29MA021

Poltroncina 4 gambe - DUO 4L • Chair with 4 legs - DUO 4L • Sessel mit 4 Beinen - DUO 4L • Fauteuil avec 4 pieds - DUO 4L • Silla con 4 patas - DUO 4L



WxDxH cm	Finish	Kg	m ³	pcs
56.6 x 53 x 45	Cat.A	6	0.240	1
56.6 x 53 x 45	Cat.C Cat.J	6	0.240	1

Varianti / Variants / Varianten / Variantes / Variantes

1. Telaio cromato / Chromed frame / Gestell verchromt / Piètement chromé / Armazón cromada.
2. Base verniciata / Painted base / Lackiertes Untergestell / Piètement laqué / Base pintada: **6K, 6W**
3. Scocca / Plastic shell / Kunststoffschale / Coque en plastique / Carcasa de plástico: **9D, 9E, 9F, 9K, 9M, 9N, 9P, 9V**

F29MA022

Poltroncina a slitta - DUO SL • Chair with sled base - DUO SL • Sessel mit Kufengestell - DUO SL • Fauteuil avec piètement luge - DUO SL • Silla con base de patin - DUO SL



WxDxH cm	Finish	Kg	m ³	pcs
56.6 x 55.5 x 54	Cat.A	6	0.240	1
56.6 x 55.5 x 54	Cat.C Cat.J	6	0.240	1

Varianti / Variants / Varianten / Variantes / Variantes

1. Telaio cromato / Chromed frame / Gestell verchromt / Piètement chromé / Armazón cromada.
2. Base verniciata / Painted base / Lackiertes Untergestell / Piètement laqué / Base pintada: **6K, 6W**
3. Scocca / Plastic shell / Kunststoffschale / Coque en plastique / Carcasa de plástico: **9D, 9E, 9F, 9K, 9M, 9N, 9P, 9V**

F29MA023

Poltroncina 4 gambe e braccioli - DUO AR-4L • Chair with 4 legs and armrests - DUO AR-4L • Sessel mit 4 Beinen und Armlehnen - DUO AR-4L • Chaise avec 4 pieds et accoudoirs - DUO AR-4L • Silla con 4 patas y apoyabrazos - DUO AR-4L



WxDxH cm	Finish	Kg	m ³	pcs
60 x 53 x 45	Cat.A	6	0.240	1
60 x 53 x 45	Cat.C Cat.J	6	0.240	1

Varianti / Variants / Varianten / Variantes / Variantes

1. Telaio cromato / Chromed frame / Gestell verchromt / Piètement chromé / Armazón cromada.
2. Base verniciata / Painted base / Lackiertes Untergestell / Piètement laqué / Base pintada: **6K, 6W**
3. Scocca / Plastic shell / Kunststoffschale / Coque en plastique / Carcasa de plástico: **9D, 9E, 9F, 9K, 9M, 9N, 9P, 9V**

F29MA024

Poltroncina a slitta con braccioli- DUO AR-SL • Chair with sled base and armrests - DUO AR-SL • Sessel mit Kufengestell und Armlehnen - DUO AR-SL • Fauteuil avec piètement luge et accoudoirs- DUO AR-SL • Silla con base de patín y apoyabrazos - DUO AR-SL



WxDxH cm	Finish	Kg	m ³	pcs
59 x 54 x 45	Cat.A	6	0.240	1
59 x 54 x 45	Cat.C Cat.J	6	0.240	1

Varianti / Variants / Varianten / Variantes / Variantes

1. Telaio cromato / Chromed frame / Gestell verchromt / Piètement chromé / Armazón cromado:

2. Base verniciata / Painted base / Lackiertes Untergestell / Piètement laqué / Base pintada: **6K, 6W**

3. Scocca / Plastic shell / Kunststoffschale / Coque en plastique / Carcasa de plástico: **9D, 9E, 9F, 9K, 9M, 9N, 9P, 9V**

F29MA025

Poltroncina 4 gambe - DUO 4WL • Chair with 4 legs - DUO 4WL • Sessel mit 4 Beinen - DUO 4WL • Fauteuil avec 4 pieds - DUO 4WL • Silla con 4 patas - DUO 4WL



WxDxH cm	Finish	Kg	m ³	pcs
52 x 47 x 45	Cat.A	6	0.240	1
52 x 47 x 45	Cat.C Cat.J	6	0.240	1

Varianti / Variants / Varianten / Variantes / Variantes

1. Frassino naturale / Natural ash / Esche natur / Frêne naturel / Fresno natural:

2. Frassino anilina bianco / White aniline ash / Esche, Anilin gebeizt, weiß / Frêne aniline blanc / Fresno anilina blanca:

3. Frassino anilina nero / Black aniline ash / Esche, Anilin gebeizt, schwarz / Frêne aniline noir / Fresno anilina negra:

4. Scocca / Plastic shell / Kunststoffschale / Coque en plastique / Carcasa de plástico: **9D, 9E, 9F, 9K, 9M, 9N, 9P, 9V**

F29MA026

Poltroncina girevole su ruote - DUO HO • Swivelling chair on casters - DUO HO • Drehsessel auf Rollen - DUO HO • Fauteuil pivotant avec roulettes - DUO HO • Silla giratoria con ruedas - DUO HO



WxDxH cm	Finish	Kg	m ³	pcs
52 x 47 x 45	Cat.A	6	0.240	1
52 x 47 x 45	Cat.C Cat.J	6	0.240	1

Varianti / Variants / Varianten / Variantes / Variantes

1. Base in alluminio lucidato / Polished aluminium base / Untergestell aus poliertem Aluminium / Piètement en aluminium poli / Base de aluminio pulido:

2. Base verniciata / Painted base / Lackiertes Untergestell / Piètement laqué / Base pintada: **6K, 6W**

3. Scocca / Plastic shell / Kunststoffschale / Coque en plastique / Carcasa de plástico: **9D, 9E, 9F, 9K, 9M, 9N, 9P, 9V**

F29MA027

Poltroncina con struttura centrale a 4 razze - DUO SP • Chair with 4-star central base - DUO SP • Sessel mit zentralem 4-strahligem Gestell - DUO SP • Siège sur piètement à 4 branches - DUO SP • Silla con estructura central de 4 rayos - DUO SP



WxDxH cm	Finish	Kg	m ³	pcs
52 x 47 x 45	Cat.A	6	0.240	1
52 x 47 x 45	Cat.C Cat.J	6	0.240	1

Varianti / Variants / Varianten / Variantes / Variantes

1. Base in alluminio lucidato / Polished aluminium base / Untergestell aus poliertem Aluminium / Piètement en aluminium poli / Base de aluminio pulido:

2. Base verniciata / Painted base / Lackiertes Untergestell / Piètement laqué / Base pintada: **6K, 6W**

3. Scocca / Plastic shell / Kunststoffschale / Coque en plastique / Carcasa de plástico: **9D, 9E, 9F, 9K, 9M, 9N, 9P, 9V**

F29MA028

Sgabello con fusto in frassino naturale e scocca in polipropilene con controscocca imbottita • Stool with natural ash frame and polypropylene shell with upholstered countershell • Hocker mit Gestell Esche natur und Schale aus Polypropylen mit gepolsterter Sitzunterschale • Tabouret avec structure en frêne naturel et coque en polypropylène avec contre-coque rembourrée • Taburete con estructura de fresno natural y carcasa de polipropileno con contracarcasa acolchada



WxDxH cm	Finish	Kg	m ³	pcs
48 x 48 x 80	Cat.A	9	0.240	1
48 x 48 x 80	Cat.C Cat.J	9	0.240	1

Varianti / Variants / Varianten / Variantes / Variantes

1. Frassino naturale / Natural ash / Esche natur / Frêne naturel / Fresno natural:

2. Frassino anilina bianco / White aniline ash / Esche, Anilin gebeizt, weiß / Frêne aniline blanc / Fresno anilina blanca:

3. Frassino anilina nero / Black aniline ash / Esche, Anilin gebeizt, schwarz / Frêne aniline noir / Fresno anilina negra:

4. Scocca / Plastic shell / Kunststoffschale / Coque en plastique / Carcasa de plástico: **9D, 9E, 9F, 9K, 9M, 9N, 9P, 9V**

F29MA029

Sgabello con base a slitta e scocca in polipropilene con controscocca imbottita • Stool with sled base and polypropylene shell with upholstered countershell • Hocker mit Kufengestell und Schale aus Polypropylen mit gepolsterter Sitzunterschale • Tabouret avec piètement luge et coque en polypropylène avec contre-coque rembourrée • Taburete con base de patín y carcasa de polipropileno con contracarcasa acolchada



WxDxH cm	Finish	Kg	m ³	pcs
57 x 54 x 80	Cat.A	9	0.240	1
57 x 54 x 80	Cat.C Cat.J	9	0.240	1

Varianti / Variants / Varianten / Variantes / Variantes

1. Telaio cromato / Chromed frame / Gestell verchromt / Piètement chromé / Armazón cromado:

2. Base verniciata / Painted base / Lackiertes Untergestell / Piètement laqué / Base pintada: **6K, 6W**

3. Scocca / Plastic shell / Kunststoffschale / Coque en plastique / Carcasa de plástico: **9D, 9E, 9F, 9K, 9M, 9N, 9P, 9V**

F29MA031

Poltroncina 4 gambe - CUSHION 4L • Chair with 4 legs - CUSHION 4L • Sessel mit 4 Beinen - CUSHION 4L • Fauteuil avec 4 pieds - CUSHION 4L • Silla con 4 patas - CUSHION 4L



WxDxH cm	Finish	Kg	m ³	pcs
56.6 x 53 x 45	Cat.A	6	0.240	1
56.6 x 53 x 45	Cat.C Cat.J	6	0.240	1

Varianti / Variants / Varianten / Variantes / Variantes

1. Telaio cromato / Chromed frame / Gestell verchromt / Piètement chromé / Armazón cromado:

2. Base verniciata / Painted base / Lackiertes Untergestell / Piètement laqué / Base pintada: **6K, 6W**

3. Scocca / Plastic shell / Kunststoffschale / Coque en plastique / Carcasa de plástico: **9D, 9E, 9F, 9K, 9M, 9N, 9P, 9V**

F29MA032

Poltroncina a slitta - CUSHION SL • Chair with sled base - CUSHION SL • Sessel mit Kufengestell - CUSHION SL • Fauteuil avec piètement luge - CUSHION SL • Silla con base de patín - CUSHION SL



WxDxH cm	Finish	Kg	m ³	pcs
56.6 x 55.5 x 54	Cat.A	6	0.240	1
56.6 x 55.5 x 54	Cat.C Cat.J	6	0.240	1

Varianti / Variants / Varianten / Variantes / Variantes

1. Telaio cromato / Chromed frame / Gestell verchromt / Piètement chromé / Armazón cromado:

2. Base verniciata / Painted base / Lackiertes Untergestell / Piètement laqué / Base pintada: **6K, 6W**

3. Scocca / Plastic shell / Kunststoffschale / Coque en plastique / Carcasa de plástico: **9D, 9E, 9F, 9K, 9M, 9N, 9P, 9V**

F29MA033

Poltroncina 4 gambe e braccioli - CUSHION AR-4L • Chair with 4 legs and armrests - CUSHION AR-4L • Sessel mit 4 Beinen und Armlehnen - CUSHION AR-4L • Chaise avec 4 pieds et accoudoirs - CUSHION AR-4L • Silla con 4 patas y apoyabrazos - CUSHION AR-4L



WxDxH cm	Finish	Kg	m ³	pcs
60 x 53 x 45	Cat.A	6	0.240	1
60 x 53 x 45	Cat.C Cat.J	6	0.240	1

Varianti / Variants / Varianten / Variantes / Variantes

1. Telaio cromato / Chromed frame / Gestell verchromt / Piètement chromé / Armazón cromado:

2. Base verniciata / Painted base / Lackiertes Untergestell / Piètement laqué / Base pintada: **6K, 6W**

3. Scocca / Plastic shell / Kunststoffschale / Coque en plastique / Carcasa de plástico: **9D, 9E, 9F, 9K, 9M, 9N, 9P, 9V**

F29MA034

Poltroncina a slitta con braccioli - CUSHION AR-SL • Chair with sled base and armrests - CUSHION AR-SL • Sessel mit Kufengestell und Armlehnen - CUSHION AR-SL • Fauteuil avec piètement luge et accoudoirs - CUSHION AR-SL • Silla con base de patín y apoyabrazos - CUSHION AR-SL



WxDxH cm	Finish	Kg	m ³	pcs
59 x 54 x 45	Cat.A	6	0.240	1
59 x 54 x 45	Cat.C Cat.J	6	0.240	1

Varianti / Variants / Varianten / Variantes / Variantes

1. Telaio cromato / Chromed frame / Gestell verchromt / Piètement chromé / Armazón cromado:

2. Base verniciata / Painted base / Lackiertes Untergestell / Piètement laqué / Base pintada: **6K, 6W**

3. Scocca / Plastic shell / Kunststoffschale / Coque en plastique / Carcasa de plástico: **9D, 9E, 9F, 9K, 9M, 9N, 9P, 9V**

F29MA035

Poltroncina 4 gambe - CUSHION 4WL • Chair with 4 legs - CUSHION 4WL • Sessel mit 4 Beinen - CUSHION 4WL • Fauteuil avec 4 pieds - CUSHION 4WL • Silla con 4 patas - CUSHION 4WL



WxDxH cm	Finish	Kg	m ³	pcs
52 x 47 x 45	Cat.A	6	0.240	1
52 x 47 x 45	Cat.C Cat.J	6	0.240	1

Varianti / Variants / Varianten / Variantes / Variantes

1. Frassino naturale / Natural ash / Esche natur / Frêne naturel / Fresno natural:

2. Frassino anilina bianco / White aniline ash / Esche, Anilin gebeizt, weiß / Frêne aniline blanc / Fresno anilina blanca:

3. Frassino anilina nero / Black aniline ash / Esche, Anilin gebeizt, schwarz / Frêne aniline noir / Fresno anilina negra:

4. Scocca / Plastic shell / Kunststoffschale / Coque en plastique / Carcasa de plástico: **9D, 9E, 9F, 9K, 9M, 9N, 9P, 9V**

F29MA036

Poltroncina girevole su ruote - CUSHION HO • Swivelling chair on casters - CUSHION HO • Drehsessel auf Rollen - CUSHION HO • Fauteuil pivotant avec roulettes - CUSHION HO • Silla giratoria con ruedas - CUSHION HO



WxDxH cm	Finish	Kg	m ³	pcs
52 x 47 x 45	Cat.A	6	0.240	1
52 x 47 x 45	Cat.C Cat.J	6	0.240	1

Varianti / Variants / Varianten / Variantes / Variantes

1. Base in alluminio lucidato / Polished aluminium base / Untergestell aus poliertem Aluminium / Piètement en aluminium poli / Base de aluminio pulido:

2. Base verniciata / Painted base / Lackiertes Untergestell / Piètement laqué / Base pintada: **6K, 6W**

3. Scocca / Plastic shell / Kunststoffschale / Coque en plastique / Carcasa de plástico: **9D, 9E, 9F, 9K, 9M, 9N, 9P, 9V**

Máni

Máni / Máni / Máni / Máni

F29MA037

Poltroncina con struttura centrale a 4 razze - CUSHION SP • Chair with 4-star central base - CUSHION SP • Sessel mit zentralem 4-strahligem Gestell - CUSHION SP • Siège sur piètement à 4 branches - CUSHION SP • Silla con estructura central de 4 rayos - CUSHION SP



WxDxH cm	Finish	Kg	m ³	pcs
52 x 47 x 45	Cat.A	6	0.240	1
52 x 47 x 45	Cat.C Cat.J	6	0.240	1

Varianti / Variants / Varianten / Variantes / Variantes

1. Base in alluminio lucidato / Polished aluminium base / Untergestell aus poliertem Aluminium / Piètement en aluminium poli / Base de aluminio pulida.

2. Base verniciata / Painted base / Lackiertes Untergestell / Piètement laqué / Base pintada: **6K, 6W**3. Scocca / Plastic shell / Kunststoffschale / Coque en plastique / Carcasa de plástico: **9D, 9E, 9F, 9K, 9M, 9N, 9P, 9V**

F29MA038

Sgabello con fusto in frassino naturale e scocca in polipropilene con cuscino • Stool with natural ash frame and polypropylene shell with cushion • Hocker mit Gestell Esche natur und Schale aus Polypropylen mit Kissen • Tabouret avec structure en frêne naturel et coque en polypropylène avec coussin • Taburete con estructura de fresno natural y carcasa de polipropileno con cojín



WxDxH cm	Finish	Kg	m ³	pcs
48 x 48 x 80	Cat.A	9	0.240	1
48 x 48 x 80	Cat.C Cat.J	9	0.240	1

Varianti / Variants / Varianten / Variantes / Variantes

1. Frassino naturale / Natural ash / Esche natur / Frêne naturel / Fresno natural.

2. Frassino anilina bianco / White aniline ash / Esche, Anilin gebeizt, weiß / Frêne aniline blanc / Fresno anilina blanca.

3. Frassino anilina nero / Black aniline ash / Esche, Anilin gebeizt, schwarz / Frêne aniline noir / Fresno anilina negra.

4. Scocca / Plastic shell / Kunststoffschale / Coque en plastique / Carcasa de plástico: **9D, 9E, 9F, 9K, 9M, 9N, 9P, 9V**

F29MA039

Sgabello con base a slitta e scocca in polipropilene con cuscino • Stool with sled base and polypropylene shell with cushion • Hocker mit Kufengestell und Schale aus Polypropylen mit Kissen • Tabouret avec piètement luge et coque en polypropylène avec coussin • Taburete con base de patín y carcasa de polipropileno con cojín



WxDxH cm	Finish	Kg	m ³	pcs
57 x 54 x 80	Cat.A	9	0.240	1
57 x 54 x 80	Cat.C Cat.J	9	0.240	1

Varianti / Variants / Varianten / Variantes / Variantes

1. Telaio cromato / Chromed frame / Gestell verchromt / Piètement chromé / Armazón cromado.

2. Base verniciata / Painted base / Lackiertes Untergestell / Piètement laqué / Base pintada: **6K, 6W**3. Scocca / Plastic shell / Kunststoffschale / Coque en plastique / Carcasa de plástico: **9D, 9E, 9F, 9K, 9M, 9N, 9P, 9V**

F29MA101

MÁNI TABLET/e

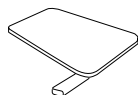

WxDxH cm	Finish	Kg	m ³	pcs
0 x 0 x 0		4	0.020	1

Kabira

Kabira / Kabira / Kabira / Kabira

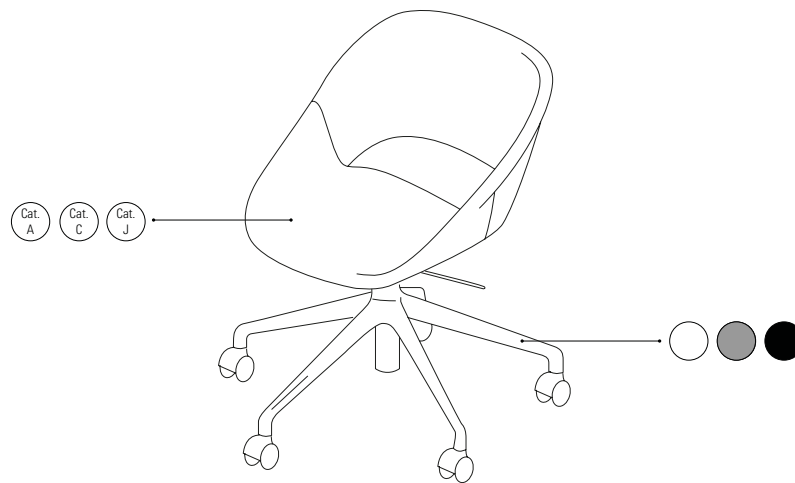

La collezione Kabira è composta da sedie con scocca in multistrato imbottita e può essere abbinata a basamenti in acciaio nelle versioni slitta e 4 gambe oppure in alluminio nelle versioni SP (spider - 4 razze) e HO (home-office - 5 razze). Il basamento home-office ha 5 razze e regolazione della altezza con pistone a gas azionabile tramite leva in acciaio.

The Kabira collection is a series of chairs with an upholstered plywood shell that can be combined with a steel sled- or four-legged base or an aluminium base for the SP (spider - 4-star) and HO (home-office - 5-star) versions. The home-office version has a 5-star base and a gas piston for height adjustment operated via a steel lever.

Die Kollektion Kabira besteht aus Stühlen mit Schale aus Mehrschichtholz, gepolstert, und kann mit einem Untergestell aus Stahl, Ausführung mit Kufen oder 4 Beinen, oder aus Aluminium, Ausführung SP (Spider - 4-strahlig) oder HO (Home-Office - 5-strahlig) kombiniert werden. Das Untergestell Home-Office ist fünfstrahlig und höhenverstellbar durch Gasfeder, die mittels Stahlhebel betätigt wird.

La collection Kabira est composée de chaises avec coque en multiplis rembourrée et peut être associée à des piètements en acier dans les versions luge et 4 pieds ou bien en aluminium dans les versions SP (spider - 4 branches) et HO (homeoffice - 5 branches). Le piètement home-office est à cinq branches et réglable en hauteur par vérin à gaz actionnable par levier en acier.

La colección Kabira está formada por sillas con armazones en estratificado acolchado y puede ser combinada con bases de acero en las versiones de patín y 4 patas o bien de aluminio en las versiones SP (Spider - 4 rayos) y HO (Home-Office - 5 rayos). La base para los asientos de oficina doméstica tienen 5 rayos y altura regulable con pistón de gas accionable mediante palanca de acero.

Kabira

Kabira / Kabira / Kabira / Kabira

F29KA001



Poltroncina 4 gambe - FABRIC 4L • Chair with 4 legs - FABRIC 4L • Sessel mit 4 Beinen - FABRIC 4L • Fauteuil avec 4 pieds - FABRIC 4L • Silla con 4 patas - FABRIC 4L

WxDxH cm	Finish	Kg	m ³	pcs
58 x 56 x 46	Cat.A	9	0.250	1
58 x 56 x 46	Cat.C Cat.J	9	0.250	1

Varianti / Variants / Varianten / Variantes / Variantes

1. Telaio cromato / Chromed frame / Gestell verchromt / Piètement chromé / Armazón cromado:

2. Base verniciata / Painted base / Lackiertes Untergestell / Piètement laqué / Base pintada: **6K, 6W**

F29KA002



Poltroncina a slitta - FABRIC SL • Chair with sled base - FABRIC SL • Sessel mit Kufengestell - FABRIC SL • Fauteuil avec piètement luge - FABRIC SL • Silla con base de patín - FABRIC SL

WxDxH cm	Finish	Kg	m ³	pcs
58 x 56 x 46	Cat.A	9	0.250	1
58 x 56 x 46	Cat.C Cat.J	9	0.250	1

Varianti / Variants / Varianten / Variantes / Variantes

1. Telaio cromato / Chromed frame / Gestell verchromt / Piètement chromé / Armazón cromado:

2. Base verniciata / Painted base / Lackiertes Untergestell / Piètement laqué / Base pintada: **6K, 6W**

F29KA003



Poltroncina con struttura centrale a 4 razze - FABRIC SP • Chair with 4-star central base - FABRIC SP • Sessel mit zentralem 4-strahligem Gestell - FABRIC SP • Fauteuil sur piètement à 4 branches - FABRIC SP • Silla con estructura central de 4 rayos - FABRIC SP

WxDxH cm	Finish	Kg	m ³	pcs
58 x 56 x 46	Cat.A	10	0.250	1
58 x 56 x 46	Cat.C Cat.J	10	0.250	1

Varianti / Variants / Varianten / Variantes / Variantes

1. Telaio in alluminio lucidato / Polished aluminium frame / Gestell aus poliertem Aluminium / Piètement en aluminium poli / Armazón de aluminio pulido:

2. Base verniciata / Painted base / Lackiertes Untergestell / Piètement laqué / Base pintada: **6K, 6W**

F29KA004



Poltroncina girevole su ruote - FABRIC HO • Swivelling chair on casters - FABRIC HO • Drehsessel auf Rollen - FABRIC HO • Fauteuil pivotant avec roulettes - FABRIC HO • Silla giratoria con ruedas - FABRIC HO

WxDxH cm	Finish	Kg	m ³	pcs
67 x 67 x 41 - 52	Cat.A	11	0.410	1
67 x 67 x 41 - 52	Cat.C Cat.J	11	0.410	1

Varianti / Variants / Varianten / Variantes / Variantes

1. Telaio in alluminio lucidato / Polished aluminium frame / Gestell aus poliertem Aluminium / Piètement en aluminium poli / Armazón de aluminio pulido:

2. Base verniciata / Painted base / Lackiertes Untergestell / Piètement laqué / Base pintada: **6K, 6W**

Papillon

Papillon / Papillon / Papillon / Papillon

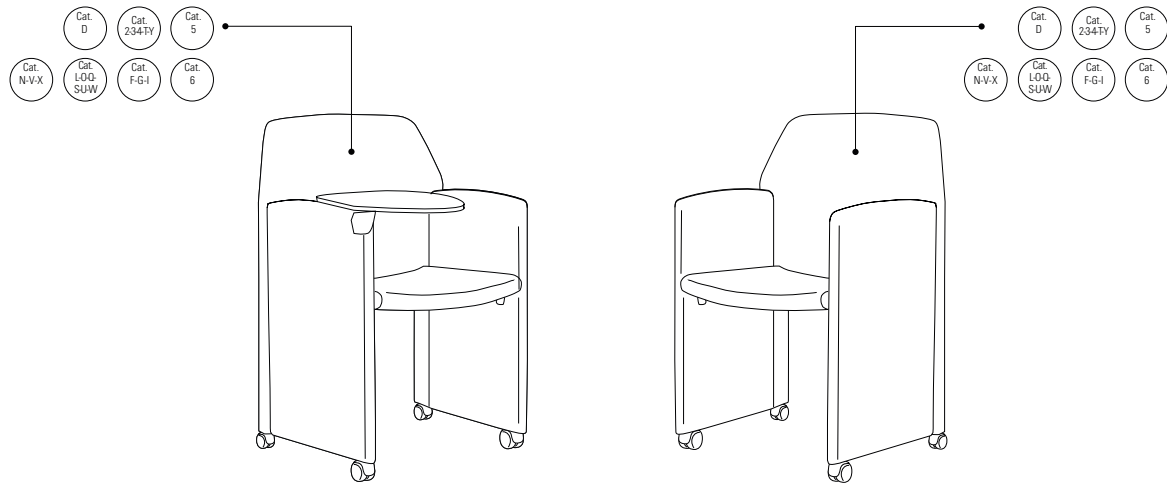

Ideale per gli spazi polivalenti. Pratica, comoda ed elegante si apre e si chiude facilmente come il battito d'ali di una farfalla. Nella posizione aperta è una comodissima seduta per riunioni o conferenze dotata di numerosi e utili accessori. Nella posizione chiusa diventa facile da stoccare e da movimentare per il riuso successivo.

The perfect choice for multipurpose spaces. Practical and elegant, Papillon easily opens and closes like the flutter of butterfly wings. When open, it is a very comfortable chair, with a variety of useful accessories, for meeting or conference rooms. When closed, it is easy to store and handle for its next use. From Papillon, the Papillon Comfort line is born with increased seat thickness and refined details.

Ideal für Multifunktionsräume. Praktisch, bequem und elegant, öffnet und schließt er sich wie der Flügelschlag eines Schmetterlings. Der geöffnete Stuhl ist ein bequemes Sitzmöbel für Tagungen und Konferenzen und ist mit zahlreichen praktischen Accessoires ausgestattet. In der geschlossenen Position kann er leicht verstaut und für den nächsten Gebrauch verschoben werden.

Idéale pour les espaces polyvalents. Pratique, confortable et élégante, elle s'ouvre et se ferme facilement comme le battement d'ailes d'un papillon. Dans la position ouverte, c'est une chaise confortable pour réunions ou conférences avec de nombreux accessoires utiles. Dans la position fermée, elle devient facile à stocker et à déplacer pour une utilisation future.

Ideal para espacios polivalentes. Práctica, cómoda y elegante, se abre y se cierra fácilmente como las alas de una mariposa. En la posición abierta es un asiento muy cómodo para reuniones o conferencias equipado con muchos accesorios útiles. En la posición cerrada es fácil de almacenar y desplazar para la próxima reutilización.

Papillon

Papillon / Papillon / Papillon / Papillon

F29PA001

Poltroncina richiudibile con braccioli tappezzati • Folding chair with upholstered armrests • Klappsessel mit gepolsterten Armlehnen • Petit fauteuil pliant avec accoudoirs rembourrés • Butaca plegable con apoyabrazos tapizados

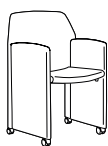

WxDxH cm	Finish	Kg	m ³	pcs
60 x 56.5 x 45	Cat.0 Cat.F Cat.G Cat.I	18	0.160	1
60 x 56.5 x 45	Cat.L Cat.O Cat.Q Cat.S Cat.U	18	0.160	1
60 x 56.5 x 45	Cat.2 Cat.3 Cat.4 Cat.T Cat.Y	18	0.160	1
60 x 56.5 x 45	Cat.N Cat.X	18	0.160	1
60 x 56.5 x 45	Cat.5	18	0.160	1

Varianti / Variants / Varianten / Variantes / Variantes

1. Battistrada duro / Hard tread / Rolle mit hartem Profil / Bande de roulement dure / Banda de rodadura dura:

2. Battistrada morbida / Soft tread / Rolle mit weichem Profil / Bande de roulement souple / Banda de rodadura blanda:

3. Con piedini fissi / With fixed feet / Mit fixen Füßen / Avec pieds fixes / Con patas fijas:

F29PA002

Poltroncina richiudibile con tavoletta di scrittura antipanico • Folding chair with panic-proof writing pad • Klappstuhl mit Antipanik-Schreibpult • Petit fauteuil pliant avec tablette antipanique • Butaca plegable con pala de escritura antipánico

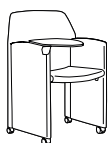

WxDxH cm	Finish	Kg	m ³	pcs
62 x 59.5 x 45	Cat.0 Cat.F Cat.G Cat.I	19	0.160	1
62 x 59.5 x 45	Cat.L Cat.O Cat.Q Cat.S Cat.U	19	0.160	1
62 x 59.5 x 45	Cat.2 Cat.3 Cat.4 Cat.T Cat.Y	19	0.160	1
62 x 59.5 x 45	Cat.N Cat.X	19	0.160	1
62 x 59.5 x 45	Cat.5	19	0.160	1

Varianti / Variants / Varianten / Variantes / Variantes

1. Battistrada duro / Hard tread / Rolle mit hartem Profil / Bande de roulement dure / Banda de rodadura dura:

2. Battistrada morbida / Soft tread / Rolle mit weichem Profil / Bande de roulement souple / Banda de rodadura blanda:

3. Con piedini fissi / With fixed feet / Mit fixen Füßen / Avec pieds fixes / Con patas fijas:

Link

Link / Link / Link / Link

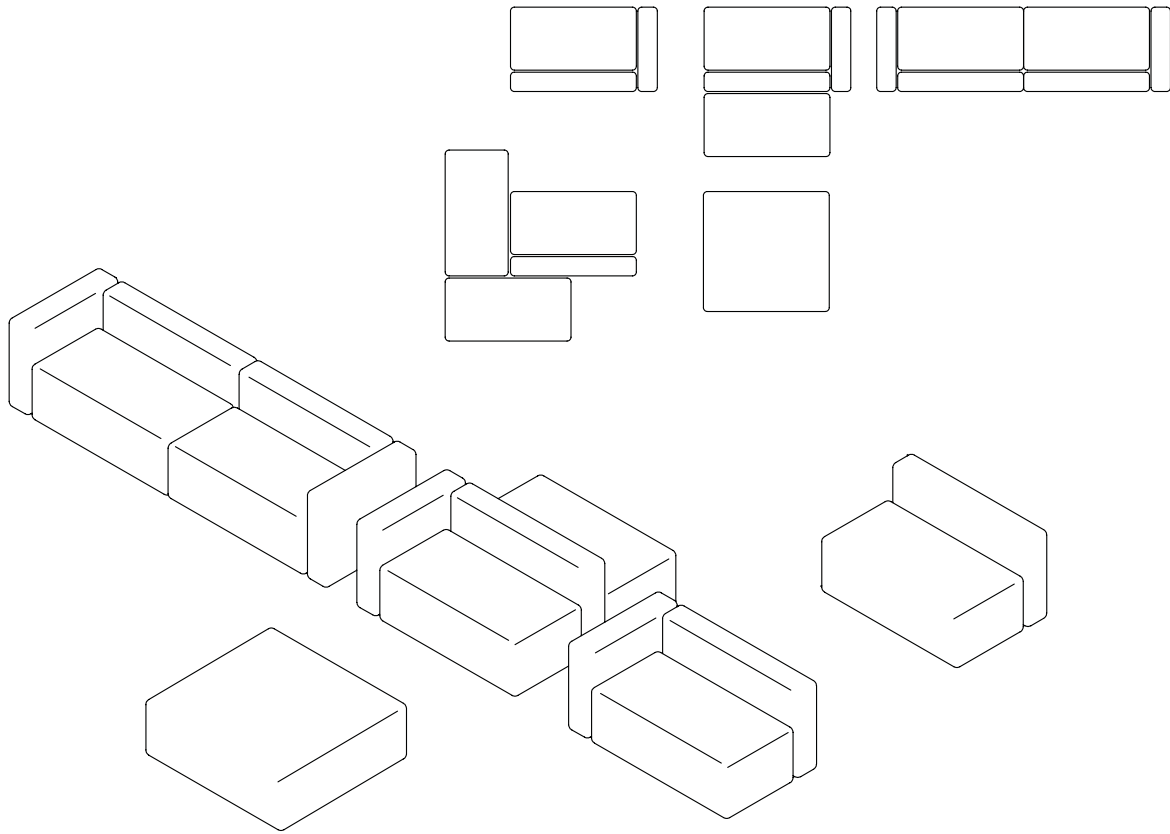

Dalla welcome area alla zona lounge, Link è un sistema modulare di divani che permette di creare numerose composizioni e situazioni, utilizzando dei semplici elementi imbottiti. Un'idea che ottimizza lo spazio a disposizione e lo arricchisce di comfort e funzionalità.

From the welcome area to the lounge zone, Link is a modular sofa system that can be used to create numerous compositions and situations, thanks to its simple, upholstered components. An idea that makes the best use of the space available, endowing it with comfort and practical, user-friendly features.

Vom Begrüßungsbereich bis zur Loungezone ist Link ein modulares Sofasystem, mit dem sich dank seiner einfachen, gepolsterten Komponenten zahlreiche Kompositionen und Situationen schaffen lassen. Eine Idee, den verfügbaren Raum optimal zu nutzen und ihn mit Komfort, Funktionalität und allen möglichen Möglichkeiten zu erweitern.

De l'espace d'accueil à l'espace lounge, Link est un système de canapés modulaires qui permet de créer de nombreuses compositions et situations, grâce à ses composants rembourrés simples. Une idée pour optimiser l'espace disponible, en l'enrichissant de confort et de fonctionnalité.

Desde el área de bienvenida hasta el área de descanso, Link es un sistema modular de sofás que permite crear numerosas composiciones y situaciones, utilizando elementos acolchados simples. Una idea que optimiza el espacio disponible y lo enriquece con comodidad y funcionalidad.

Link

Link / Link / Link / Link

F29LK005

Pouf due posti P65 • Two-seater pouf P65 • Zweisitzer-Pouf P65 • Pouf 2 places P65 • Puf de dos plazas P65

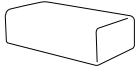

WxDxH cm	Finish	Kg	m ³	pcs
130 x 65 x 45	Cat.A	20	0.430	1
130 x 65 x 45	Cat.C Cat.J	20	0.430	1
130 x 65 x 45	Cat.E	20	0.430	1
130 x 65 x 45	Cat.O	20	0.430	1

F29LK009

Pouf due posti P65 • Two-seater pouf P65 • Zweisitzer-Pouf P65 • Pouf 2 places P65 • Puf de dos plazas P65



WxDxH cm	Finish	Kg	m ³	pcs
120 x 65 x 45	Cat.A	19	0.420	1
120 x 65 x 45	Cat.C Cat.J	19	0.420	1
120 x 65 x 45	Cat.E	19	0.420	1
120 x 65 x 45	Cat.O	19	0.420	1

F29LK006

Pouf due posti P130 • Two-seater pouf P130 • Zweisitzer-Pouf P130 • Pouf 2 places P130 • Puf de dos plazas P130

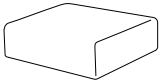

WxDxH cm	Finish	Kg	m ³	pcs
130 x 130 x 45	Cat.A	30	0.845	1
130 x 130 x 45	Cat.C Cat.J	30	0.845	1
130 x 130 x 45	Cat.E	30	0.845	1
130 x 130 x 45	Cat.O	30	0.845	1

F29LK007

Divano due posti con schienale • Two-seater sofa with backrest • Zweisitzer-Sofa mit Rückenlehne • Canapé 2 places avec dossier • Sofá de dos plazas con respaldo

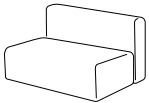

WxDxH cm	Finish	Kg	m ³	pcs
130 x 85 x 72	Cat.A	30	0.486	1
130 x 85 x 72	Cat.C Cat.J	30	0.486	1
130 x 85 x 72	Cat.E	30	0.486	1
130 x 85 x 72	Cat.O	30	0.486	1

F29LK008

Divano due posti con schienale e fianco DX o SX • Two-seat sofa with backrest and right or left side-panel • Sofa, zweisitzig, mit Rückenlehne und Seitenteil RS oder LS • Canapé 2 places avec dossier et côté D ou G • Sofá de dos plazas con respaldo y lateral dcho. o izdo.

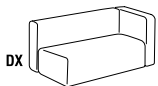
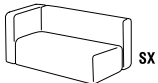

WxDxH cm	Finish	Kg	m ³	pcs
150 x 85 x 72	Cat.A	40	0.614	1
150 x 85 x 72	Cat.C Cat.J	40	0.614	1
150 x 85 x 72	Cat.E	40	0.614	1
150 x 85 x 72	Cat.O	40	0.614	1

Hug

Hug / Hug / Hug / Hug

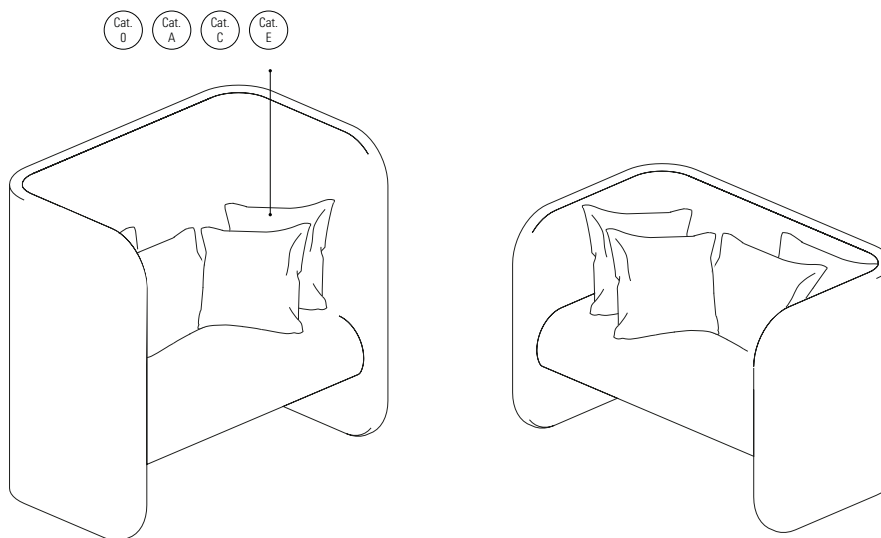

I divanetti HUG sono disponibili in 2 altezze e 2 larghezze. Vengono realizzati con una struttura in multistrato imbottito e tappezzato e permettono grazie alla struttura posteriore di ricavare delle nicchie confortevoli e riparate dove potersi sedere in attesa, per una riunione o semplicemente per poter lavorare temporaneamente. Tutti i modelli possono essere accessorizzati con una presa con doppia porta USB o una presa di energia, posta centralmente sotto il sedile. I divanetti sono dotati di piedini regolabili.

HUG sofas are available in two heights and two widths. Their plywood frame is upholstered, and the structure of the back creates comfortable, protected niches where users can wait, meet, or just get some work done. All models can be accessorized with a double USB socket or an electrical socket, positioned centrally under the seat. The sofas are fitted with adjustable feet.

Die kleinen Sofas HUG sind in 2 Höhen und 2 Breiten erhältlich. Hergestellt mit einer Struktur aus Mehrschichtholz gepolstert und tapeziert; dank der rückwärtigen Struktur können bequeme, geschützte Nischen gebildet werden, um sich während einer Wartezeit einzusetzen, für ein kleines Meeting oder einfach um kurz in Ruhe arbeiten zu können. Alle Modelle können mit einer USB-Doppelsteckdose oder einer Stromdose mittig unter dem Sitz ausgestattet werden. Die Sofas sind mit Stellfüßen versehen.

Les canapés HUG sont disponibles en 2 hauteurs et 2 largeurs. Ils sont réalisés avec une structure en multiplis rembourrée et tapissée et permettent, grâce à la structure arrière, d'obtenir des niches confortables et protégées où s'asseoir pour un moment d'attente, pour un entretien ou simplement pour pouvoir travailler en toute tranquillité. Tous les modèles peuvent être équipés d'une prise avec double port USB ou une prise de courant, placée au centre, sous l'assise. Les canapés sont équipés de pieds avec vérins de réglage.

Los sillones HUG están disponibles en 2 alturas y 2 anchos. Se realizan con una estructura en estratificado acolchado y tapizado; el tipo de estructura posterior permite formar huecos confortables y reparados donde sentarse esperando una reunión o simplemente para poder trabajar temporalmente. Todos los modelos se pueden completar con una regleta con doble entrada USB o una toma de energía situada centralmente debajo del asiento. Los sofás disponen de patas regulables.

F29HG001

Divanetto singolo basso • Low single-seater sofa • Niedriger Polstersessel, 1-sitzig • Canapé bas à 1 place • Sillón simple bajo

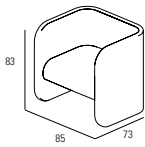

WxDxH cm	Finish	Kg	m ³	pcs
85 x 73 x 83	Cat.0 Cat.A	20	0.515	1
85 x 73 x 83	Cat.C Cat.J	20	0.515	1
85 x 73 x 83	Cat.E	20	0.515	1

Varianti / Variants / Varianten / Variantes / Variantes

1. Integrazione di una presa con 2 USB A / Preinstalled double USB A socket / Zusätzlich eine Steckdose für 2 USB A / Intégration d'une prise avec 2 USB A / Integración de una toma con 2 USB A:

2. Integrazione di una presa Schuko / Preinstalled Schuko socket / Zusätzlich eine Steckdose für 1 Schuko / Intégration d'une prise Schuko / Integración de una toma Schuko:

F29HG002

Divanetto doppio basso • Low two-seater sofa • Niedriger Polstersessel, 2-sitzig • Canapé bas à 2 places • Sillón doble bajo

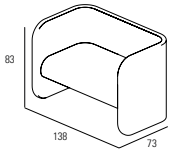

WxDxH cm	Finish	Kg	m ³	pcs
138 x 73 x 83	Cat.0 Cat.A	35	0.860	1
138 x 73 x 83	Cat.C Cat.J	35	0.860	1
138 x 73 x 83	Cat.E	35	0.860	1

Varianti / Variants / Varianten / Variantes / Variantes

1. Integrazione di una presa con 2 USB A / Preinstalled double USB A socket / Zusätzlich eine Steckdose für 2 USB A / Intégration d'une prise avec 2 USB A / Integración de una toma con 2 USB A:

2. Integrazione di una presa Schuko / Preinstalled Schuko socket / Zusätzlich eine Steckdose für 1 Schuko / Intégration d'une prise Schuko / Integración de una toma Schuko:

F29HG003

Divanetto singolo alto • High single-seater sofa • Hoher Polstersessel, 1-sitzig • Canapé haut à 1 place • Sillón simple alto

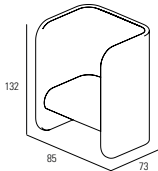

WxDxH cm	Finish	Kg	m ³	pcs
85 x 73 x 132	Cat.0 Cat.A	25	0.820	1
85 x 73 x 132	Cat.C Cat.J	25	0.820	1
85 x 73 x 132	Cat.E	25	0.820	1

Varianti / Variants / Varianten / Variantes / Variantes

1. Integrazione di una presa con 2 USB A / Preinstalled double USB A socket / Zusätzlich eine Steckdose für 2 USB A / Intégration d'une prise avec 2 USB A / Integración de una toma con 2 USB A:

2. Integrazione di una presa Schuko / Preinstalled Schuko socket / Zusätzlich eine Steckdose für 1 Schuko / Intégration d'une prise Schuko / Integración de una toma Schuko:

F29HG004

Divanetto doppio alto • High two-seater sofa • Hoher Polstersessel, 2-sitzig • Canapé haut à 2 places • Sillón doble alto

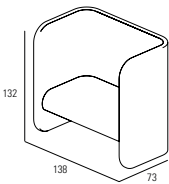

WxDxH cm	Finish	Kg	m ³	pcs
138 x 73 x 132	Cat.0 Cat.A	40	1.358	1
138 x 73 x 132	Cat.C Cat.J	40	1.358	1
138 x 73 x 132	Cat.E	40	1.358	1

Varianti / Variants / Varianten / Variantes / Variantes

1. Integrazione di una presa con 2 USB A / Preinstalled double USB A socket / Zusätzlich eine Steckdose für 2 USB A / Intégration d'une prise avec 2 USB A / Integración de una toma con 2 USB A:

2. Integrazione di una presa Schuko / Preinstalled Schuko socket / Zusätzlich eine Steckdose für 1 Schuko / Intégration d'une prise Schuko / Integración de una toma Schuko:

F29HG101

Cuscino 40 x 40 • Cushion 40 x 40 • Kissen 40 x 40 • Coussin 40 x 40 • Cojín 40x40



WxDxH cm	Finish	Kg	m ³	pcs
40 x 15 x 40	Cat.0 Cat.A	5	0.025	1
40 x 15 x 40	Cat.C Cat.J	5	0.025	1
40 x 15 x 40	Cat.E	5	0.025	1

F29ST001

Sgabello in faggio verniciato opaco • Matt painted beech wood stool • Hocker aus Buche, matt lackiert • Tabouret en hêtre verni mat • Taburete de haya pintado mate



WxDxH cm	Finish	Kg	m ³	pcs
35 x 35 x 45		42	0.056	1

Hug Pods

Hug Pods / Hug Pods / Hug Pods / Hug Pods

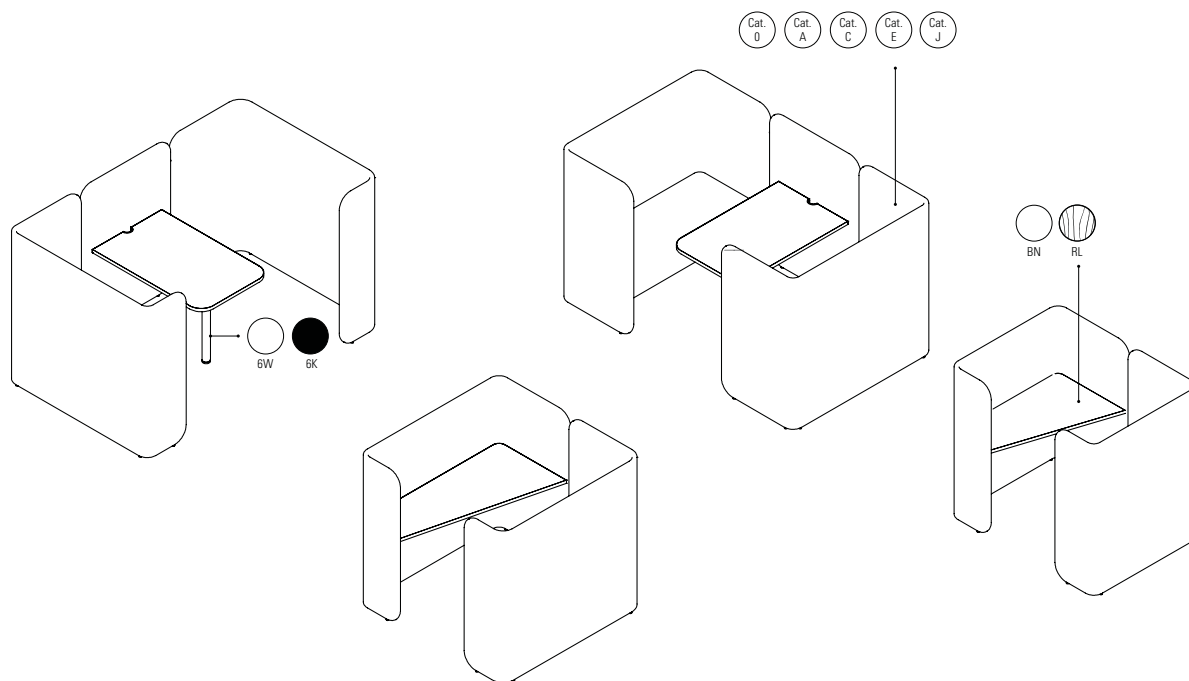

La collezione lounge Hug si amplia con un sistema di pod modulari, coordinati nel design e nelle finiture. Tale soluzione permette di creare dovunque dei piccoli spazi accoglienti, isolati dalla vista e dal rumore, attrezzati per lavorare o intrattenersi in maniera informale, dialogare, comunicare al telefono, concentrarsi e ricaricare le energie.

The Hug lounge collection expands to include a modular pod system with coordinated designs and finishes. This solution allows you to create small, cosy, spaces anywhere. Offering visual and acoustic privacy, they can be equipped for work or informal entertainment, and are ideal for small meetings, phone calls, or simply to concentrate and recharge.

Die Hug Lounge-Kollektion erweitert sich um ein modulares Pod-System, das in Design und Farben auf die anderen Elemente abgestimmt ist. Mit dieser Lösung können überall kleine, gemütliche Räume gebildet werden, vor Blicken geschützt und schallisoliert, wo man arbeiten, plaudern, verhandeln, telefonieren, sich konzentrieren und neue Energien tanken kann.

La collection lounge Hug s'agrandit avec un système d'alcôves modulaires, assorties quant au design et aux finitions. Cette solution permet de créer n'importe où de petits espaces accueillants, isolés de la vue et du bruit, équipés pour travailler ou pour échanger de manière informelle, dialoguer, communiquer au téléphone, se concentrer et refaire un plein d'énergie.

La colección lounge Hug se amplía con un sistema de unidades modulares, de diseño y acabados coordinados. Esta solución permite crear pequeños espacios acogedores en cualquier lugar, aislados de la vista y el ruido, equipados para trabajar o entretenerse de manera informal, hablar, comunicarse por teléfono, concentrarse y renovar energías.

Hug Pods

Hug Pods / Hug Pods / Hug Pods / Hug Pods

F29HG005

Pod piccolo • Small Pod • Kleines Pod • Pod petit • Pod pequeño

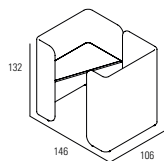

WxDxH cm	Finish	Kg	m ³	pcs
146 x 106 x 132	Cat.0 Cat.A	75	2.120	3
146 x 106 x 132	Cat.C Cat.J	75	2.120	3
146 x 106 x 132	Cat.E	75	2.120	3

Varianti / Variants / Varianten / Variantes / Variantes

1. Piano in / Top panel / Tischplatte in / Plateau en / Tablero en **BN, RL**

F29HG006

Pod grande • Large Pod • Großes Pod • Pod grand

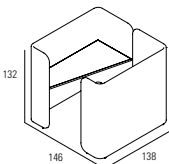

WxDxH cm	Finish	Kg	m ³	pcs
146 x 138 x 132	Cat.0 Cat.A	95	2.900	3
146 x 138 x 132	Cat.C Cat.J	95	2.900	3
146 x 138 x 132	Cat.E	95	2.900	3

Varianti / Variants / Varianten / Variantes / Variantes

1. Piano in / Top panel / Tischplatte in / Plateau en / Tablero en **BN, RL**

F29HG007

Pod con divanetti • Pod with sofas • Pod mit Sofas • Pod avec canapés • Pod con sillones

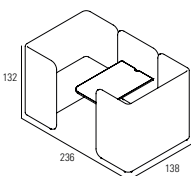

WxDxH cm	Finish	Kg	m ³	pcs
236 x 138 x 132	Cat.0 Cat.A	138	3.100	6
236 x 138 x 132	Cat.C Cat.J	138	3.100	6
236 x 138 x 132	Cat.E	138	3.100	6

Varianti / Variants / Varianten / Variantes / Variantes

1. Piano in / Top panel / Tischplatte in / Plateau en / Tablero en **BN, RL**

2. Base verniciata / Painted base / Lackiertes Untergestell / Piètement laqué / Base pintada: **6K, 6W, 6S**

F29HG008

Pod senza sedute • Pod without seating • Pod ohne Sitze • Pod sans siège • Pod sin asientos

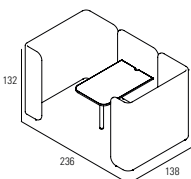

WxDxH cm	Finish	Kg	m ³	pcs
236 x 138 x 132	Cat.0 Cat.A	110	3.100	6
236 x 138 x 132	Cat.C Cat.J	110	3.100	6
236 x 138 x 132	Cat.E	110	3.100	6

Varianti / Variants / Varianten / Variantes / Variantes

1. Piano in / Top panel / Tischplatte in / Plateau en / Tablero en **BN, RL**

2. Base verniciata / Painted base / Lackiertes Untergestell / Piètement laqué / Base pintada: **6K, 6W, 6S**

AT

AT / AT / AT / AT

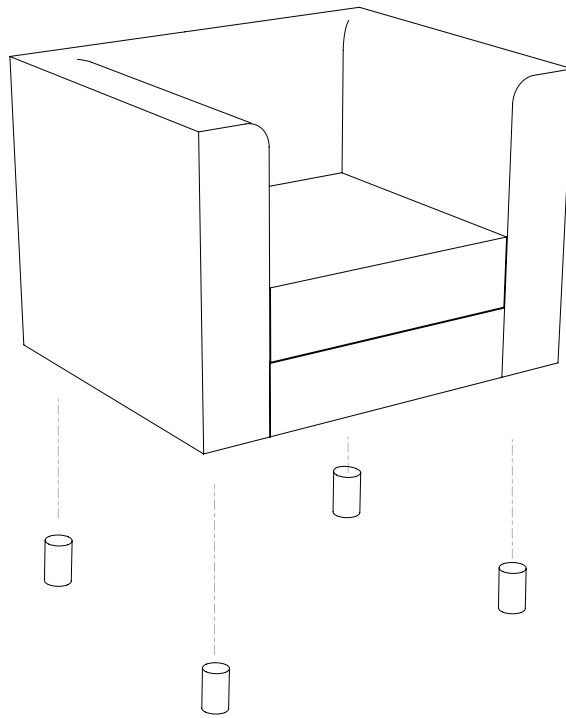

Le poltrone attesa della serie AT sono costituite da elementi componibili aventi struttura in legno con imbottitura in resine espansive a densità variabile, rivestimento in tessuto o pelle sintetica e piedini terminali in plastica.

The waiting room armchairs in the AT series consist of modular units having a wooden structure with varying density resin foam padding, covered with fabric or synthetic leather, and plastic feet.

Die Sessel für das Wartezimmer der Serie AT bestehen aus anbaufähigen Elementen mit einer Struktur, die mit Schaumstoff in variabler Dichte gepolstert und mit Stoff oder synthetischem Leder bezogen ist, die Abschlussfüßen sind aus Kunststoff.

Les chauffeuses pour salle d'attente de la série AT sont constituées d'éléments composables avec structure en bois rembourrée de résines expansées à densité multiple, avec revêtement en tissu ou cuir synthétique et pieds en plastique.

Los sillones de espera de la serie AT están compuestos por elementos modulares con estructura de madera con relleno de resina espumosa de densidad variable, tapicería de tela o piel sintética y patas terminales de plástico.

F29AT001

Poltrona imbottita centrale • Modular upholstered sofa, central module • Polstersessel, zentrales Element • Fauteuil rembourré intermédiaire • Sillón acolchado central

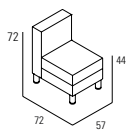

WxDxH cm	Finish	Kg	m ³	pcs
57 x 72 x 44 - 72	Cat.0 Cat.A	26	0.308	1
57 x 72 x 44 - 72	Cat.C	26	0.308	1
57 x 72 x 44 - 72	Cat.E	26	0.308	1
57 x 72 x 44 - 72	Cat.P	26	0.308	1

Varianti / Variants / Varianten / Variantes / Variantes

1. Piedini in plastica nera / Black plastic feet / Kunststofffüße, schwarz / Pieds noirs en plastique / Patas de plástico negro.

F29AT002

Poltrona imbottita terminale • Modular upholstered sofa, end module • Polstersessel, Endelement • Fauteuil rembourré terminal • Sillón acolchado terminal

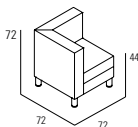

WxDxH cm	Finish	Kg	m ³	pcs
72 x 72 x 44 - 72	Cat.0 Cat.A	33	0.400	1
72 x 72 x 44 - 72	Cat.C	33	0.400	1
72 x 72 x 44 - 72	Cat.E	33	0.400	1
72 x 72 x 44 - 72	Cat.P	33	0.400	1

Varianti / Variants / Varianten / Variantes / Variantes

1. Piedini in plastica nera / Black plastic feet / Kunststofffüße, schwarz / Pieds noirs en plastique / Patas de plástico negro.

F29AT003

Poltrona imbottita indipendente • Single upholstered armchair • Polstersessel, freistehend • Fauteuil rembourré indépendant • Sillón acolchado independiente

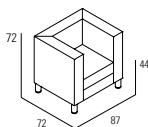

WxDxH cm	Finish	Kg	m ³	pcs
87 x 72 x 44 - 72	Cat.0 Cat.A	41	0.490	1
87 x 72 x 44 - 72	Cat.C	41	0.490	1
87 x 72 x 44 - 72	Cat.E	41	0.490	1
87 x 72 x 44 - 72	Cat.P	41	0.490	1

Varianti / Variants / Varianten / Variantes / Variantes

1. Piedini in plastica nera / Black plastic feet / Kunststofffüße, schwarz / Pieds noirs en plastique / Patas de plástico negro.

Naxos Elite

Naxos Elite / Naxos Elite / Naxos Elite / Naxos Elite

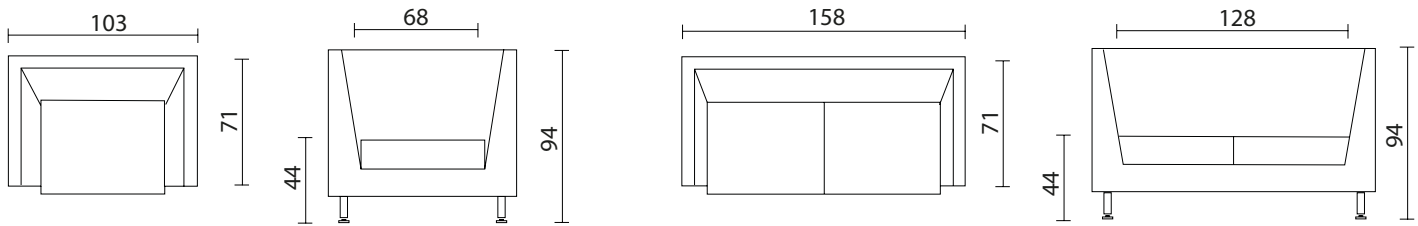
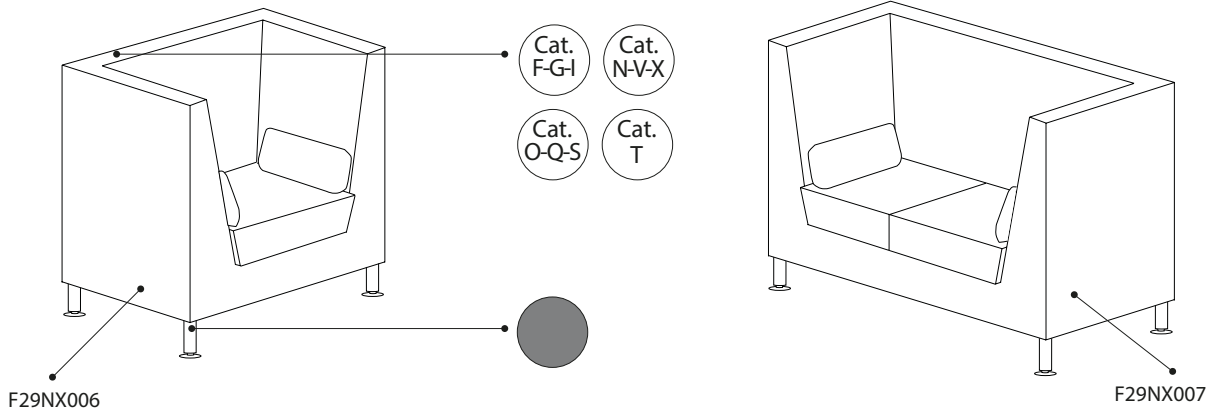

Naxos è un programma di divanetti per attesa composto da poltrona, divanetto doppio e triplo che può arredare da solo sale da attesa o hall.

Naxos is a programme of modular sofas for waiting spaces, comprising one-, two- and three-seater elements conceived to independently furnish waiting rooms and foyers.

Naxos ist eine Linie für Besucher-räume, besteht aus Lehnstuhl, 2- und 3-sitzigem Sofa, die allein Wartebereich und Empfangsräume einrichten können.

Naxos est un programme de petits sièges d'attente rembourrés composé d'un fauteuil, d'un petit canapé double et triple qui peut meubler à lui seul des salles d'attente ou des halls.

Naxos es un programa de sofás para la sala de espera compuesto por sillón, sofá doble y triple que pueden amueblar salas de espera o recibidores.

Naxos Elite

Naxos Elite / Naxos Elite / Naxos Elite / Naxos Elite

F29NX001

Poltrona attesa 1 posto • Waiting room chair, single seater • Wartesessel, 1-sitzig • Fauteuil attente 1 place • Sillón de espera 1 plaza

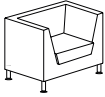

WxDxH cm	Finish	Kg	m ³	pcs
85 x 70 x 42	Cat.0 Cat.F Cat.G Cat.I Cat.L	26	0.530	1
85 x 70 x 42	Cat.0 Cat.Q Cat.S Cat.U	26	0.530	1
85 x 70 x 42	Cat.2 Cat.3 Cat.4 Cat.T Cat.Y	26	0.530	1
85 x 70 x 42	Cat.N Cat.X	26	0.530	1
85 x 70 x 42	Cat.5	26	0.530	1

Varianti / Variants / Varianten / Variantes / Variantes

1. Gambe in acciaio cromato / Chromed legs / Verchromte FüÙe / Pieds chromés / Patas cromadas:

2. Gambe verniciate grigie / Grey painted legs / Grau lackierte FüÙe / Pieds laqués en gris / Patas pintadas de gris:

F29NX002

Divano attesa 2 posti • Waiting room sofa, two-seater • Wartesofa, 2-sitzig • Canapé attente 2 places • Sillón de espera 2 plazas

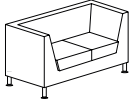

WxDxH cm	Finish	Kg	m ³	pcs
140 x 70 x 42	Cat.0 Cat.F Cat.G Cat.I Cat.L	55	0.940	1
140 x 70 x 42	Cat.0 Cat.Q Cat.S Cat.U	55	0.940	1
140 x 70 x 42	Cat.2 Cat.3 Cat.4 Cat.T Cat.Y	55	0.940	1
140 x 70 x 42	Cat.N Cat.X	55	0.940	1
140 x 70 x 42	Cat.5	55	0.940	1

Varianti / Variants / Varianten / Variantes / Variantes

1. Gambe in acciaio cromato / Chromed legs / Verchromte FüÙe / Pieds chromés / Patas cromadas:

2. Gambe verniciate grigie / Grey painted legs / Grau lackierte FüÙe / Pieds laqués en gris / Patas pintadas de gris:

F29NX003

Divano attesa 3 posti • Waiting room sofa, three-seater • Wartesofa, 3-sitzig • Canapé attente 3 places • Sillón de espera 3 plazas

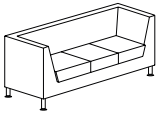

WxDxH cm	Finish	Kg	m ³	pcs
195 x 70 x 42	Cat.0 Cat.F Cat.G Cat.I Cat.L	78	1.190	1
195 x 70 x 42	Cat.0 Cat.Q Cat.S Cat.U	78	1.190	1
195 x 70 x 42	Cat.2 Cat.3 Cat.4 Cat.T Cat.Y	78	1.190	1
195 x 70 x 42	Cat.N Cat.X	78	1.190	1
195 x 70 x 42	Cat.5	78	1.190	1

Varianti / Variants / Varianten / Variantes / Variantes

1. Gambe verniciate grigie / Grey painted legs / Grau lackierte FüÙe / Pieds laqués en gris / Patas pintadas de gris:

2. Gambe in acciaio cromato / Chromed legs / Verchromte FüÙe / Pieds chromés / Patas cromadas:

F29NX004

Pouf attesa 1 posto • Waiting room pouf, single seater • Wartehocker, 1-sitzig • Pouf attente 1 place • Puf de espera 1 plaza



WxDxH cm	Finish	Kg	m ³	pcs
70 x 70 x 42	Cat.0 Cat.F Cat.G Cat.I Cat.L	17	0.300	1
70 x 70 x 42	Cat.0 Cat.Q Cat.S Cat.U	17	0.300	1
70 x 70 x 42	Cat.2 Cat.3 Cat.4 Cat.T Cat.Y	17	0.300	1
70 x 70 x 42	Cat.N Cat.X	17	0.300	1
70 x 70 x 42	Cat.5	17	0.300	1

Varianti / Variants / Varianten / Variantes / Variantes

1. Gambe in acciaio cromato / Chromed legs / Verchromte FüÙe / Pieds chromés / Patas cromadas:

2. Gambe verniciate grigie / Grey painted legs / Grau lackierte FüÙe / Pieds laqués en gris / Patas pintadas de gris:

F29NX005

Pouf attesa 2 posti • Waiting room pouf, two-seater • Wartehocker, 2-sitzig • Pouf attente 2 places • Puf de espera 2 plazas

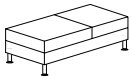

WxDxH cm	Finish	Kg	m ³	pcs
140 x 70 x 42	Cat.0 Cat.F Cat.G Cat.I Cat.L	34	0.520	1
140 x 70 x 42	Cat.0 Cat.Q Cat.S Cat.U	34	0.520	1
140 x 70 x 42	Cat.2 Cat.3 Cat.4 Cat.T Cat.Y	34	0.520	1
140 x 70 x 42	Cat.N Cat.X	34	0.520	1
140 x 70 x 42	Cat.5	34	0.520	1

Varianti / Variants / Varianten / Variantes / Variantes

1. Gambe in acciaio cromato / Chromed legs / Verchromte FüÙe / Pieds chromés / Patas cromadas:

2. Gambe verniciate grigie / Grey painted legs / Grau lackierte FüÙe / Pieds laqués en gris / Patas pintadas de gris:

Naxos Acoustic

Naxos Acoustic / Naxos Acoustic / Naxos Acoustic / Naxos Acoustic

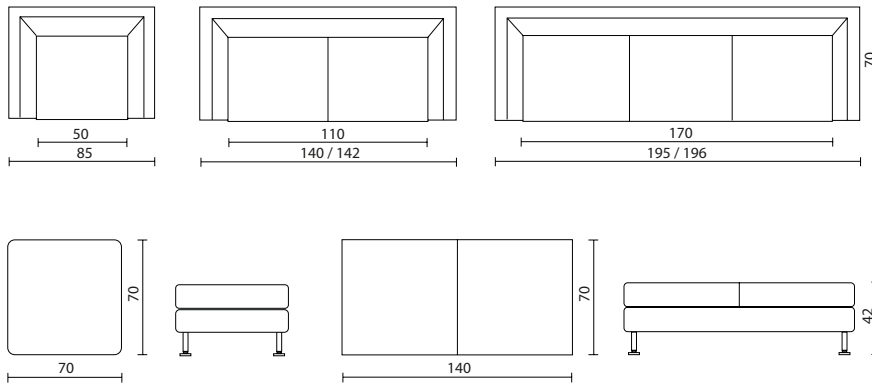
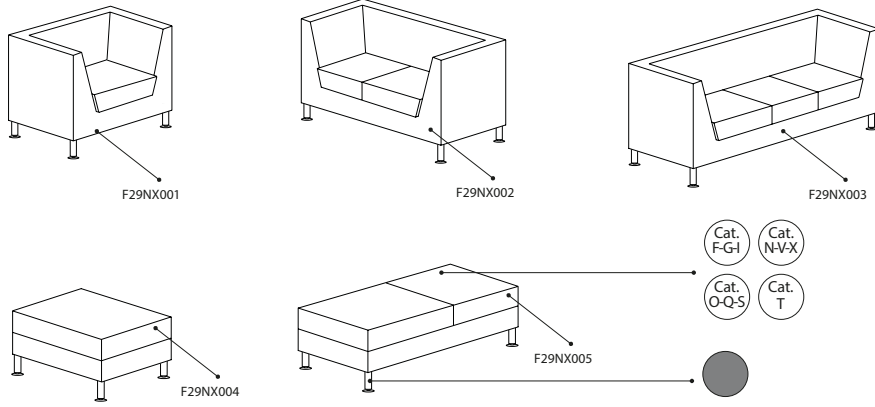

Il programma Naxos Acoustic nasce dall'esigenza di fornire un micro ambiente ergonomico e acusticamente confortevole a chi vuole godere di privacy, anche all'interno di open space o di situazioni rumorose e affollate.

The Naxos programme stems from the need to provide private, ergonomic and acoustically comfortable micro-environments within open-plan offices and other crowded or noisy situations.

Mit dem Programm Naxos sollen kleine, ergonomische und akustisch angenehme Bereiche angeboten werden, um eine Privatsphäre zu schaffen, auch im Großraumbüro oder in einer lauten, belebten Umgebung.

Le programme Naxos naît de l'exigence de fournir un microenvironnement ergonomique et confortable du point de vue acoustique à qui recherche un peu d'intimité, y compris dans un bureau open space ou dans des situations bruyantes et très fréquentées.

El programa Naxos Acoustic nace de la necesidad de proporcionar un microambiente ergonómico y acústicamente confortable para aquellos que quieren disfrutar de la privacidad, incluso en espacios abiertos o en situaciones ruidosas y concurridas.

Naxos Acoustic

Naxos Acoustic / Naxos Acoustic / Naxos Acoustic / Naxos Acoustic

F29NX006

Poltrona attesa 1 posto, con schienale alto • Waiting room sofa, high back, single seater • Wartesessel, 1-sitzig, mit hoher Rückenlehne • Fauteuil attente 1 place, avec dossier haut • Sillón de espera 1 plaza con respaldo alto



WxDxH cm	Finish	Kg	m ³	pcs
103 x 71 x 44	Cat.F Cat.I Cat.L	31	0.600	1
103 x 71 x 44	Cat.O Cat.Q Cat.S Cat.U	31	0.600	1
103 x 71 x 44	Cat.2 Cat.3 Cat.4 Cat.T Cat.Y	31	0.600	1
103 x 71 x 44	Cat.N Cat.X	31	0.600	1

Varianti / Variants / Varianten / Variantes / Variantes

1. Gambe in acciaio cromato / Chromed legs / Verchromte FüÙe / Pieds chromés / Patas cromadas:

2. Gambe verniciate grigie / Grey painted legs / Grau lackierte FüÙe / Pieds laqués en gris / Patas pintadas de gris:

F29NX007

Divano attesa 2 posti, con schienale alto • Waiting room sofa, high back, two-seater • Wartesofa, 2-sitzig, mit hoher Rückenlehne • Canapé attente 2 places, avec dossier haut • Sofá de espera 2 plazas con respaldo alto

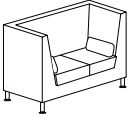

WxDxH cm	Finish	Kg	m ³	pcs
158 x 71 x 44	Cat.F Cat.G Cat.I Cat.L	61	1.500	1
158 x 71 x 44	Cat.O Cat.Q Cat.S Cat.U	61	1.500	1
158 x 71 x 44	Cat.2 Cat.3 Cat.4 Cat.T Cat.Y	61	1.500	1
158 x 71 x 44	Cat.N Cat.X	61	1.500	1

Varianti / Variants / Varianten / Variantes / Variantes

1. Gambe in acciaio cromato / Chromed legs / Verchromte FüÙe / Pieds chromés / Patas cromadas:

2. Gambe verniciate grigie / Grey painted legs / Grau lackierte FüÙe / Pieds laqués en gris / Patas pintadas de gris:

F29NX100

Tavolo quadrato con piano in vetro • Square table with glass top • Quadratischer Tisch mit Glasplatte • Table carrée avec plateau en verre • Mesa cuadrada con tapa de cristal



WxDxH cm	Finish	Kg	m ³	pcs
65 x 65 x 26		18	0.110	1

Varianti / Variants / Varianten / Variantes / Variantes

1. Gambe in acciaio cromato / Chromed legs / Verchromte FüÙe / Pieds chromés / Patas cromadas:

2. Gambe verniciate grigie / Grey painted legs / Grau lackierte FüÙe / Pieds laqués en gris / Patas pintadas de gris:

F29NX101

Tavolo rettangolare con piano in vetro • Rectangular table with glass top • Rechteckiger Tisch mit Glasplatte • Table rectangulaire avec plateau en verre • Mesa rectangular con tapa de cristal

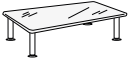

WxDxH cm	Finish	Kg	m ³	pcs
130 x 65 x 26		34	0.220	1

Varianti / Variants / Varianten / Variantes / Variantes

1. Gambe in acciaio cromato / Chromed legs / Verchromte FüÙe / Pieds chromés / Patas cromadas:

2. Gambe verniciate grigie / Grey painted legs / Grau lackierte FüÙe / Pieds laqués en gris / Patas pintadas de gris: